

### Gewindeschneidapparate mit automatischem Schnellrücklauf, einstellbarer Rutschkupplung und Tiefeneinstellung

Die Modelle TC/DC sind mit den X-Modellen identisch, besitzen aber zusätzlich eine gerändelte Mutter, mit der die Auszugslänge und somit der Umschaltzeitpunkt reduziert werden kann.

#### Anwendung

Auf sämtlichen Maschinentypen mit Handvorschub, insbesondere für kurze Gewinde in Sacklöcher.

#### Lieferumfang

Im Standardzubehör sind 2 Spannschlüssel, alle notwendigen Inbusschlüssel und ein Haltearm enthalten. Die notwendigen 2 Mehrbereichspannzangen RF sowie der Einsteckkegel sind separat zu bestellen.

Modell	Artikel-Nr.	Schneidbereich in Stahl	Drehzahl max. U/min	Aufnahme S		L mm	Spannzangen RF	
				Innenkegel	Gewinde			
30TC/DC	14306	M1,4–M7	2000	JT6		122	J116 J116	
	14312			B12				
	14316			B16				
	14333			JT33				
	14331			5/16"–24	113			
	14337							3/8"–24
	14350							1/2"–20
	14362							5/8"–16
50TC/DC	14506	M3–M12	1500	JT6			169	J421 J422
	14516			B16				
	14533			JT33				
	14537			3/8"–24				
	14550				1/2"–20			
	14562				5/8"–16			
70TC/DC	14703	M5–M18	1200	JT3		191	J443 J440	
	14718			B18				
	14750			1/2"–20				
	14762							5/8"–16
	14787				7/8"–20			

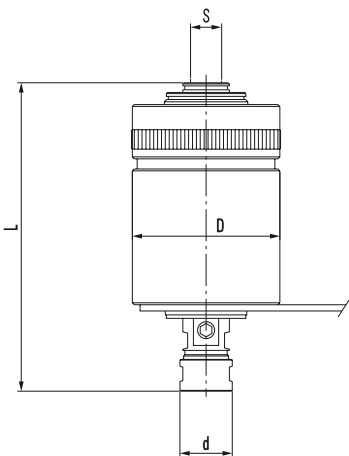

### Universal-Gewindeschneidapparate mit automatischem Schnellrücklauf

Sehr robuste und leistungsstarke Gewindeschneidapparate. Speziell für harte Beanspruchung in der Serienfertigung sowie zur Verwendung von Drückgewindebohrern geeignet. Um ein höheres Drehmoment zu übertragen, weisen diese Modelle eine Rutschkupplung mit Kugeln auf.

#### Anwendung

Auf allen Tisch- und Ständerbohrmaschinen.

#### Lieferumfang

Im Standardzubehör sind 2 Spannschlüssel, alle notwendigen Inbusschlüssel und ein Haltearm enthalten. Die notwendigen 2 Mehrbereichspannzangen RF sowie der Einsteckkegel sind separat zu bestellen.

Modell	Artikel-Nr.	Schneidbereich in Stahl	Drehzahl max. U/min	Aufnahme S		Spannzangen RF
				Innenkegel	Gewinde	
RX 30	013006	M1,4–M7	2000	JT6		J116 J117
	013016			B16		
	013033			JT33		
	30337			3/8"–24		
	30350				1/2"–20	
RX 50	015006	M3–M12	1500	JT6		J421 J422
	015016			B16		
	015033			JT33		
	015050			1/2"–20		
RX 70	017006	M5–M18	750	JT3		J443 J440
	017087			7/8"–20		

**Hinweis:** Bei Verwendung von Gewindeformern muss die Schneidleistung um 25% reduziert werden. Spannzangen siehe Seite 29. Einsteckschäfte siehe Seite 30.

#### Abmessungen

Modell	D mm	d mm	Längenauszug mm T	Gewicht kg
RX30	53	19	6	0,700
RX50	76	27	10	1,800
RX70	88	36	10	3,000



RF-Spannzangen  
siehe Seite 29



Einsteckknoten  
siehe Seite 30



Info siehe Seiten 33, 35