

Bauhöhe im montierten Zustand 3,8 mm

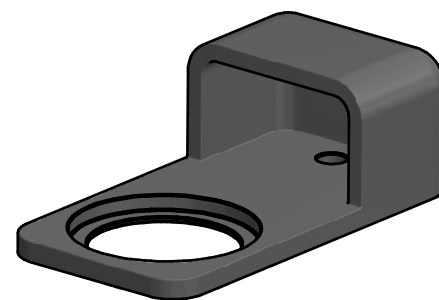
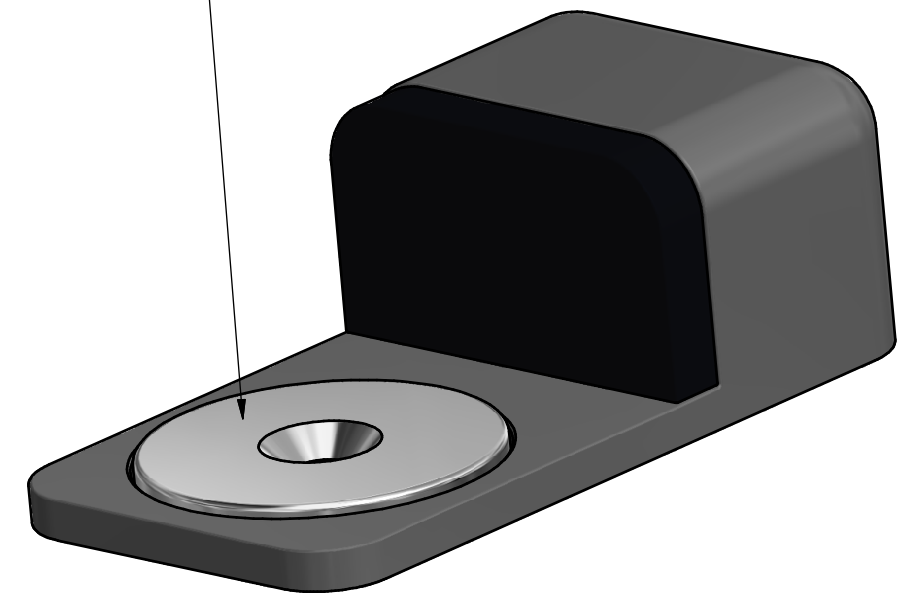

Werkstoff (Material)		Oberfläche (surface)		Bemerkungen (Comments)	
		geschliffen / grinded			
		Fertiggewicht: 0,0491 kg (Weight - netto)		Maßstab (Scale):	
		<small>Schutzvermerk ISO 16016 beachten Entwurf und Konstruktion sind Eigentum des Unternehmens Pollmeier und urheberrechtlich geschützt. Nachbau, Nachdruck bzw. Vervielfältigung Weitergabe an Dritte oder jedwede Nutzung dieser Unterlagen sind ohne vorherige, schriftliche Zustimmung von Pollmeier nicht gestattet.</small>		Art.-Nr. (Item number)	
		Datum		Bezeichnung (titles)	
		17.09.2014		MagnetStopp_eckig	
		Name		Zeichnung Nr. (drawing nr.)	
		mpankoke		03-140523-FZ-0700	
		Norm		1	
		Maße ohne Toleranzangabe (Measures without specification of tolerances)		A3	
		ISO 2768 - m		Entstanden aus (Orig. of):	
Status	Änderungen	Datum	Name	Datei (File): RückHalt_eckig.idw	Plotdatum: 17.09.2014