

DK	Brugervejledning	Høreværn med Bluetooth, DAB- og FM-radio
S	Bruksanvisning	Hörselskydd med Bluetooth, DAB- och FM-radio
N	Bruksanvisning	Hørselvern med Bluetooth, DAB- og FM-radio
DE	Gebrauchsanweisung	Gehörschutz mit Bluetooth/DAB- und FM-Radio
UK	User manual	Ear muffs with Bluetooth, DAB and FM radio

Introduktion

Dette høreværn med Bluetooth forbindelse, lyttefunktion (LIS) samt FM-, og DAB-radio opfylder kravene i EN352-1:2002, EN352-4:200 1 + A1:2005, EN352-6:2002 og EN352-8:2008.

Dette høreværn med PP-beslag og bløde PVC-puder bruges til at beskytte brugerens hørelse i støjfyldte miljøer (f.eks. >85 dB). I normale omgivelser (lydniveau <85 dB) kan brugeren høre lydene fra omgivelserne uden at tage høreværnet af.

Læs brugervejledningen grundigt før brug, og gem den til eventuel senere brug. Vi forbeholder os ret til at foretage eventuelle ændringer i tekniske data og frasiger os ansvar for eventuelle fejl i tekst og billeder. Kontakt vores servicecenter, hvis du oplever tekniske problemer.

Sikkerhed

- Advarsel: Brug ikke høreværnet, når du kører i trafikken. Det kan påvirke din koncentration og føre til ulykker. Husk at tage høreværnet af, når du cykler, går, krydser veje eller jernbaner og i andre situationer, der kræver din fulde opmærksomhed.
- Radiomodtagelsen kan afhænge af din placering, bevægelser, forhindringer, terræn osv.
- Radiomodtagelsen er følsom over for elektriske apparater, der tændes og slukkes, og dette vil kunne høres i høreværnet, hvis du er tæt på dem, når det sker.
- Høreværnet må ikke udsættes for høje temperaturer, støv, kraftig vibration, slag, fugt eller høj luftfugtighed. Efterlad ikke høreværnet i en varm bil om sommeren. Efterlad ikke høreværnet på steder, hvor det kan blive udsat for høje temperaturer eller direkte sollys, f.eks. i en vindueskarm eller i forruden på en bil. Den anbefalede opbevaringstemperatur er -20 til +45 °C.
- Varme kan påvirke funktionen af høreværnets indbyggede radio.
- Kontroller før brug, at puderne er hele, og at de sidder tæt om ørerne.
- Brug ikke høreværnet i meget tørre omgivelser, hvor der kan forekomme statisk elektricitet.
- Brug høreværnet hele tiden, når du er i støjfyldte omgivelser.

- Det kan medføre fare, hvis det indbyggede batteri udskiftes med et andet batteri af en forkert type. Bortskaf brugte batterier i henhold til de gældende regler.
- Høreværnet skal indstilles, bæres og vedligeholdes i henhold til producentens anvisninger.
- Høreværnet skal regelmæssigt efterses, og det nødvendige vedligehold skal udføres.
- Manglende overholdelse af anbefalingerne kan nedsætte høreværnets effekt markant.
- Visse kemikalier kan skade høreværnet. Søg eventuelt yderligere information hos producenten.

Tilpasning

1. Tag eventuelle ørenringe af, og tag håret væk fra ørerne. Træk høreværnets kopper fra hinanden, og sæt dem på ørerne.
2. Anbring kopperne, så de sidder helt tæt omkring dine ører. Pas på, at der ikke sidder hår mellem kopperne og dine ører.
3. Indstil hovedbøjlen. Tryk hovedbøjlen ned mod dit hoved med den ene hånd, og skub kopperne op, til de sidder behageligt på ørerne.
4. Hovedbøjlen skal hvile mod dit hoved, og kopperne skal dække ørerne helt.

Bemærk: Høreværnets effektivitet kan forringes, hvis du bærer briller, og brillestængerne er i klemme mellem dit hoved og høreværnet.

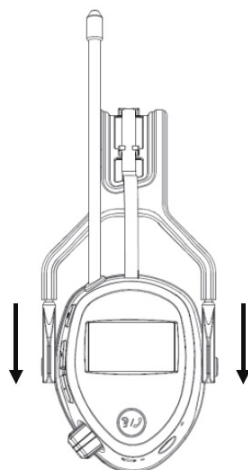

Udskifte puderne

1. Tag puderne af kopperne.
2. Sæt de nye puder på (sæt pudernes kant ind i koppers holder med en negl).
3. Kontroller, at puderne sidder jævnt hele vejen rundt, og kontroller, at de sidder godt fast på kopperne.

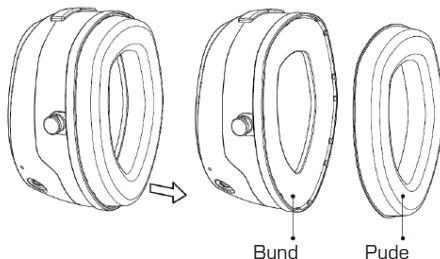

Bemærk: Høreværnet og især puderne kan nedbrydes ved brug og skal regelmæssigt efterses for revner og utætheder. Hvis der sættes hygiejnesæt over puderne, kan de påvirke høreværnets akustiske egenskaber. Nye puder kan købes hos forhandleren.

Pleje og vedligehold

Tør regelmæssigt kopperne, puderne og hovedbøjlen af med en hårdt opvredet klud. Brug aldrig skrappe eller slibende rengøringsmidler. Vend kopperne med åbningen opad, så de kan tørre, hvis de er fugtige indvendigt.

Opbevaring og transport

Opbevar altid høreværnet i den originale emballage på sikker afstand af varmekilder, direkte sollys og regn.

Hovedbøjlen må ikke strækkes, og puderne må ikke klemmes under opbevaring, da høreværnet så kan tage skade.

Brug den originale emballage under transport. Find yderligere oplysninger på emballagen.

Indhold

Høreværn, mikro-USB-ladekabel, 3,5 mm lyd kabel, brugervejledning

Brug

Dele

1. Mode (funktion)
2. Select up (op)
3. Select down (ned)
4. LIS/Phone (lyttfunktion/telefon)
5. Volume/On/Off (lydstyrke/tænd/sluk)
6. Mikro-USB-ladestik
7. LCD-display
8. AUX (indgang til ekstern lydkilde)
9. Kontrollampe (tændt/opladning)

OPLADE HØREVÆRNET:

Oplad høreværnet via mikro-USB-kablet i cirka 5 timer inden brug. Høreværnet skal være slukket imens. Når batteriet er ladet helt op, slukkes kontrollampen. På LCD-displayet vises batteriet som fuldt opladet, når høreværnet tændes.

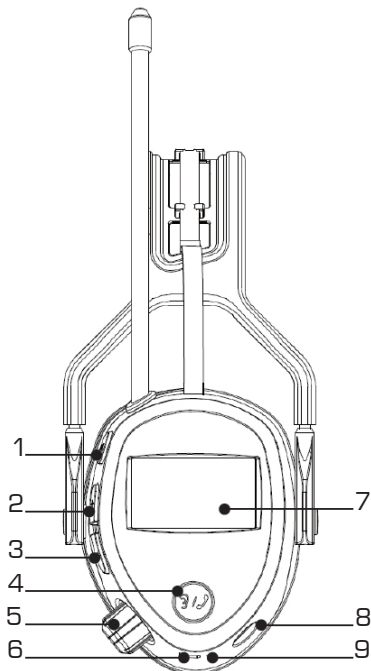

KOM GODT I GANG:

1. Drej knappen Volume/On/Off med uret for at tænde for høreværnet.
2. Tryk på knappen Mode for at skifte mellem DAB+, FM og Bluetooth.
3. Indstil lydstyrken ved at dreje på knappen Volume/On/Off.
4. Drej knappen Volume/On/Off mod uret for at slukke for høreværnet.

AFSPILNING AF DAB/DAB+:

1. Tænd for høreværnet, og tryk på knappen MODE for at vælge DAB+.
2. Tryk på knappen LIS/Phone for at søge efter DAB+-stationer. De fundne stationer gemmes i hukommelsen.
3. Skift mellem de gemte DAB+-stationer ved at trykke på knapperne Up/Down.
4. Du kan foretage en manuel søgning ved at holde knappen Mode inde i mindst 3 sekunder, til "< >" vises på displayet. Tryk derefter på knapperne Up/Down for at vælge menuen Manual scan. Tryk på knappen Mode for at bekræfte. Tryk på knapperne Up/Down for at vælge frekvens manuelt. Tryk på knappen Mode for at vælge og bekræfte, og hold derefter knappen Mode inde i mindst 3 sekunder for at afslutte manuel søgning.

Bemærk: Høreværnet fastholder den senest hørte station, når du næste gang tænder for det.

BLUETOOTH FUNKTION:

1. Åbn menuen Bluetooth på din mobiltelefon.
2. Tænd for høreværnet, og vælg Bluetooth ved at trykke på knappen Mode.
3. Vælg høreværnet som Bluetooth enhed på din mobiltelefon, og forbind enhederne.
4. Når enhederne er parret, stopper BT-logoet med at blinke.
5. Tryk på knappen LIS/Phone for at afspille musik eller afbryde afspilningen midlertidigt.
6. Tryk på knapperne Up/Down for at gå til næste/forrige sang.

BESVARE TELEFONOPKALD:

Tryk på knappen LIS/Phone for at besvare et telefonopkald, når høreværnet er parret med din mobiltelefon. Tryk på knappen LIS/Phone igen for at afslutte opkaldet.

AFSPILNING AF FM-RADIO:

1. Tænd for høreværnet, og tryk på knappen MODE for at vælge FM.
2. Tryk på knappen LIS/Phone for automatisk at søge efter FM-stationer. De fundne radiostationer gemmes i hukommelsen.
3. Skift mellem de gemte radiostationer ved at trykke på knapperne Up/Down.
4. Du kan finindstille frekvensen ved at holde knappen Mode inde i mindst 3 sekunder, til "< >" vises ved siden af frekvensen på displayet. Tryk derefter på knapperne Up/Down for at finindstille frekvensen. Tryk på knappen LIS/Phone for at bekræfte og gemme indstillingen.

Bemærk: Høreværnet fastholder den senest hørte radiostation, når du næste gang tænder for det.

LYTTEFUNKTION:

1. Hold knappen LIS/Phone inde i mindst 3 sekunder for at lytte.
2. Indstil lydstyrken som ønsket ved at dreje på knappen Volume/On/Off.
3. Hold knappen LIS/Phone inde i mindst 3 sekunder for at afslutte.

Bemærk: Hvis du aktiverer lyttefunktionen, afbrydes afspilning af radio/bluetooth lydkilde. Når du slår lyttefunktionen fra igen, går høreværnet tilbage til afspilning af radio/bluetooth.

EKSTERN LYDKILDE:

1. Tænd for høreværnet.
2. Forbind din eksterne lydkilde med høreværnet via lydkablets 3,5 mm-stik.
3. Indstil lydstyrken på den eksterne lydkilde.
4. Hvis du trækker lydkablets stik ud af høreværnet, går høreværnet til Bluetooth funktion.

Bemærk:

1. Hvis du slutter lydkablet til AUX-stikket på høreværnet, stopper afspilning af radio/Bluetooth.
2. Ekstern lydkilde kan bruges, selv om høreværnet er slukket. Indstil lydstyrken på den eksterne lydkilde.

ADVARSEL:

Høreværnet er forsynet med støjniveauafhængig dæmpning. Brugeren skal før brug kontrollere, at høreværnet fungerer korrekt. Hvis der forekommer fejlfunktion eller forvrængning, skal brugeren følge producentens råd vedrørende vedligehold og udskiftning af batterier. Advarsel! Høreværnets ydelse falder, efterhånden som batteriet aflades. Den typiske driftstid pr. opladning er 15 timer. Udgangseffekten fra høreværnets niveauafhængige kredsløb kan overstige det eksterne lydniveau. Høreværnet har en elektronisk lydkilde.

Fejlafhjælpning

Problem	Årsag	Løsning
Der vises intet på displayet	Batteriet er fladt	Oplad batteriet
Ingen lyd	Knappen Volume/On/Off er i positionen Off	Drej knappen Volume/On/Off med uret
	Lydkilden er ikke tændt	Start afspilning fra den eksterne lydkilde
	Lydkablet er ikke tilsluttet korrekt	Kontroller, at lydkablet er tilsluttet korrekt
	Der er valgt en forkert funktion	Vælg FM (radio) eller Bluetooth
Baggrundsstøj	Radiostationen er ikke indstillet korrekt	Tilpas frekvensen
	Ringesignalmottagelse	Oplad batteriet

Bortskaffelse

Den overkrydsede skraldespand angiver, at produktet ikke må bortskaffes med det almindelige husholdningsaffald. Dette gælder inden for hele EU. For at beskytte miljøet og sundheden mod risici ved forkert affaldshåndtering, skal produktet indleveres til genvinding, så det bliver bortskaffet på en forsvarlig måde. Du kan indlevere det på din lokale genbrugsstation eller hos forhandleren. De vil sørge for, at produktet bortskaffes på en miljømæssig forsvarlig måde.

Specifikationer

Mærke	BOXER
Radio	FM 87,5-108 MHz (60 hukommelsespladser)
Radio	DAB+ 174-240 MHz
Bluetooth	2402-2408 MHz (79 kanaler)
Batteri	1500 mAh (indbygget)
Vægt	400 g
Bluetooth	Version 4.2
Støjniveau	Maks. 105 dB(A)
Mål (bxhxl)	16x19x10 cm, høreværnet passer til str. S, M og L
Batteridriftstid*	FM + BT + DAB Op til 15 timer
* Afhænger af fabrikat og temperatur Holdbarhed: 3 år fra produktionsdato	
FM-modtager	Maks. lydniveau 80,8 dB(A)
DAB-modtager	Maks. lydniveau 79,7 dB(A)
DAB+-modtager	Maks. lydniveau 74,9 dB(A)
AUX (ekstern lydkilde)	Maks. lydniveau 72,8 dB(A)
Bluetooth:	
(A2DP)	Maks. lydniveau: 75,2 dB(A)
(HFP)	Maks. lydniveau: 71,8 dB(A)
Niveauafhængighed	(EN 352-4)
Kriterieniveau	H= 113 dB, M= 109 dB, L=95 dB

HML-værdier

H	M	L	SNR
28 dB	21 dB	16 dB	24 dB

Dæmpningsdata

Frek. (Hz)	63	125	250	500	1000	2000	4000	8000
MF (dB)	16,1	14,9	15,8	19,7	25,9	31,9	38,6	35,6
SF (dB)	3,4	2,9	3,2	4,0	2,7	4,4	3,8	7,2
APV	12,7	12,0	12,6	15,7	23,2	27,5	34,8	28,4

Overensstemmelseserklæring

Millarco International A/S erklærer herved, at høreværnet med indbygget radio, BOXER 38.802, overholder Forordningen (EU) 2016/425 og Direktivet 2014/53/EU.

DK-8520 Lystrup



www.millarco.dk

Sted & Dato:

Lystrup, 22. juni 2020

Signeret: Lars Bærentsen

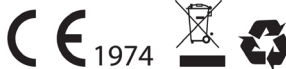

SERVICE OG REPARATION

Vi yder garanti på vores produkter i henhold til de lovbestemmelser, som gælder i det enkelte land. (Købebevis skal fremlægges/medsendes)

Service og reparation uden beregning ydes indenfor garantiperioden iflg. dansk købelov under følgende forudsætninger:

1. Fejlen er en konstruktions- eller materialefejl (normal slitage og misbrug er undtaget)
2. Reparation har ikke være forsøgt, af andre end Millarco's godkendte serviceværksteder
3. Der har ikke været anvendt uoriginale dele til maskinen

Serviceydelse uden beregning omfatter udskiftning af defekte samt arbejds løn.

Produktet indleveres hvor De har købt det og forretningen sørger for videre forsendelse. Vi modtager ikke reparationer eller garantiforpligtelser direkte fra kunden.

Såfremt der skulle opstå tekniske spørgsmål, er De naturligvis velkommen til at kontakte vore serviceværksted:

Millarco International A/S, Rokhøj 26, DK - 8520 Lystrup
Service telefon: +45 8743 4233
E-mail: service@millarco.dk

S - BRUKSANVISNING

Inledning

38.802 är ett hörselskydd med elektroniska funktioner som DAB +, FM og Bluetooth, som överensstämmer med kraven till EN352-1:2002, EN352-4:2001 + A1:2005, EN352-6:2002, EN352-8:2008.

Hörselskydden är designade för att täcka öronen helt i syfte att reducera skadliga buller i miljöer med ljudnivåer > 85dB. I normala miljöer (<85dB) kan användaren höra omgivande ljud utan att ta bort hörselskyddet. Läs igenom hela bruksanvisningen före användning och spara den sedan för framtida bruk. Vi reserverar oss för ev. text- och bildfel samt ändringar av tekniska data.

Kontakta vårt servicecenter om tekniska problem uppstår.

Säkerhet

- Varning! Använd inte hörselskydden i trafiken när du kör, de kan minska din uppmärksamhet vilket kan leda till olyckor. Tänk på att alltid ta av hörselskydden när du cyklar eller går, korsar vägar och järnvägsspår eller när du befinner dig på andra platser som kräver stor uppmärksamhet på omgivningen.
- Om du lyssnar på radion under förflyttning kan mottagningen variera beroende på omgivande terräng, störningar etc.
- Om du lyssnar på radion kan knäppningar höras när elektriska produkter i närheten slås på eller stängs av.
- Utsätt aldrig produkten för höga temperaturer, dammig miljö, starka vibrationer, stötar, fukt eller väta. Tänk på att en bil som står i solen på sommaren kan bli mycket varm! Förvara aldrig hörselskydden där de kan utsättas för hög värme eller direkt solljus t.ex. på bilens instrumentbräda eller i ett fönster. Rekommenderad förvaringstemperatur -20 till +45 °C.
- Värme kan göra att radion i hörselskydden inte fungerar bra..
- Kontrollera innan användning att hörselskyddens tätningssringar är hela och att de sluter tätt runt öronen.
- Undvik att använda produkten i mycket torra miljöer där statisk elektricitet lätt uppstår.
- Använd hörselskydden hela tiden om du vistas i bullrig miljö.
- Risk för explosion om batteriet byts ut av fel typ, kassera använda batterier enligt anvisningarna.

- Hörselskyddet bör anpassas, användas och underhållas enligt tillverkarens uppgifter.
- Hörselskyddet bör inspekteras regelbundet för att underhållet är nödvändigt.
- Underlåtenhet att följa rekommendationerna kommer att försämra skyddsverkan av hörselskyddet.
- Denna produkt kan påverkas av vissa kemiska ämnen och ytterligare information bör sökas från tillverkaren.

Justera hörselskydden

1. För håret åt sidan, bort från öronen. Ta av eventuella örhängen, dra ut kåporna från bygeln och sätt på dig hörselskydden.
2. Placera tätningsringarna utanför öronen. Se till att inte håret hamnar mellan huvudet och tätningsringarna.
3. Justera bygeln. Håll ner bygeln mot huvudet med en hand och tryck kåporna uppåt tills de sitter bra.
4. Bygeln ska sitta mot huvudet och tätningsringarna ska täcka öronen helt när de sitter rätt.

OBS: Hörselskyddens funktion kan försämrats av skalmarna om du bär glasögon.

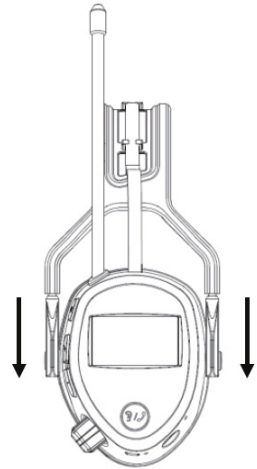

Byt tätningssringar

1. Ta bort tätningssringarna från basen.
2. Byt ut nya tätningssringar (använd naglarna för att låsa tätningssringarna på basen).
3. Kontrollera att tätningssringarna är ordentligt på basen.

OBS! Hörselskyddet och i synnerhet tätningssringarna kan vara nedsatt vid användning och bör kontrolleras regelbundet för sprickor eller läckage.

Hygiensats finns som tillbehör.

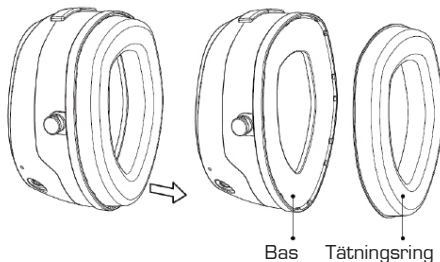

Skötsel och underhåll

Använd en mjuk och lätt fuktad trasa och torka av kåpor, bygel och tätningssringar regelbundet. Använd aldrig slipande rengöringsmedel eller lösningsmedel. Vänd kåpor utåt och låt dem torka om de är fuktiga på insidan.

Förvaring och transport

Förvara alltid produkten i originalförpackningen och bort från källor till direkt värme, solljus och regn.

Vid förvaring, sträck inte huvudbandet (för huvudbandets version) och se till att tätningssringarna inte komprimeras, eftersom det kan skada produkten. För transport använd originalemballage, kontrollera förpackning för ytterligare information.

Innehållar:

Hörselskydd, Micro USB-laddningskabel, 3,5 mm ljudkabel, instruktioner.

Användning

Dele

1. Mode (funktion)
2. Select up (upp)
3. Select down (ned)
4. LIS/Phone (lyssningsfunktion/telefon)
5. Volume/On/Off (volym/slå på/stäng av)
6. Mikro-USB-laddningskontakt
7. LCD-display
8. AUX (kontakt för extern ljudkälla)
9. Kontrollampe (på/uppladdning)

LADDA BATTERIPACKET:

Innan du använder hörselskyddet laddar du batteriet med den medföljande micro USB-laddarkabeln. Se till att strömmen är avstängd, anslut hörselskyddet till en USB-port i ca 5 timmar. När batteriet är fullt slås den röda laddningsindikatorn av. LCD-skärmen visar också att hörselskyddet är fulladdat.

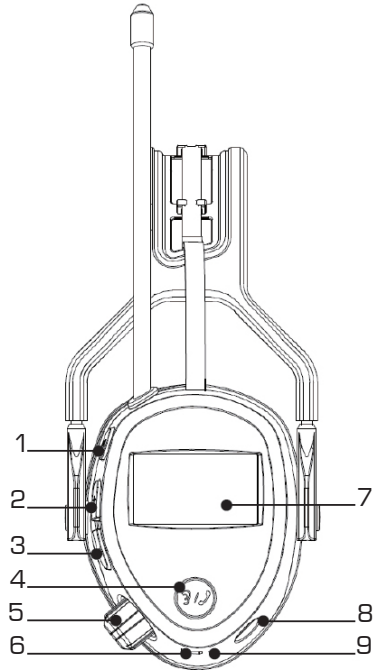

ANVÄNDNING:

1. Slå på hörselskyddet genom att vrida [Volume/On-Off] medurs.
2. Tryck [Mode] för att välja DAB+ / FM Radio / Bluetooth mode.
3. Justera volymen genom att vrida [Volume/On-Off].
4. Stäng av hörselskyddet genom att vrida [Volume/On-Off] moturs.

DAB+ MODE:

1. Slå på hörselskyddet och tryck [Mode] tills du har valt DAB+ mode.
2. Tryck [LIS/Phone] för Autoskanning efter DAB-radiostationer. När autoskanningen är klar sparas alla DAB-radiostationer.
3. Tryck [Select Down]/ [Select Up] för att välja från de lagrade DAB-radiostationer.
4. Håll in [Mode] till "<" ">" visas på skärmen, tryck [Select Down]/ [Select Up] för att välja Manuell sökning, tryck [Mode] för att bekräfta.. Tryck [Select Down]/ [Select Up] för att välja önskat block/frekvens, tryck [Mode] för att bekräfta/spara, slutligen håll in [Mode] mer än 3 sekunder för att avsluta manuell sökning..

OBS: Hörselskyddet kommer ihåg den senaste radiostationen som valts för nästa gång du använder den

BLUETOOTH MODE:

1. Aktivera Bluetooth på din smartphone / surfplatta.
2. Slå på hörselskyddet och tryck på [Mode] tills du har valt Bluetooth-mode.
3. Sök efter hörselskyddet på din smartphone/surfplatta och par/koppla enheterna till varandra.
4. När de är ihopkopplade, slutar BT-indikatorn blinka..
5. Tryck [LIS/Phone] för att spela/pausa musiken.
6. Tryck [Select Down]/[Select Up] för att växla till nästa/föregående låt.

SVARA TELEFONSAMTAL:

Medan hörselskyddet är parat med din smartphone kan du svara på telefonen genom att trycka på [LIS/Phone]. För att avsluta samtalet, tryck på [LIS/Phone].

RADIO MODE:

1. Slå på hörselskyddet och tryck [Mode] tills du har valt Radio mode.
2. Tryck [LIS/Phone] för Autoskanning efter FM stasjoner. När autoskanningen är klar sparas alla radiostationer.
3. Tryck [Select Down]/ [Select Up] för att välja från de lagrade radiostationer.
4. Håll in [Mode] till "<" ">" visas på skärmen, tryck [Select Down]/ [Select Up] för att välja önskat frekvens.

Tryck [LIS/Phone] för att bekräfta/spara.

OBS: Hörselskyddet kommer ihåg den senaste radiostationen som valts för nästa gång du använder den

LISTENING MODE:

1. Håll in [LIS/Phone] längre än 3 sekunder för att starta lyssningsfunktionen
2. Justera volymen genom att vrida [Volume/On-Off] .
3. Håll in [LIS/Phone] längre än 3 sekunder för att avsluta lyssningsfunktionen.

OBS: Lyssningsfunktionen stoppar det du lyssnar på, men återupptas när lyssningsfunktionen slutar.

AUX-IN MODE:

1. Slå på hörselskyddet .
2. Anslut den externa ljudkällan till AUX-IN (6) med en 3,5 mm ljudkabel
3. Justera volymen på hörselskydden och på din externa enhet.
4. Om ljudkabeln är utdragen går hörapparaten till Bluetooth-mode.

Merk:

1. Radiofunktionen avaktiveras automatiskt när ljudkabeln ansluts.
2. AUX-IN mode kan användas när hörselskyddet är avstängt, justera volymen med [Volume/On-Off].

VARNING:

Hörselskyddet är utrustat med nivåberoende dämpning. Användaren bör kontrollera hörselskyddet före användning. Vid distorsion eller fel, se tillverkarens underhålls- och utbytesanvisningar. Varningsprestanda kan försämrats vid användning av batteriet. Driftstiden för kontinuerlig användning som förväntas från batteriet är 15 timmar. Utsignalen från hörselskyddet nivåberoende kretsar kan överstiga den yttre ljudnivån. Hörselskyddet har extern ljudingång.

Felsökningsschema

Problem	Orsak	Lösning
Inget syns i displayen.	Batteripakken er utladet.	Ladda batteripacket.
Inget ljud.	Volymen är i läge OFF.	Vrid volymreglaget medsols.
	Ljudkällan är inte påslagen	Starta den externa ljudkällan
	Ljudkabeln är inte ansluten korrekt	Kontrollera att ljudkabeln är helt isatt.
	Fel funktion inställd.	Välj FM eller BT (Bluetooth).
Oljud i bakgrunden.	Radiokanalen är inte rätt inställd.	Justera frekvensen.
	Mottagningen är svag.	Ladda batteripacket.

Avfallshantering

Denna symbol innebär att produkten inte får kastas tillsammans med annat hushållsavfall. Detta gäller inom hela EU. För att förebygga eventuell skada på miljö och hälsa, orsakad av felaktig avfallshantering, ska produkten lämnas till återvinning så att materialet kan tas omhand på ett ansvarsfullt sätt. När du lämnar produkten till återvinning, använd dig av de returhanteringssystem som finns där du befinner dig eller kontakta inköpsstället. De kan se till att produkten tas om hand på ett för miljön tillfredställande sätt.

Specifikationer

Varumärke	Tactix
Radio	FM 87,5-108 MHz
Radio	DAB 174-240MHz
Bluetooth	2402-2408 MHz(79 channels)
Batteripack	1500 mAh (inte utbyttbar)
Vikt	400 g
Bluetooth	version 4.2
Ljudnivå	Max 105 dB(A)
Mått (bxhxl)	16x19x10 cm, hörselskydd passar S, M och L
Driftstid*	FM + BT + DAB Upp till 15 tim

*Beroende på batteri och temperatur

Shelf time:	3 år efter tillverkning
FM	Max ljudnivå: 80,4 dB(A)
DAB	Max ljudnivå: 75,7 dB(A)
DAB+	Max ljudnivå: 74,9 dB(A)
AUX-IN	Max ljudnivå: 72,8 dB(A)
Bluetooth:	
A2DP	Max ljudnivå: 75,2 dB(A)
HFP	Max ljudnivå: 71,8 dB(A)
Level Dependence	(EN 352-4)
Criterion Level	H= 113dB, M= 109 dB, L=95 dB

HML-värde

H	M	L	SNR
28 dB	21 dB	16 dB	24 dB

Dämpningsdata

Frek. (Hz)	63	125	250	500	1000	2000	4000	8000
MF (dB)	16,1	14,9	15,8	19,7	25,9	31,9	38,6	35,6
SF (dB)	3,4	2,9	3,2	4,0	2,7	4,4	3,8	7,2
APV	12,7	12,0	12,6	15,7	23,2	27,5	34,8	28,4

Försäkran om överensstämmelse

Millarco International A/S Intygar att denna produkt överensstämmer med kraven i följande direktiv och standarder - 2016/425 og 2014/53/EU.

DK-8520 Lystrup



www.millarco.dk

Sted & Dato:

Lystrup, 22. juni 2020

Signeret: Lars Bærentsen



SERVICE OCH REPARATION

Vi lämnar garanti på våra produkter i enlighet med de lagar som gäller i det land där produkten används. (Inköpsbevis ska visas upp/bifogas.)

Kostnadsfri service och reparation erbjuds under garantiperioden enligt svensk konsumentlag under följande förutsättningar:

1. Felet är ett konstruktions- eller materialfel (normalt slitage och missbruk undantas).
2. Reparationer har endast utförts av Millarcos godkända serviceverkstäder.
3. Inga reservdelar som inte är original har använts till maskinen.

Kostnadsfri garantiservice omfattar utbyte av defekta delar samt arbetskostnad.

Produkten ska lämnas in där den köptes och affären ansvarar för vidare transport. Vi tar inte emot reparationer eller garantiärenden direkt från kunden.

Vid tekniska frågor är du naturligtvis välkommen att kontakta vår serviceverkstad:

Millarco International A/S, Rokhøj 26, DK - 8520 Lystrup
Servicetelefon: +45 8743 4233
E-post: service@millarco.dk

N - BRUKSANVISNING

Innledning

32802 er et hørselvern med elektroniske funksjoner som DAB +, FM og Bluetooth, som oppfyller kravene til EN352-1:2002, EN352-4:200 1 + A1:2005, EN352-6:2002, EN352-8:2008.

Hørselvernet er beregnet for å dekke ørene helt og med den hensikt å redusere skadelig støy i miljøer med lydnivåer > 85dB. I normale miljøer (<85dB) kan brukeren høre omgivelseslyder uten å fjerne hørselvernet. Vennligst les hele bruksanvisningen før du bruker produktet og lagre det for framtidig bruk. Vi reserverer oss mot eventuelle feil i tekst eller bilder, samt eventuelle endringer i tekniske data.

Kontakt servicesenteret vårt hvis du opplever tekniske problemer.

Sikkerhet

- Advarsel! Benytt ikke hørselvernet mens du kjører i trafikken. Det reduserer oppmerksomhet din og kan føre til ulykker. Husk alltid å skru av hørselvernet når du sykler, går, krysser veier og jernbanespor eller beveger deg på andre steder som krever din oppmerksomhet
- Hvis man lytter på radioen mens man forflytter seg, kan mottaket variere avhengig av terreng, forstyrrelser etc.
- Til- og fraslag av elektriske produkter i nærheten av hørselvernet/radioen kan gi kneppende lyder.
- Utsett aldri produktet for høye temperaturer, fuktighet, støvete omgivelser, sterke vibrasjoner eller støt. Husk at en bil som står i solen om sommeren blir svært varm! Produktet må ikke utsettes for høy varme eller direkte vedvarende sollys, som f.eks. ubeskyttet i vinduet eller i bilen. Anbefalt temperatur ved oppbevaring -20 til +45 °C.
- Varme kan gjøre at radioen i hørselvernet ikke fungerer så bra.
- Kontroller at tetningsringene er hele og at de slutter godt om ørene, før bruk.
- Unngå bruk av produktet i ekstremt tørre miljøer hvor det lett oppstår statisk elektrisitet.
- Behold hørselvernet på hele tiden når du oppholder deg i omgivelser med høy støy

- Fare for eksplosjon hvis batteriet er erstattet av feil type, kast brukte batterier i henhold til instruksjonene.
- Hørselvernet bør justeres, brukes og vedlikeholdes i henhold til produsentens opplysninger.
- Hørselvernet bør regelmessig inspiseres for nødvendigheten av vedlikehold.
- Unnlattelse av å følge anbefalingene vil forringe beskyttelseeffekten til hørselvernet.
- Dette produktet kan bli påvirket av visse kjemiske stoffer og ytterligere informasjon bør søkes fra produsenten.

Justere hørselvernet

- 1 Børst håret til siden og bort fra ørene, fjern eventuelle øredobber, trekk dekslene ut fra bøylene og plasser hørselvernet på hodet.
2. Plasser tetningsringene utenfor ørene. Pass på at det ikke blir liggende hår mellom hode og tetningsringene.
3. Juster bøylene. Press den ned mot hodet med den ene hånden og trykk dekselet oppover til de sitter godt.
4. Bøylene skal sitte mot hodet og øreklokkene skal dekke ørene helt.

OBS: Funksjonen til hørselvernet kan bli redusert av bøyelene på briller.

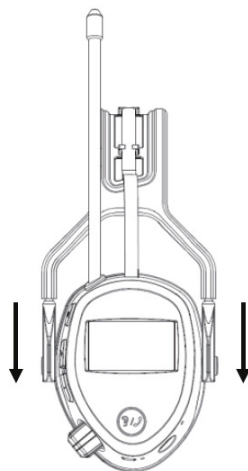

Bytte tetningsringene

1. Fjern tetningsringene fra basen
2. Sett på plass nye tetningsringer (bruk fingerneglene for å låse på plass tetningsringene på basen).
3. Sjekk at tetningsringene sitter godt på basen.

Merk: Hørselvernet og spesielt tetningsringene kan forringes ved bruk og bør kontrolleres regelmessig for sprekker eller lekkasje. Hygienesett finnes tilgjengelig som tilbehør.

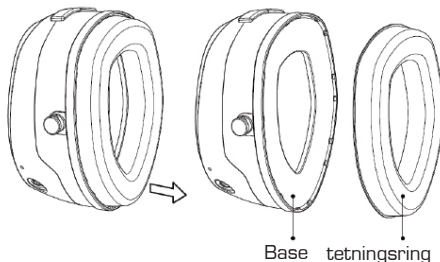

Stell og vedlikehold

Tørk av deksel, tetningsringer og bølge jevnlig med en myk, lett fuktet klut. Bruk aldri slipende rengjøringsmidler eller løsemidler. Hvis dekslene er fuktige bør de vendes utover så de tørker.

Oppbevaring og transport

Oppbevar alltid produktet i originalemballasjen og borte fra kilder til direkte varme, sollys og regn.

Ved oppbevaring må du ikke strekke hodebåndet (gjelder hodebåndsversjon) og påse at putene ikke komprimeres, da dette kan skade produktet. Ved transport, bruk originalemballasjen, sjekk emballasje for ytterligere informasjon.

Inneholder:

Hørselvern, Micro USB ladekabel, 3,5 mm lyd kabel, bruksanvisning.

Deler

1. Mode (funksjon)
2. Select up (opp)
3. Select down (ned)
4. LIS/Phone (lyttfunksjon/telefon)
5. Volume/On/Off (volume/slå på/slå av)
6. Mikro-USB-ladekontakt
7. LCD-display
8. AUX (Kontakt til ekstern lydkilde)
9. Kontrollampe (på/opplading)

LADE BATTERIPAKKEN:

Før du starter å bruke hørselvernet må du lade batteriet ved hjelp av den medfølgende micro USB-ladekabelen. Sørg for at strømmen er slått av, koble hørselvernet til en USB-port i omtrent 5 timer. Når batteriet er fullt, slukkes den røde ladeindikatoren. LCD-skjermen viser også at hørselvernet er fulladet.

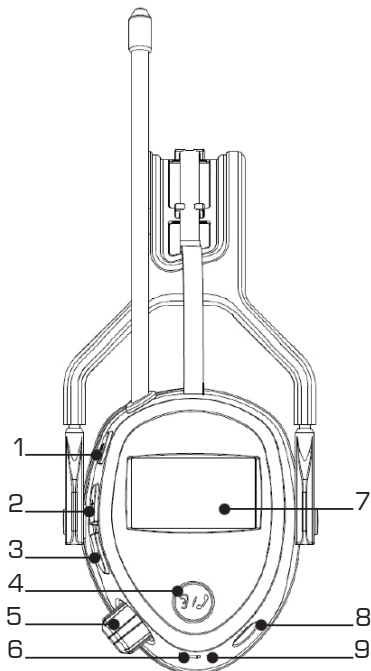

TA I BRUK:

1. Slå på hørselvernet ved å vri [Volume/On-Off] med klokken.
2. Trykk [Mode] for å velge DAB+ / FM Radio / Bluetooth mode.
3. Juster volumet ved å vri [Volume/On-Off].
4. Slå av hørselvernet ved å vri [Volume/On-Off] mot klokken.

DAB+ MODE:

1. Slå på hørselvernet og trykk [Mode] til du har valgt DAB+ mode.
2. Trykk [LIS/Phone] for Autoskanning etter DAB+ stasjoner. Når autoskanningen er fullført er alle stasjonene lagret.
3. Trykk [Select Down]/ [Select Up] for å velge mellom de lagrede DAB+ stasjonene.
4. Hold inne [Mode] til "<" ">" vises på skjermen, trykk [Select Down]/ [Select Up] for å velge Manuelt søk, trykk [Mode] for å bekrefte. Trykk [Select Down]/ [Select Up] for å stille inn ønsket blokk/frekvens, trykk [Mode] for å bekrefte/lagre, til slutt holder du inne [Mode] mer enn 3 sekunder for å avslutte manuelt søk.

Merk: Hørselvernet husker sist valgte radiostasjon til neste gang du skal bruke det.

BLUETOOTH MODE:

1. Aktiver Bluetooth på din smarttelefon/nettbrett.
2. Slå på hørselvernet og trykk [Mode] til du har valgt Bluetooth mode.
3. Søk etter hørselvernet på din smarttelefon/nettbrett, og koble/pare enhetene til hverandre.
4. Når de er koblet/paret sammen, stopper BT indicator å blinke.
5. Trykk [LIS/Phone] for å spille/pause musikken.
6. Trykk [Select Down]/[Select Up] for å bytte til neste/forrige sang.

TA IMOT TELEFONSAMTALER:

Mens hørselvernet er koblet/paret til din smarttelefon, kan man besvare telefonen ved å trykke [LIS/Phone]. For å avslutte samtalen trykker man [LIS/Phone].

RADIO MODE:

1. Slå på hørselvernet og trykk [Mode] til du har valgt Radio mode.
2. Trykk [LIS/Phone] for Autoskanning etter FM stasjoner. Når autoskanningen er avsluttet er alle stasjonene lagret.
3. Trykk [Select Down]/ [Select Up] for å velge mellom de lagrede FM stasjonene.
4. Hold inne [Mode] til "<" ">" vises på skjermen, trykk [Select Down]/ [Select Up] for å komme til ønsket frekvens.

Trykk [LIS/Phone] for å bekrefte/lagre.

Merk: Hørselvernet husker sist valgte radiostasjon til neste gang du skal bruke det.

LISTENING MODE:

1. Hold inne [LIS/Phone] lenger enn 3 sekunder for å starte lyttefunksjon.
2. Juster volumet med [Volume/On-Off] .
3. Hold inne [LIS/Phone] lenger enn 3 sekunder for å stoppe lyttefunksjonen.

Merk: Lyttefunksjonen vil stoppe det du lytter til, men vil starte igjen når lyttefunksjonen avsluttes.

AUX-IN MODE:

1. Slå på hørselvernet.
2. Den eksterne lyd-kilden kobles til AUX-IN med en 3,5 mm lyd-kabel.
3. Juster volumet både på hørselvernet og på den eksterne enheten.
4. Trekk lyd-kabelen ut vil hørselvernet gå til Bluetooth mode.

Merk:

1. Radiofunksjonen deaktiveres automatisk når man kobler til lyd-kabel.
2. AUX-IN mode kan brukes når hørselvernet er avslått, juster volume med [Volume/On-Off].

ADVARSEL:

Hørselvernet er utstyrt med nivå-avhengig dempning. Brukeren bør kontrollere hørselvernet før bruk. Hvis det oppdages forvrengning eller feil, bør brukeren henvise til produsentens råd for vedlikehold og bytte av batteriet. Advarselsytelsen kan forringes ved bruk av batteriet. Driftstid for kontinuerlig bruk som kan forventes fra batteriet er 15 timer. Utgangen av de nivå-avhengige kretsene til hørselvernet kan overstige det eksterne lydnivået. Hørselvernet har ekstern lydinnang.

Feilsøking

Problem	Årsak	Løsning
Displayet er helt uten innhold.	Batteripakken er utladet.	Lade batteriene.
Ingen lyd	Volumet står innstilt på OFF.	Drei volumbryteren med klokken.
	Lydkilden er ikke skrudd på.	Start den eksterne lydkilden
	Lydkabelen er ikke riktig koblet til.	Kontroller at lydkabelen er riktig montert.
	Feil innstilling.	Velg FM eller BT (Bluetooth).
Bakgrunnsstøy.	Radiokanalen er ikke riktig stilt inn.	Juster frekvensen.
	Svakt mottak.	Lade batteriene.

Avfallshåndtering

Symbolet viser til at produktet ikke skal kastes sammen med husholdningsavfallet. Dette gjelder i hele EØS-området. For å forebygge eventuelle skader på helse og miljø, som følge av feil håndtering av avfall, skal produktet leveres til gjenvinning, slik at materialet blir tatt hånd om på en ansvarsfull måte. Benytt miljøstasjonene som er der du befinner deg eller ta kontakt med forhandler. De kan se til at produktet blir behandlet på en tilfredsstillende måte som gagnar miljøet.

Spesifikasjoner

Varemerke	Boxer
Radio	FM 87.5-108 MHz
Radio	DAB 174-240MHz
Bluetooth	2402-2408 MHz (79 channels)
Batterier	1500 mAh (ikke utbyttbar)
Vekt	375 g
Bluetooth	Version 4.2
Støynivå	Maks 105 dB(A)
Mål (bxhxl)	16x19x10 cm, hørselvern passer for S, M, and L
Driftstid*	FM + BT + DAB opptil 15 timer
*Avhengig av batteri og temperatur	
Shelf time:	3 år etter produksjon
FM	Maks lydnivå: 74,8 dB(A)
DAB	Maks lydnivå: 79,4 dB(A)
DAB+	Maks lydnivå: 78,8 dB(A)
AUX-IN	Maks lydnivå: 72,8 dB(A)
Bluetooth	Maks lydnivå: 72,6 dB(A) A2DP Maks lydnivå: 73,6dB(A) HFP
Level Dependence (EN 352-4)	
Criterion Level H= 110dB, M= 102 dB, L=90 dB	

HML verdier

H	M	L	SNR
26 dB	21 dB	14 dB	24 dB

Dempingsverdier

Frek. (Hz)	63	125	250	500	1000	2000	4000	8000
MF (dB)	16,1	14,9	15,8	19,7	25,9	31,9	38,6	35,6
SF (dB)	3,4	2,9	3,2	4,0	2,7	4,4	3,8	7,2
APV	12,7	12,0	12,6	15,7	23,2	27,5	34,8	28,4

Samsvarserklæring

Millarco International A/S bekrefter at dette produktet med radio utstyr BOXER 32.802 er i samsvar med følgende direktiver og standarder - 2016/425 og 2014/53/EU.

DK-8520 Lystrup



www.millarco.dk

Sted & Dato:
Lystrup, 22. juni 2020

Signeret: Lars Bærentsen



SERVICE OG REPARASJON

Vi gir garanti på våre produkter i henhold til de lovbestemmelser som gjelder i hvert enkelt land. (Kjøpsbevis må legges fram/sendes med.)

Service og reparasjon uten kostnader gis innenfor garantiperioden iht. dansk kjøpslov under følgende forutsetninger:

1. Feilen er en konstruksjons- eller materialfeil (normal slitasje og misbruk er unntatt).
2. Produktet er ikke forsøkt reparert av andre enn Millarcos godkjente serviceverksteder
3. Det er ikke brukt uoriginale deler til maskinen

Kostnadsfri garantiservice omfatter utskifting av defekte deler og arbeidspenger.

Produktet leveres inn der det er kjøpt, og forretningen sørger for videre forsendelse. Vi tar ikke imot reparasjoner eller garantisaker direkte fra kunden.

Har du tekniske spørsmål, må du naturligvis gjerne kontakte vårt serviceverksted:

Millarco International A/S, Rokhøj 26, DK-8520 Lystrup
Servicetelefon: +45 8743 4233
E-post: service@millarco.dk

Einleitung

Dieser Gehörschutz mit Bluetooth-Verbindung, Hörfunktion (LIS) sowie FM- und DAB-Radio erfüllt die Anforderungen von EN352-1:2002, EN352-4:200 1 + A1:2005, EN352-6:2002 und EN352-8:2008.

Dieser Gehörschutz mit PP-Kopfstütze und weichen PVC-Ohrpolstern dient zum Schutz des Gehörs des Benutzers in lauten Umgebungen (z. B. > 85 dB). In normalen Umgebungen (Schallpegel <85 dB) kann der Benutzer die Geräusche aus der Umgebung hören, ohne den Gehörschutz abzunehmen.

Lesen Sie diese Gebrauchsanweisung, bevor Sie das Gerät in Gebrauch nehmen und bewahren Sie sie zum späteren Nachschlagen auf. Wir behalten uns das Recht vor, Änderungen an technischen Daten vorzunehmen und übernehmen keine Haftung für mögliche Fehler an Text und Bildern. Wenden Sie sich an unser Service-Center, wenn Sie technische Probleme haben.

Sicherheit

- **Warnung:** Tragen Sie den Gehörschutz niemals als aktiver Verkehrsteilnehmer. Das kann Ihre Konzentration beeinträchtigen und zu Unfällen führen. Vergessen Sie nicht, den Gehörschutz beim Radfahren, Gehen, Überqueren von Straßen oder Bahngleisen und in anderen Situationen, die Ihre volle Aufmerksamkeit erfordern, abzunehmen.
- Der Radioempfang kann durch Standort, Bewegungen, Hindernisse, Gelände usw. beeinflusst werden.
- Der Radioempfang reagiert empfindlich auf das Ein- und Ausschalten von Elektrogeräten, was im Gehörschutz zu hören ist, wenn Sie sich dabei in der Nähe befinden.
- Setzen Sie den Gehörschutz keinen hohen Temperaturen, Staub, starken Vibrationen, Stößen, Feuchtigkeit oder hoher Luftfeuchtigkeit aus. Lassen Sie den Gehörschutz im Sommer nicht in einem heißen Fahrzeug. Lassen Sie den Gehörschutz nicht an Orten, an denen er hohen Temperaturen oder direktem Sonnenlicht ausgesetzt sein kann, z. B. auf einem Fensterbrett oder hinter der Windschutzscheibe eines Fahrzeugs. Die empfohlene Lagertemperatur beträgt -20 bis + 45 °C.
- Hitze kann die Funktion des eingebauten Radios beeinträchtigen.
- Überprüfen Sie vor dem Gebrauch, ob die Ohrpolster intakt sind und eng um die Ohren anliegen.
- Verwenden Sie keinen Gehörschutz in sehr trockenen Umgebungen, in denen statische Elektrizität auftreten kann.
- Tragen Sie den Gehörschutz in Umgebungen mit hohem Lärmpegel ständig.

- Es kann gefährlich sein, die eingebaute Batterie durch eine andere Batterie des falschen Typs zu ersetzen. Entsorgen Sie gebrauchte Batterien gemäß den geltenden Vorschriften.
- Der Gehörschutz muss gemäß den Anweisungen des Herstellers eingestellt, getragen und instandgehalten werden.
- Der Gehörschutz muss regelmäßig überprüft und die erforderlichen Instandhaltungsarbeiten durchgeführt werden.
- Die Nichtbeachtung der Empfehlungen kann die Wirkung des Gehörschutzes erheblich verringern.
- Bestimmte Chemikalien können den Gehörschutz beschädigen. Wenden Sie sich bei Bedarf an den Hersteller.

Anpassung

1. Tragen Sie unter dem Gehörschutz keine Ohringe und halten Sie Haare von den Ohren fern. Ziehen Sie die Kapseln des Gehörschutzes auseinander und setzen Sie ihn auf.
2. Rücken Sie die Kapseln so zurecht, dass Ihre Ohren fest umschlossen sind. Achten Sie dabei darauf, dass sich keine Haare zwischen den Kapseln und Ihren Ohren befinden.
3. Stellen Sie den Kopfbügel ein. Drücken Sie den Kopfbügel mit einer Hand auf Ihren Kopf und schieben Sie Kapseln nach oben, bis sie angenehm über den Ohren sitzen.
4. Der Kopfbügel muss auf Ihrem Kopf aufliegen und die Kapseln müssen die Ohren vollständig abdecken.

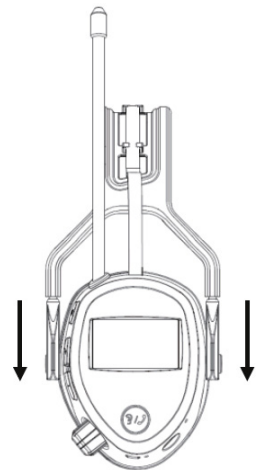

Hinweis: Die Wirksamkeit des Gehörschutzes kann beeinträchtigt werden, wenn Sie eine Brille tragen und die Brillenbügel zwischen Ihrem Kopf und dem Gehörschutz eingeklemmt sind.

Ersetzen Sie der Ohrpolster

1. Lösen Sie die Ohrpolster von den Kapseln.
2. Setzen Sie die neuen Ohrpolster auf (drücken Sie die Kante der Polster mit einem Nagel in die Führung der Kapsel).
3. Kontrollieren Sie den rundum gleichmäßigen und festen Sitz der Polster an den Kapseln.

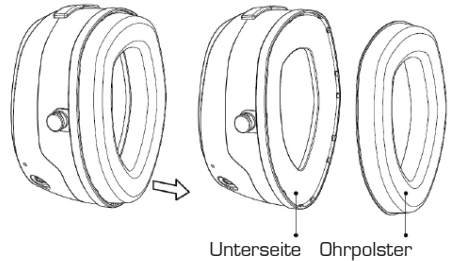

Hinweis: Der Gehörschutz und insbesondere die Polster können sich durch den Gebrauch abnutzen und sollten in regelmäßigen Abständen auf Risse und Undichtigkeiten überprüft werden. Werden die Ohrpolster mit einem Hygieneüberzug versehen, kann dies die akustischen Eigenschaften des Gehörschutzes beeinträchtigen. Ersatzohrpolster sind beim Händler erhältlich.

Pflege und Wartung

Wischen Sie die Kapseln, Ohrpolster und den Kopfbügel regelmäßig mit einem gut ausgewrungenen Tuch ab. Verwenden niemals scharfe oder scheuernde Reinigungsmittel. Drehen Sie die Kapseln mit der Öffnung nach oben, damit sie trocknen können, falls sie innen feucht sind.

Lagerung und Transport

Lagern Sie den Gehörschutz stets in der Originalverpackung in sicherer Entfernung zu Heizquellen, direktem Sonnenlicht und Niederschlag.

Der Kopfbügel darf nicht gestreckt werden, und die Ohrpolster dürfen während der Lagerung nicht eingedrückt werden, da dies den Gehörschutz beschädigen kann.

Verwenden Sie beim Transport die Originalverpackung. Weitere Informationen finden Sie auf der Verpackung.

Inhalt

Gehörschutz, Mikro-USB-Ladekabel, 3,5 mm Audiokabel, Gebrauchsanweisung

Gebrauch

Teile

1. Mode (Funktion)
2. Select up (Auswahl nach oben)
3. Select down (Auswahl nach unten)
4. LIS/Phone (Hörfunktion/Telefon)
5. Volumen/On/Off (Lautstärke/Ein/Aus)
6. Mikro-USB-Ladebuchse
7. LCD-Display
8. AUX (Eingang für externe Audioquelle)
9. Kontrolllampe (Ein/Ladevorgang)

AUFLADEN DES GEHÖRSCHUTZES:

Laden Sie den Gehörschutz vor dem Gebrauch ca. 5 Stunden lang über das Micro-USB-Kabel auf. Der Gehörschutz muss während des Ladevorgangs ausgeschaltet sein. Wenn der Akku vollständig aufgeladen ist, erlischt die Kontrolllampe. Beim Einschalten des Gehörschutzes erscheint auf dem LCD-Display das Batteriesymbol als vollständig aufgeladen.

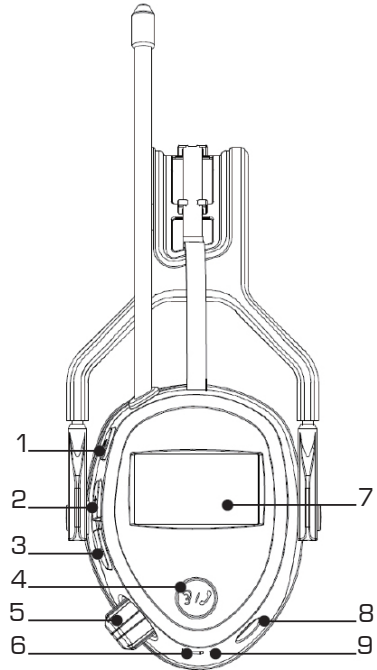

DIE ERSTEN SCHRITTE:

1. Drehen Sie den Lautstärkeregel (Volume/On/Off) im Uhrzeigersinn, um den Gehörschutz einzuschalten.
2. Drücken Sie auf die Taste „Mode“, um zwischen DAB+, FM und Bluetooth zu wechseln.
3. Stellen Sie die Lautstärke durch Drehen Volume/On/Off-Knopf ein.
4. Drehen Sie den Lautstärkeregel (Volume/On/Off) entgegen dem Uhrzeigersinn, um den Gehörschutz auszuschalten.

WIEDERGABE VON DAB/DAB+:

1. Schalten Sie den Gehörschutz ein und drücken Sie auf die Taste MODE, um DAB+ auszuwählen.
2. Drücken Sie auf die Taste LIS/Phone, um DAB+-Sender zu suchen. Die gefundenen Sender werden im Speicher abgelegt.
3. Wechseln Sie zwischen den gespeicherten DAB+-Sendern, indem Sie die Tasten Up/Down betätigen.
4. Sie können eine manuelle Suche vornehmen, indem Sie die Mode-Taste mindestens 3 Sekunden lang gedrückt halten, bis auf dem Display „<>“ erscheint. Betätigen Sie dann die Auswahlstasten Up/Down, bis Sie zum Menüpunkt Manual Scan gelangen. Drücken Sie auf die Mode-Taste, um die Auswahl zu bestätigen. Betätigen Sie die Auswahlstasten Up/Down, um manuell die Frequenz auszuwählen. Drücken Sie die Mode-Taste, um die Auswahl vorzunehmen und zu bestätigen und halten Sie anschließend die Mode-Taste mindestens 3 Sekunden lang gedrückt, um die manuelle Suche abzuschließen.

Hinweis: Der Gehörschutz behält den zuletzt gehörten Sender beim nächsten Einschalten bei.

BLUETOOTH-FUNKTION:

1. Öffnen Sie das Bluetooth-Menü in Ihrem Mobiltelefon.
2. Schalten Sie den Gehörschutz ein und wählen Sie mit der Modus-Taste Bluetooth aus.
3. Wählen Sie den Gehörschutz als Bluetooth-Gerät auf Ihrem Mobiltelefon und verbinden Sie die Geräte.
4. Wenn die Geräte gekoppelt sind, hört das BT-Logo auf zu blinken.
5. Drücken Sie die Taste LIS/Phone, um Musik abzuspielen oder die Wiedergabe anzuhalten.
6. Drücken Sie die Up/Down-Tasten, um zum nächsten/vorherigen Titel zu gelangen.

ANNEHMEN VON TELEFONANRUFEN:

Drücken Sie die Taste LIS/Phone, um einen Anruf anzunehmen, wenn der Gehörschutz mit Ihrem Mobiltelefon gekoppelt ist. Drücken Sie die Taste LIS/Phone erneut, um den Anruf zu beenden.

WIEDERGABE VON FM-RADIO:

1. Schalten Sie den Gehörschutz ein und wählen Sie mit der MODE-Taste FM aus.
2. Drücken Sie die Taste LIS/Phone, um automatisch nach FM-Sendern zu suchen. Die gefundenen Sender werden im Speicher abgelegt.

3. Zum Wechseln zwischen den gespeicherten Sendern betätigen Sie die Up/Down-Tasten.
4. Eine Feineinstellung der Frequenz können Sie vornehmen, indem Sie die Mode-Taste mindestens 3 Sekunden lang gedrückt halten, bis auf dem Display neben der Frequenz „< >“ erscheint. Betätigen Sie dann die Auswahl-tasten Up/Down, um eine Feineinstellung der Frequenz vorzunehmen. Drücken Sie die Taste LIS/Phone, um die Einstellung zu bestätigen und zu speichern.

Hinweis: Der Gehörschutz behält den zuletzt gehörten Sender beim nächsten Einschalten bei.

HÖRFUNKTION:

1. Halten Sie zum Hören die Taste LIS/Phone mindestens 3 Sekunden lang gedrückt.
2. Stellen Sie die gewünschte Lautstärke durch Drehen des Volume/On/Off-Knopfes ein.
3. Halten Sie zum Beenden die LIS/Phone-Taste mindestens 3 Sekunden lang gedrückt.

Hinweis: Wenn Sie die Hörfunktion aktivieren, wird die Radio-Wiedergabe bzw. Wiedergabe einer Bluetooth-Audioquelle unterbrochen. Beim Ausschalten der Hörfunktion geht der Gehörschutz zurück in den Wiedergabemodus von Radio/Bluetooth-Audioquelle.

EXTERNE AUDIOQUELLE:

1. Schalten Sie den Gehörschutz ein.
2. Schließen Sie Ihre externe Audioquelle mit dem Audiokabel mit 3,5 mm-Stecker an den Gehörschutz an.
3. Stellen Sie die Lautstärke an der externen Audioquelle ein.
4. Wenn Sie das Audiokabel aus dem Gehörschutz entfernen, wechselt er in den Bluetooth-Modus.

Achtung:

1. Wenn Sie das Audiokabel an die AUX-Buchse am Gehörschutz anschließen, wird die Radio/Bluetooth-Wiedergabe angehalten.
2. Eine externe Audioquelle kann auch bei ausgeschaltetem Gehörschutz verwendet werden. Stellen Sie die Lautstärke an der externen Audioquelle ein.

WARNUNG:

Der Gehörschutz ist mit einer geräuschpegelabhängigen Dämpfung ausgestattet. Vor dem Gebrauch muss der Benutzer überprüfen, ob der Gehörschutz ordnungsgemäß funktioniert. Im Falle einer Fehlfunktion oder Verzerrung muss der Benutzer die Anweisungen des Herstellers bezüglich der Wartung und Batteriewechsel befolgen. Warnung! Die Leistung des Gehörschutzes nimmt mit fallendem Akkustand ab. Die typische Betriebszeit pro Ladung beträgt 15 Stunden. Die Ausgangsleistung des schallpegelabhängigen Schaltkreises des Gehörschutzes kann den externen Schallpegel überschreiten. Der Gehörschutz verfügt über eine elektronische Schallquelle.

Fehlerbehebung

Problem	Ursache	Lösung
Keine Anzeige auf dem Display	Der Akku ist leer.	Laden Sie den Akku auf.
Kein Ton	Der Lautstärkeregler (Volume/On/Off) steht auf Off.	Drehen Sie den Lautstärkeregler (Volume/On/Off) im Uhrzeigersinn
	Die Audioquelle ist nicht eingeschaltet.	Starten Sie die Wiedergabe von der externen Audioquelle.
	Das Audiokabel ist nicht korrekt angeschlossen.	Überprüfen Sie, dass das Audiokabel korrekt angeschlossen ist.
	Es wurde eine falsche Funktion gewählt.	Wählen Sie FM (Radio) oder Bluetooth
Hintergrundgeräusche	Der Radiosender ist nicht richtig eingestellt.	Stellen Sie die Frequenz ein.
	Schlechter Signalempfang	Laden Sie den Akku auf.

Entsorgung

Die durchgestrichene Abfalltonne weist darauf hin, dass das Produkt nicht mit normalem Hausmüll entsorgt werden darf. Dies gilt EU-weit. Zum Schutz der Umwelt und Gesundheit vor den Risiken einer unsachgemäßen Abfallentsorgung zu schützen, muss das Produkt dem Recycling zugeführt werden, damit es sicher entsorgt werden kann. Sie können es an Ihr örtliches Recyclingzentrum oder Ihren Händler zurückgeben. Dort wird man dafür sorgen, dass das Produkt umweltgerecht entsorgt wird.

Spezifikationen

Marke	BOXER
Radio	FM 87,5-108 MHz (60 Speicherplätze)
Radio	DAB+ 174-240 MHz
Bluetooth	2402-2408 MHz (79 Kanäle)
Akku	1500 mAh (integriert)
Gewicht	400 g
Bluetooth	Version 4.2
Schalldruckpegel	Max. 105 dB(A)
Abmessungen (BxHxL)	16x19x10 cm, der Gehörschutz ist passend für Größe S, M und L.
Akkubetriebszeit*	FM + BT + DAB bis zu 15 Stunden

* Je nach Fabrikat und Temperatur

Haltbarkeit: 3 Jahre ab Herstellungsdatum

FM-Empfänger Max. Schallpegel 80,8 dB(A)

DAB-Empfänger Max. Schallpegel 79,7 dB(A)

DAB+-Empfänger Max. Schallpegel 74,9 dB(A)

AUX (externe Audioquelle) Max. Schallpegel 72,8 dB(A)

Bluetooth:

(A2DP) Max. Schallpegel: 75,2 dB(A)

(HFP) Max. Schallpegel: 71,8 dB(A)

Pegelabhängigkeit (EN 352-4)

Kriterienpegel H= 113 dB, M= 109 dB, L=95 dB

HML-Werte

H	M	L	SNR
28 dB	21 dB	16 dB	24 dB

Dämpfungsdaten

Frequenz (Hz)	63	125	250	500	1000	2000	4000	8000
MF (dB)	16,1	14,9	15,8	19,7	25,9	31,9	38,6	35,6
SF (dB)	3,4	2,9	3,2	4,0	2,7	4,4	3,8	7,2
APV	12,7	12,0	12,6	15,7	23,2	27,5	34,8	28,4

Konformitätserklärung

Millarco International A/S erklärt hiermit, dass der Gehörschutz mit eingebautem Radio, BOXER 38.802, der Verordnung (EU) 2016/425 und der Richtlinie 2014/53/EU entspricht.

DK-8520 Lystrup



www.millarco.dk

Ort & Datum:

Lystrup, den 22. Juni 2020

A handwritten signature in blue ink, appearing to read "Lars Bærentsen", written over a horizontal line.

Unterschrift: Lars Bærentsen

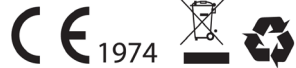

SERVICE UND REPARATUR

Wir gewähren auf unsere Produkte eine Garantie gemäß den gesetzlichen Bestimmungen des jeweiligen Landes. (Ein Kaufbeleg muss vorgelegt/mitgeschickt werden.)

Während des Garantiezeitraums werden unter folgenden Voraussetzungen gemäß dem dänischen Verbraucherschutzgesetz kostenlose Service- und Reparaturleistungen erbracht.

1. Bei dem Fehler handelt es sich um einen Konstruktions- oder Materialfehler (normaler Verschleiß und Missbrauch sind ausgenommen)
2. Es wurden keine Reparaturversuche durch andere als von Millarco zugelassene Servicewerkstätten unternommen.
3. Es wurden keine nicht originalen Teile für die Maschine verwendet.

Kostenlose Serviceleistungen umfassen den Austausch von defekten Teilen sowie den Arbeitslohn.

Das Produkt wird dort abgeliefert, wo Sie es gekauft haben, und das Geschäft sorgt für den Weiterversand. Wir nehmen keine Reparaturen oder Garantieverpflichtungen direkt vom Kunden entgegen.

Falls technische Fragen auftreten sollten, können Sie sich selbstverständlich jederzeit an unsere Servicewerkstatt wenden:

Millarco International A/S, Rokhøj 26, DK - 8520 Lystrup, Dänemark
Servicetelefon: +45 8743 4233
E-Mail: service@millarco.dk

Introduction

This protection ear muff with electronic function of Bluetooth, FM, DAB, DAB+, Listening (LIS) function, meets EN352-1:2002, EN352-4:200 1 + A1:2005, EN352-6:2002, EN352-8:2008 requirement.

This product is intended use Electronics earmuff with PP bracket and soft PVC cushion for hearing impaired workers to safe the user for hearing lose, in the noise environment (for example >85 dB), the device can protect the wearer not get hurt in proper use. In normal environment (the sound<85dB), the wearer can hear the surrounding sounds and voice without taking off the device.

Please read the entire instruction manual before using the product and then save it for future reference We reserve the right for any errors in text or images and any necessary changes made to technical data. If you have any questions concerning technical problems please contact our service center.

Safety

- Warning: Do not use ear muffs whilst driving a vehicle in traffic, it can affect your concentration and lead to an accident. Remember to always remove the ear muffs when cycling, walking, crossing roads, at railway crossings, or in other situation requiring your full attention.
- Radio reception can vary depending on your location, movements, terrain, obstacles, etc.
- Radio reception is sensitive to electrical devices being turned on and off and this will be audible if you nearby such devices.
- Never subject the product to high temperature, dust, heavy vibration, impacts, humidity or moisture. Bear in mind that a car left in the summer sun can become very hot. Never leave the product where it could be subjected to high temperatures or direct sunlight, such as on a car dashboard or windowsill. The recommended storage temperature of the product is -20 to +45 °C.
- Heat can impair the performance of the radio built into the ear muffs.
- Before use, make sure that the ear cushions are whole and form a tight seal against your head.
- Never use the product in extremely dry environments where static electricity easily occurs.

- Use the ear muffs the entire time that you are exposed to a noisy environment.
- Risk of explosion if battery is replaced by an incorrect type, dispose of used batteries according to the instructions.
- The ear muffs should be fitted, adjusted and maintained acc. the information of the manufacturer.
- The ear muffs should be regularly inspect for the necessity of maintenance.
- Failure to follow the recommendations will seriously impair the protective effect of the earmuffs.
- This product may be adversely affected by certain chemical substances and further information should be sought from the manufacturer.

Adjusting the fit

1. Brush any hair off your ears, remove any earrings, pull the ear cups apart and place them over your ears.
2. Position the ear cups so that the cushions form a tight seal around ears. Make sure that no hair comes between the cushions and your head.
3. Adjust the headband, Hold the headband down against your head with one hand and push the ear cups up until they sit comfortably over your ears.
4. The headband should rest on the top of your head and the ear cups should completely cover your ears.

Note: The effectiveness of the ear muffs could be diminished by the temples of spectacles if they are worn under the ear cups.

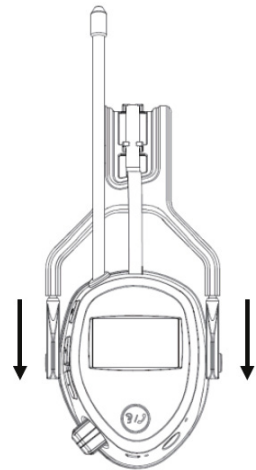

Changing the cushions

1. Take off the cushions from the base.
2. Fix the new cushions (set cushion's edge into base's locks with your fingernail).
3. Check the cushion to see if there is any turn up, and ensure the cushions are fixed on the base well.

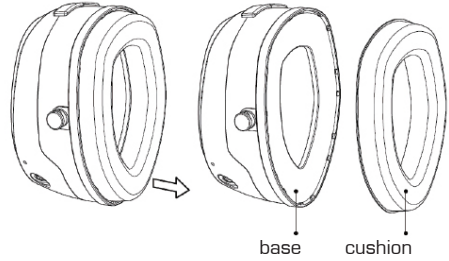

Note: ear muffs and in particular cushions, may deteriorate with use and should be regularly checked for cracking and leakage if hygiene covers are fitted to the cushions it may affect the acoustic performance of the ear muffs the replaceable cushions are able to get from the manufacturer.

Care and Maintenance

Regularly wipe the ear cups, cushions and headband clean using a soft, damp cloth. Never use abrasive cleaning agents or solvents. Turn the ear cups facing outwards to dry if they are moist on the inside.

Storage and Transportation

Always store the product in the original packaging and away from any sources of direct heat, sunlight and rain.

When stored ensure the headband is not stretched (applies to headband version) and the cushions are not compressed as this may damage the product.

When transporting use original packaging, Check packaging for further information.

Contents

Ear Muff, Micro USB Charging Cable, 3.5mm Audio Cord, User Manual.

Operating instructions

PARTS:

1. Mode
2. Select up
3. Select down
4. Listening mode (LIS)/Phone
5. Volume/On/Off
6. Micro USB charging port
7. LCD display
8. AUX in
9. Power/charging indicator

CHARGING EARMUFF:

Before use, charge the earmuff using the included micro USB charging cable on power off, connect earmuff to a USB port for approximately 5 hours. When the battery is full, the red working LED goes out. The LCD screen shows as full too when power on.

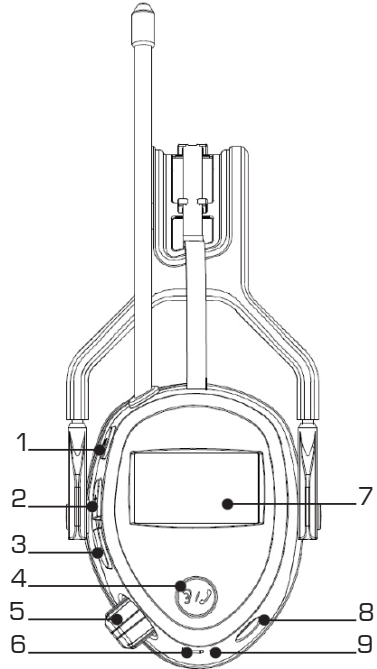

GETTING STARTED:

1. Turn the [Volume/On-Off] clockwise to power on the earmuff.
2. Press the [Mode] to switch between DAB+ / FM Radio / Bluetooth modes.
3. Adjust the volume as needed on earmuff using the dial.
4. Turn the [Volume/On-Off] counter-clockwise to power off the earmuff.

DAB / DAB+ MODE:

1. Power on the earmuff and select DAB+ mode using the [Mode].
2. Then press the [LIS/Phone] to auto-scan for DAB+ station, the detected station will be saved to the device.
3. Press [Select Down]/ [Select Up] to switch between saved DAB+ stations.
4. Press [Mode] more than 3 seconds until there are "<" ">" on the screen, then press [Select Down]/ [Select Up] to select manual scan menu, press [Mode] to confirm the menu. Then press [Select Down]/ [Select Up] to adjustment the frequency by hand, press [Mode] to confirm the adjustment and save it, finally press [Mode] more than 3 seconds to quit manual adjustment.

Note: Earmuff will hold the last used station to enjoy next time without searching.

BLUETOOTH MODE:

1. Open Bluetooth on your mobile phone.
2. Power on the earmuff and select Bluetooth mode.
3. In your Bluetooth device's setting, select the ear muffs and connect.
4. Once paired, BT logo stop flicking.
5. Press the [LIS/Phone] to play/pause the music.
6. Press the [Select Down]/[Select Up] to skip forward/backwards between songs.

RECEIVING PHONE CALLS:

While the Bluetooth earmuff is paired with your smart phone, answer an incoming call by pressing [LIS/Phone]. To end the call, press again the [LIS/Phone].

RADIO MODE:

1. Power on the earmuff and select Radio mode using the [Mode].
2. Then press the [LIS/Phone] to auto-scan for a FM radio station, the detected radio station will be saved to the device.
3. Press [Select Down]/ [Select Up] to switch between saved radio stations.
4. Press [Mode] more than 3 seconds until there are "<" ">" beside the frequency, then press [Select Down]/ [Select Up] for precise adjustment on the frequency by hand. Press [LIS/Phone] to confirm the adjustment and save it.

Note: Earmuff Radio will hold the last used radio station to enjoy next time without searching.

LISTENING MODE:

1. In any mode, press [LIS/Phone] more than 3 seconds to start listen.
2. Adjust the volume as need on earmuff by using the dial.
3. Press [LIS/Phone] again more than 3 seconds to end listen.

Note: Press to listen function will stop current Bluetooth/Radio if you start it, after ending listen function, earmuff will go back to last Bluetooth/Radio mode.

AUX-IN MODE:

1. Power on the earmuff.
2. To use the Aux Input, plug a 3.5mm cable into the Aux-In port on earmuff.
3. Adjust the volume at your device.
4. Draw the cable out, the earmuff go to Bluetooth mode.

Notes:

1. It will stop current Bluetooth/Radio if you plug the cable.
2. It can be used at power off status too, the volume can be adjusted on your device.

WARNING:

This ear-muff is provided with level-dependent attenuation. The wearer should check correct operation before use. If distortion or failure is detected, the wearer should refer to the manufacturers' advice for maintenance and replacement of the battery. Warning-performance may deteriorate with battery usage. The typical period of continuous use that can be expected from the ear-muff battery is 15 hours. The output of the level-dependent circuits of this hearing protector may exceed the external sound level. The ear muffs provides electrical audio input.

Troubleshooting guide

Problem	Cause	Solution
Nothing is shown on the display	The battery is empty.	Charging the battery.
No sound	The volume switch is in the OFF position	Turn the volume switch clockwise
	The audio source is not switched on	Start playback on the external audio source
	The audio cable is not connected properly	Check that the audio cable is fully plugged in.
	Wrong mode selected.	Select FM (radio) or BT (Bluetooth)
Background noise	The radio station is not tuned in correctly	Adjust the frequency
	Poor signal reception	Change the batteries

Responsible disposal

This wheelee symbol indicates that this product should not be disposed of with general household waste. This applies throughout the entire EU. In order to prevent any harm to the environment or health hazards caused by incorrect waste disposal, the product must be handed in for recycling so that the material can be disposed of in a responsible manner. When recycling your product, take it to your local collection facility or contact the place of purchase. They will ensure that the product is disposed of in an environmentally sound manner.

Specifications

Brand	BOXER
Radio	FM 87.5-108 MHz(60 Preset channel)
Radio	DAB+ 174-240MHz
Bluetooth	2402-2408 MHz (79 channels)
Batteries	1500 mAh (fixed inside)
Weight	400 g
Bluetooth	version 4.2
Noise level	Max 105 dB(A)
Size(wxhxl)	16x19x10cm, Earmuffs fit size S, M, and L
Battery life*	FM + BT+DAB Up to 15 hours
*Dependent on the make of battery and temperature.	
Shelf time:	3 years after production.
FM	Max sound level: 80,4 dB(A)
DAB	Max sound level: 75,7 dB(A)
DAB+	Max sound level: 74,9 dB(A)
AUX-IN	Max sound level: 72,8dB(A)
Bluetooth:	
(A2DP)	Max sound level: 75,2dB(A)
(HFP)	Max sound level: 71,8dB(A)
Level Dependence	(EN 352-4)
Criterion Level	H= 113dB, M= 109 dB, L=95 dB

HML Values

H	M	L	SNR
28 dB	21 dB	16 dB	24 dB

Attenuation data

Freq. (Hz)	63	125	250	500	1000	2000	4000	8000
MF(dB)	16,1	14,9	15,8	19,7	25,9	31,9	38,6	35,6
SF(dB)	3,4	2,9	3,2	4,0	2,7	4,4	3,8	7,2
APV	12,7	12,0	12,6	15,7	23,2	27,5	34,8	28,4

Declaration of conformity

Hereby, Millarco International A/S declares that the ear muff with radio equipment BOXER 32.802 is in compliance with Regulation (EU) 2016/425 and Directive 2014/53/EU.

DK-8520 Lystrup



www.millarco.dk

Sted & Dato:

Lystrup, 22. juni 2020

Signeret: Lars Bærentsen



SERVICE AND REPAIR

We provide a warranty on our products in accordance with the legal provisions applicable in each country. Proof of purchase must be presented/submitted.

Service and repairs are offered free of charge within the warranty period in accordance with the Danish Sale of Goods Act on the following conditions:

1. The fault is a design or material fault (excluding normal wear and tear and misuse).
2. Repairs have not been attempted by anyone other than Millarco's approved service workshops.
3. Non-original spare parts have not been used with the product.

Free-of-charge servicing includes replacement of defective parts and labour.

The product must be taken to the point of sale, which will forward the product to us. We do not accept repairs or warranty obligations direct from customers.

In the event of technical questions, you are welcome to contact our service workshop:

Millarco International A/S, Rokhøj 26, DK-8520 Lystrup, Denmark

Service telephone: +45 8743 4233

E-mail: service@millarco.dk