

Ohne unsere Genehmigung darf diese Zeichnung weder kopiert noch dritten Personen oder Konkurrenzfirmen zugänglich gemacht werden.

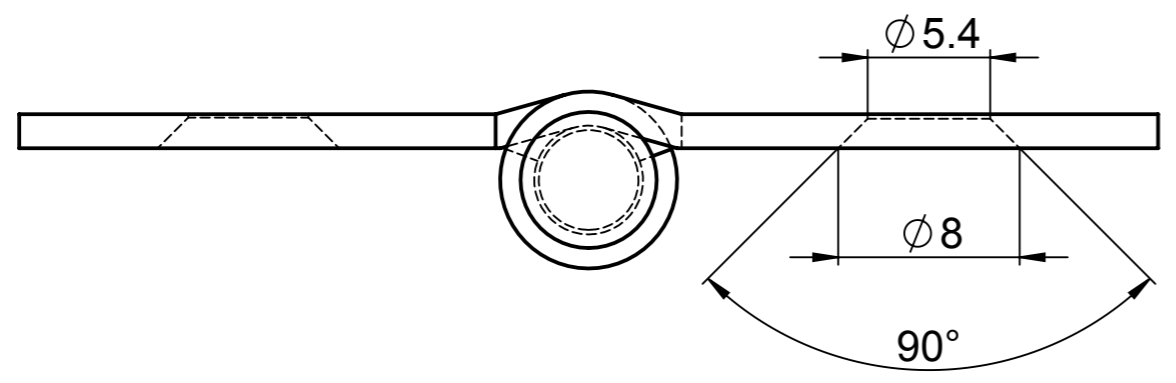
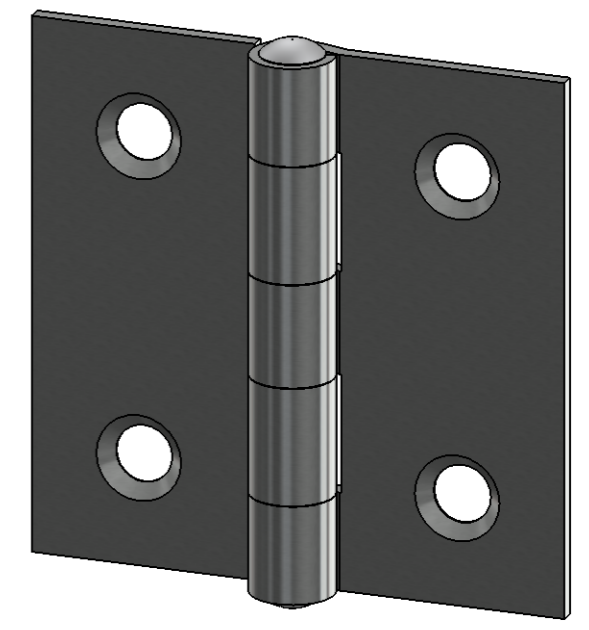
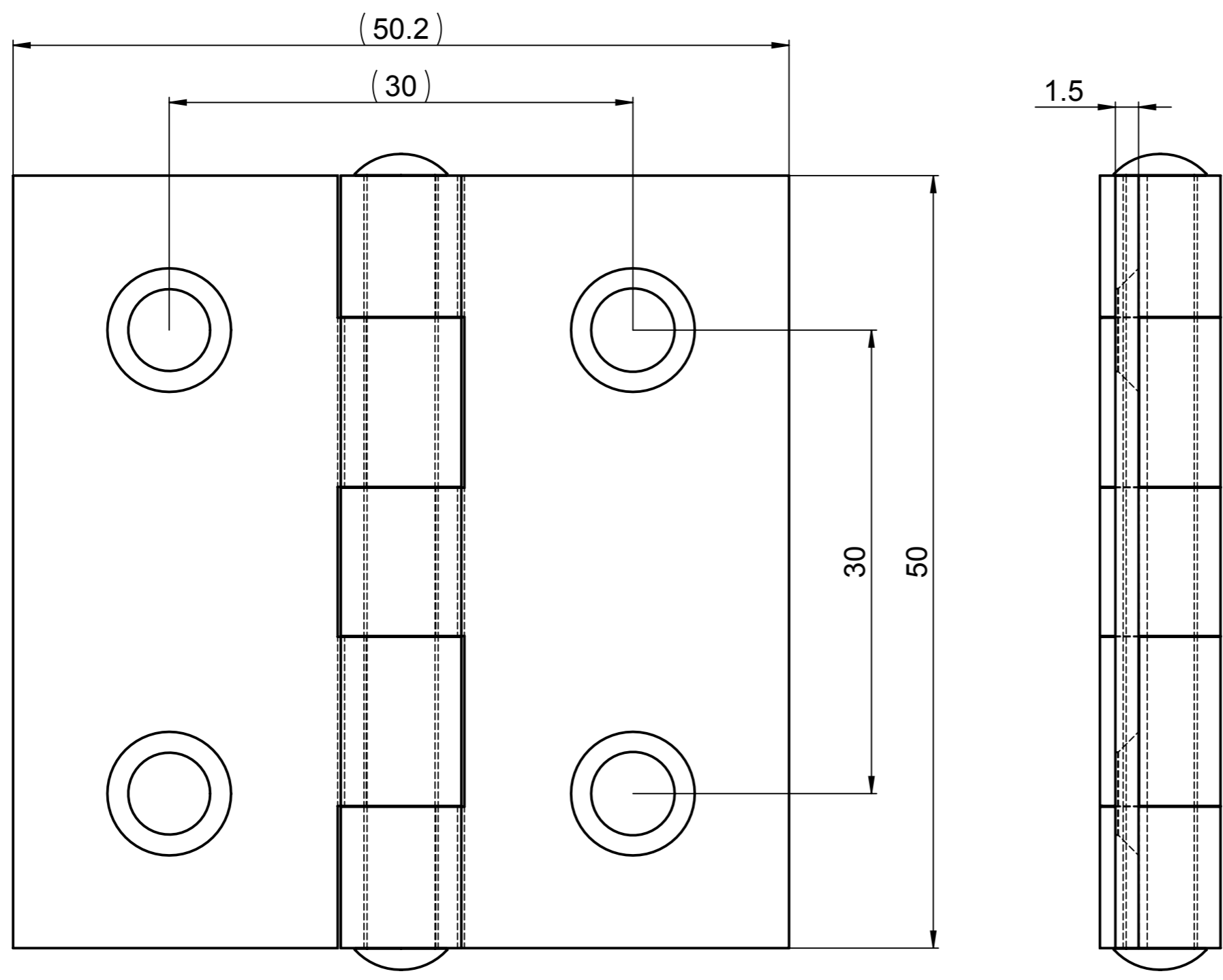

Artikelgruppe Scharniere und Kistenbeschläge	NC-Programm	Masstab	
Kunde WEBI	Werkzeug	3:1	
Materialart 1.0332 (DD11)	Fertigungsmethode	Scharnier 50/50 mm	
Materialstärke			
Materialbez. Stahl			
Oberfläche verzinkt			
Gewicht 0.041			
	Espenmatt 1 CH-9220 Bischofszell Tel. +41 71 424 21 21	EDV-Artikelnummer F7050.10780.050	Zeichn.-Nr. 108746
			Rev. -

Allgemeintoleranzen nach DIN ISO 2768-1 mittel