

Typ AAF

Sphäroguss, feuerverzinkt
 European Community Design
 Registrier Nummer: 002677567-0001

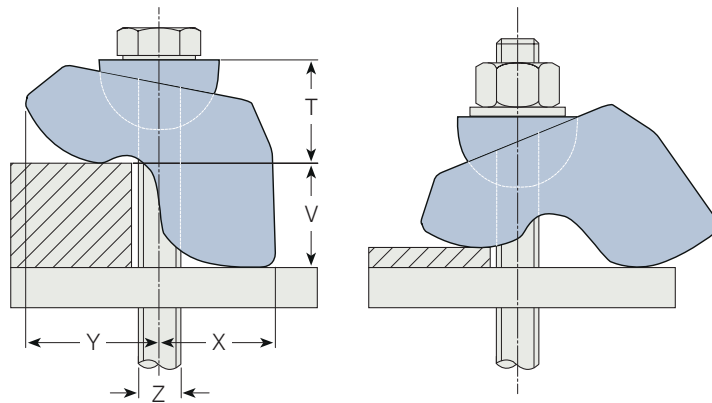
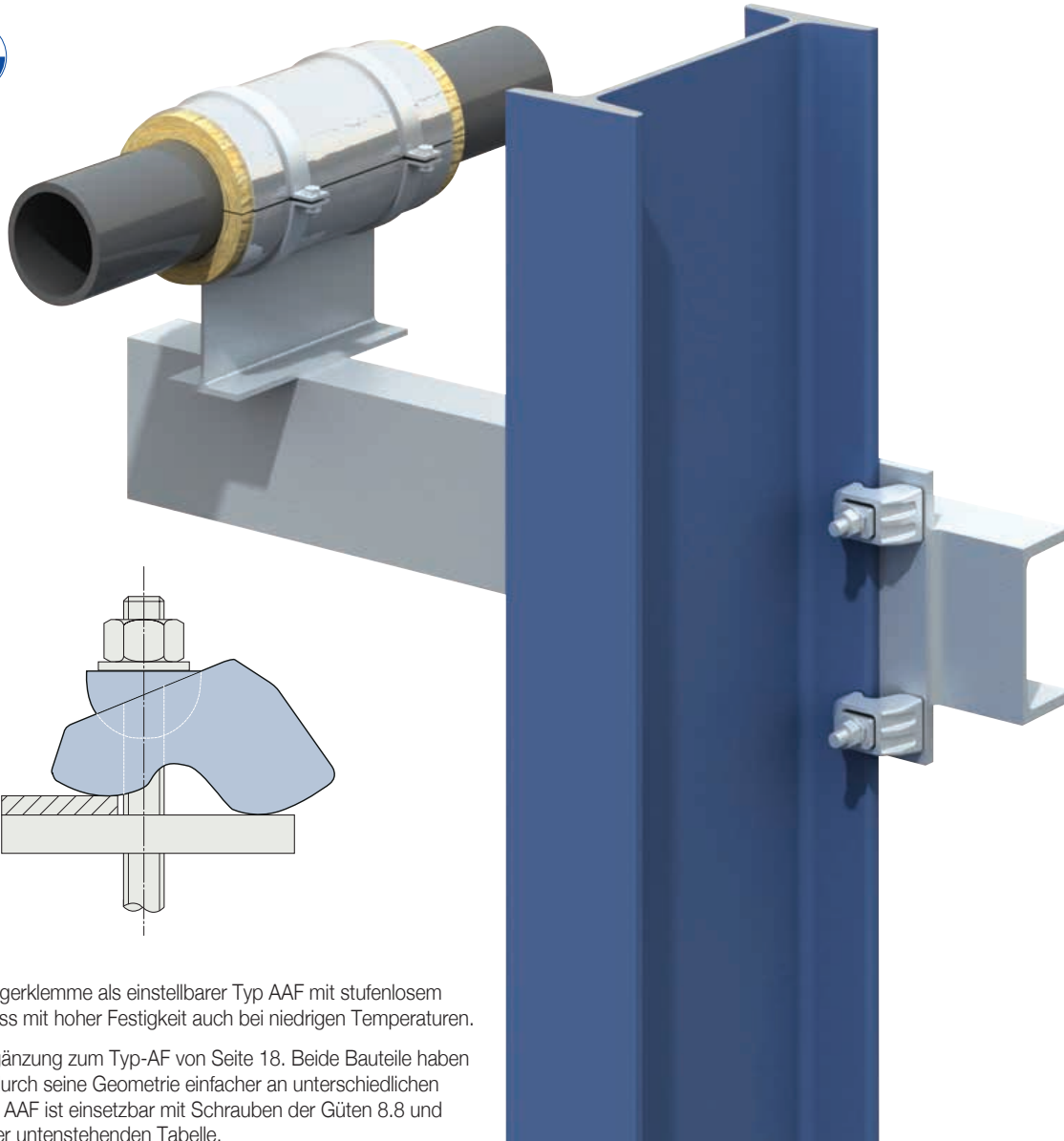
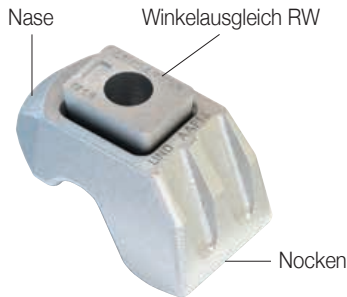

Die neue zweiteilige selbstjustierende Trägerklemme als einstellbarer Typ AAF mit stufenlosem Klemmbereich, aus speziellem Sphäroguss mit hoher Festigkeit auch bei niedrigen Temperaturen.

Dieser höhenverstellbare AAF ist eine Ergänzung zum Typ-AF von Seite 18. Beide Bauteile haben die gleichen Traglasten, wobei der AAF durch seine Geometrie einfacher an unterschiedlichen Flanschstärken zu montieren ist. Der Typ AAF ist einsetzbar mit Schrauben der Güten 8.8 und 10.9, Einzelheiten entnehmen Sie bitte der untenstehenden Tabelle.

Artikelnummer	Schraube		Zulässige Belastung (4.5:1) Sicherheitsfaktor (2:1)			Anziehmoment		Abmessungen				Breite mm
			Zuglast / 1 Schraube kN	Schublast ¹⁾ / 2 Schrauben		unge- schmiert Nm	HV Garnitur Nm	Klemm- bereich ³⁾ V mm	Y mm	X mm	T mm	
	Größe	Festigkeits- klasse		Träger gestrichen ²⁾ kN	Träger verzinkt kN							
AAF12	M12	8.8	8,5	3,4	3,9	90	-	5 - 26	25 - 34	27 - 49	26 - 42	41
AAF16	M16	8.8	16,0	8,0	10,0	240	-	6 - 30	34 - 50	31 - 58	35 - 46	56
AAF20	M20	8.8	26,3	13,0	16,0	470	-	6 - 40	48 - 78	49 - 64	52 - 64	77
AAF12	M12	10.9	10,0	4,0	5,2	130	100	5 - 26	25 - 34	27 - 49	26 - 42	41
AAF16	M16	10.9	19,5	11,0	12,0	300	250	6 - 30	34 - 50	31 - 58	35 - 46	56
AAF20	M20	10.9	30,0	20,0	25,0	647	450	6 - 40	48 - 78	49 - 64	52 - 64	77

1) Die Schubkräfte gelten für den Typ AAF und die Zwischenplatte in feuerverzinkter Ausführung. Schublastwerte gegen Gleiten (Bewegung ab 0,1mm).

2) Gültig für Vorbereitungsgrad Sa 2 1/2 plus 75 µm Alkydzinkphosphat-Grundierung

3) Für größere Flanschdicken stehen Unterlegscheiben Typ AFP1, Typ AFP2 und Typ AFP3 (nur AAF20) zur Verfügung.

➤ Y, X und T sind abhängig von der Flanschdicke V.

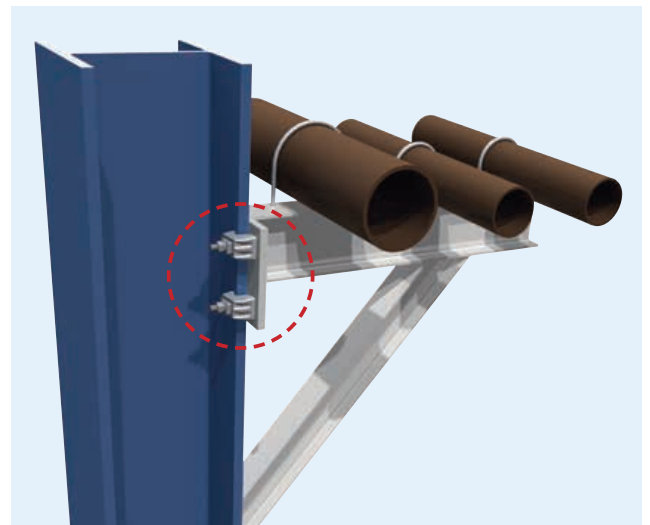
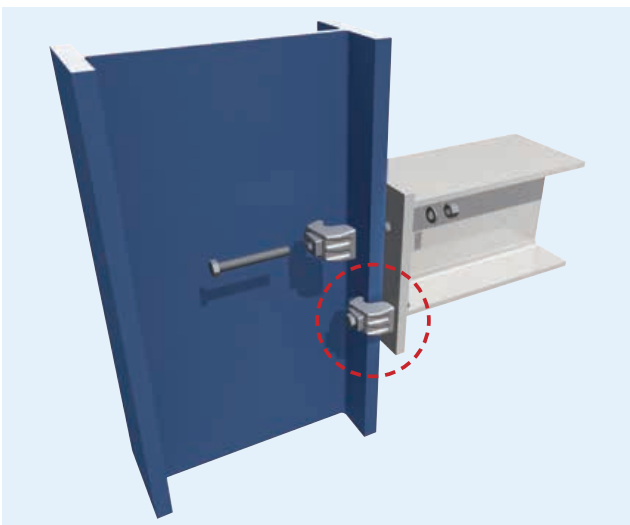
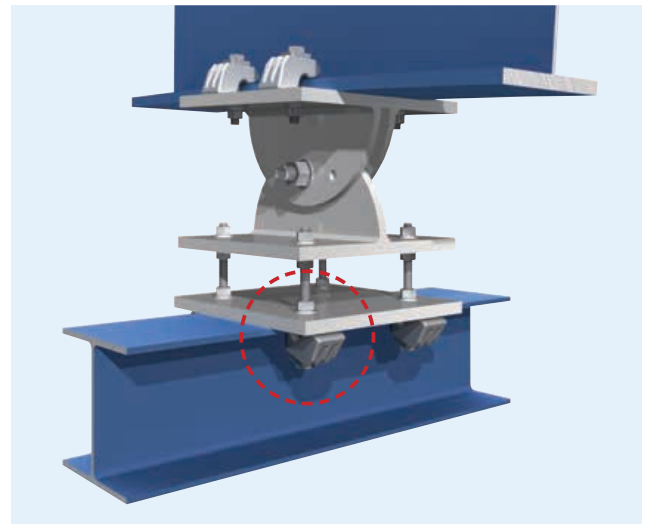
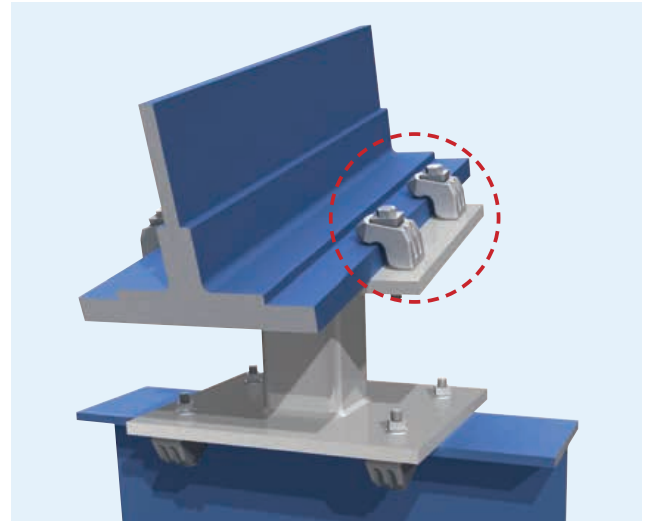
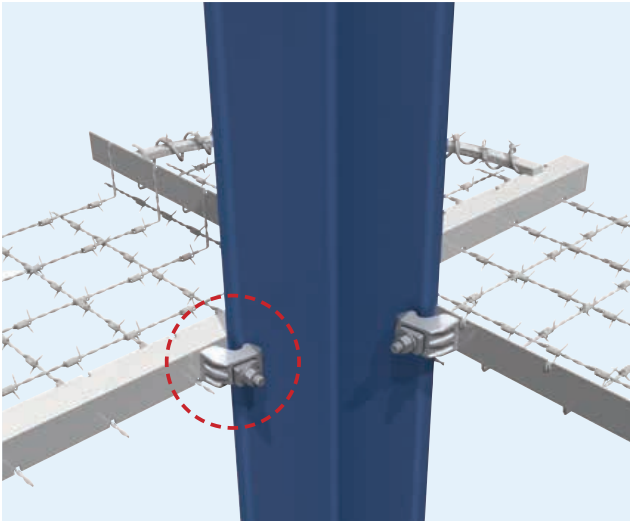

Typ AFCW

Flachstahl, feuerverzinkt

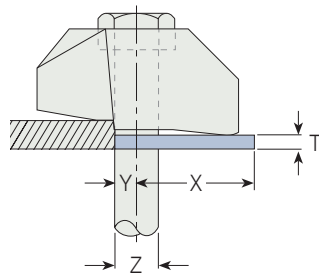
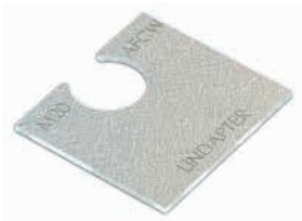

Unterlegscheiben zum Ausgleich verschiedener Flanschdicken. Der Typ AFCW hat vor der Montage eine leicht gebogene Form, die nach der Installation flach ist.



Artikelnummer	Schraube Z	Abmessungen			
		Y mm	X mm	T mm	Breite mm
AF12CW	M12	6	33	2	40
AF16CW	M16	8	40	2	50
AF20CW	M20	10	40,5	2	55

Typ AFP1 / AFP2 / AFP3

Flachstahl, feuerverzinkt

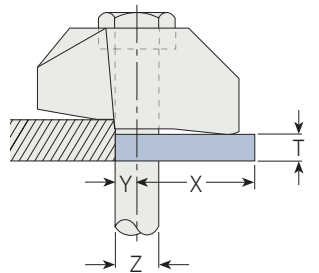

Unterlegscheiben zum Ausgleich verschiedener Flanschdicken.



Artikelnummer			Schraube Z	Abmessungen					
(P1)	(P2)	(P3)		Y mm	X mm	T (P1) mm	T (P2) mm	T (P3) mm	Breite mm
AF12P1	AF12P2	-	M12	6	33	5	10	-	40
AF16P1	AF16P2	-	M16	8	42	5	10	-	52
AF20P1	AF20P2	AF20P3	M20	10	45,5	5	10	20	56
AF24P1	AF24P2	-	M24	12	73	5	10	-	85

Typ AFW

Sphäroguss, Flachstahl, feuerverzinkt

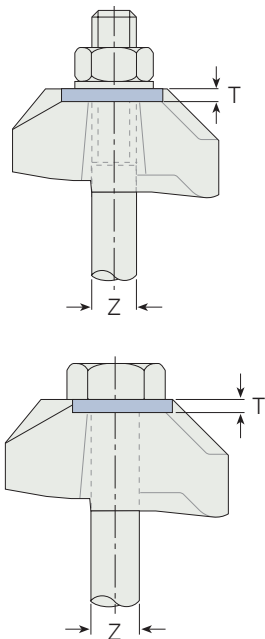

Einlegeteil für die Vertiefung des Typs AF als Auflage für Mutter oder Schraubenkopf. Bei Ermittlung der Schraubenlänge das Maß T addieren.



Artikelnummer	Schraube Z	Abmessungen
		T mm
AFW12	M12	5
AFW16	M16	5
AFW20	M20	6
AFW24	M24	10

Zwischen- und Kopfplatten

- L_1 = Plattenlänge
- L_2 = Plattenbreite
- l_{1M}, l_{2M} = Lochabstände
- b_1, b_2 = Trägerflanschbreiten
- d = Loch-Ø

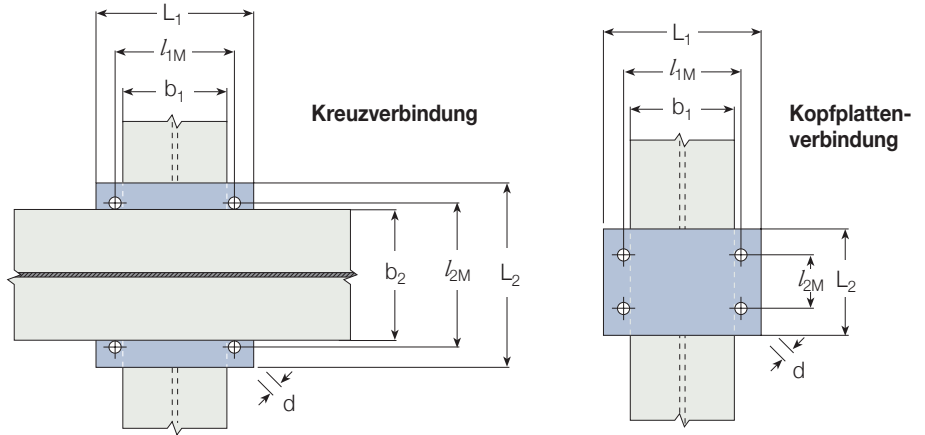

Berechnung der Schraubenlängen siehe Seite 10.

Plattenmaße

Materialgüte: mind. S355 JR
(Angaben zu anderen Materialgütern auf Anfrage)

Schraube	Loch-Ø d mm	Zwischenplatte					Kopfplatte ¹⁾						
		Plattendicke		Lochabstände l_{1M}, l_{2M} mm	Plattenbreite und -länge		Plattendicke		Lochabstände l_{1M} mm	Länge		Lochabstände min l_{2M} mm	Breite min L_2 mm
		8.8 mm	10.9 mm		Typ AF min L_1 , min L_2 mm	Typ AAF min L_1 , min L_2 mm	8.8 mm	10.9 mm		Typ AF min L_1 mm	Typ AAF min L_1 mm		
M12	13,5	10	12	$b + 13,5$	$b + 90$	$b + 90$	15	20	$b_1 + 13,5$	$b_1 + 90$	$b_1 + 90$	80	$l_{2M} + 80$
M16	17,5	15	15	$b + 17,5$	$b + 110$	$b + 110$	20	25	$b_1 + 17,5$	$b_1 + 110$	$b_1 + 110$	100	$l_{2M} + 100$
M20	22	20	20	$b + 22$	$b + 130$	$b + 150$	25	25	$b_1 + 22$	$b_1 + 130$	$b_1 + 150$	180	$l_{2M} + 180$
M24	26	25	25	$b + 26$	$b + 180$	-	30	30	$b_1 + 26$	$b_1 + 180$	-	200	$l_{2M} + 200$

1) Je nach Lastart und Bauteilgeometrie muss die Kopfplatte statisch nachgewiesen und ggf. dicker ausgeführt werden.

Der Typ CF kann zusammen mit dem Typ AF (siehe obenstehende Plattenabmessungen), Typen A, B und BR (Plattenabmessungen auf Seite 15) und Typen LR und D2 (Plattenabmessungen auf Seite 25) eingesetzt werden.

Auswahltabelle (Auszug) für Typ AF

Parallelfanschträger

Flanschdicke mm	Typ AF														
	M12			M16			M20			M24					
	AF	AFCW	AFP1	AFP2	AF	AFCW	AFP1	AFP2	AF	AFCW	AFP1	AFP2	AF	AFP1	AFP2
5	k	-	-	-	■	-	-	-	■	-	-	-	■	-	-
6	k	-	-	-	■	-	-	-	■	-	-	-	■	-	-
7	k	1	-	-	k	-	-	-	■	-	-	-	■	-	-
8	k	1	-	-	k	-	-	-	■	-	-	-	■	-	-
9	k	2	-	-	k	-	-	-	k	-	-	-	■	-	-
10	k	-	1	-	k	1	-	-	k	-	-	-	■	-	-
11	k	3	-	-	k	1	-	-	k	-	-	-	■	-	-
12	k	1	1	-	k	2	-	-	k	1	-	-	k	-	-
13	m	-	-	-	k	-	1	-	k	1	-	-	k	-	-
14	m	1	-	-	k	3	-	-	k	2	-	-	k	-	-
15	k	-	-	1	m	-	-	-	k	-	1	-	k	-	-
16	m	2	-	-	m	-	-	-	k	3	-	-	k	-	-
17	m	-	1	-	m	1	-	-	m	-	-	-	k	-	-
18	m	-	1	-	k	-	-	1	m	-	-	-	k	1	-
19	m	1	1	-	m	-	1	-	m	-	-	-	k	1	-
20	k	-	1	1	m	-	1	-	m	1	-	-	k	1	-
21	m	2	1	-	m	-	1	-	m	1	-	-	k	1	-
22	m	2	1	-	m	1	1	-	m	2	-	-	k	1	-
23	m	-	-	1	m	1	1	-	m	-	1	-	k	-	1
24	m	1	-	1	m	-	-	1	m	1	1	-	k	-	1
25	k	-	-	2	m	-	-	1	m	1	1	-	k	-	1
26	m	2	-	1	m	-	-	1	k	1	1	1	k	-	1
27	m	-	1	1	m	1	-	1	k	1	1	1	m	-	-
28	m	-	1	1	k	-	-	2	m	-	-	1	m	-	-
29	m	1	1	1	m	-	1	1	m	-	-	1	m	-	-
30	k	-	1	2	m	-	1	1	m	1	-	1	m	-	-
31	m	2	1	1	m	-	1	1	m	1	-	1	m	-	-
32	m	-	-	2	m	1	1	1	m	-	1	1	m	1	-
33	m	-	-	2	m	1	1	1	m	-	1	1	m	1	-
34	m	1	-	2	m	-	-	2	m	-	1	1	m	1	-
35	k	-	-	3	m	-	-	2	k	-	1	2	m	1	-

Auswahltabelle (Auszug) für Typ AF

IPN-Träger mit Flanschneigungen von 8°

IPN Profil mm	Typ AF														
	M12			M16			M20			M24					
	AF	AFCW	AFP1	AFP2	AF	AFCW	AFP1	AFP2	AF	AFCW	AFP1	AFP2	AF	AFP1	AFP2
80	■	-	-	-	■	-	-	-	■	-	-	-	■	-	-
100	k	-	-	-	■	-	-	-	■	-	-	-	■	-	-
120	k	1	-	-	■	-	-	-	■	-	-	-	■	-	-
140	k	1	-	-	k	-	-	-	■	-	-	-	■	-	-
160	k	1	-	-	k	-	-	-	k	-	-	-	■	-	-
180	k	2	-	-	k	-	-	-	k	-	-	-	■	-	-
200	k	2	-	-	k	-	-	-	k	-	-	-	■	-	-
220	k	-	1	-	k	1	-	-	k	-	-	-	■	-	-
240	k	-	1	-	k	1	-	-	k	-	-	-	■	-	-
260	k	3	-	-	k	1	-	-	k	1	-	-	k	-	-
280	m	-	-	-	k	2	-	-	k	1	-	-	k	-	-
300	m	-	-	-	k	-	1	-	k	2	-	-	k	-	-
320	m	1	-	-	k	-	1	-	k	2	-	-	k	-	-
340	m	1	-	-	k	3	-	-	k	-	1	-	k	-	-
360	k	-	-	1	m	-	-	-	k	3	-	-	k	-	-
380	m	2	-	-	m	1	-	-	m	-	-	-	k	-	-
400	m	-	1	-	m	1	-	-	m	-	-	-	k	1	-
425	m	3	-	-	m	2	-	-	m	-	-	-	k	1	-
450	m	1	1	-	m	-	1	-	m	1	-	-	k	1	-
475	k	-	1	1	m	-	1	-	m	1	-	-	k	1	-
500	m	2	1	-	m	1	1	-	m	2	-	-	k	-	1
550	m	1	-	1	m	2	1	-	m	1	1	-	k	-	1
600	k	-	-	2	m	-	-	1	m	2	1	-	k	-	1

k = kurz m = mittel ■ = nicht einsetzbar

Bei dickeren Flanschen wenden Sie sich bitte an Lindapter.