



Utensili per finitura e lucidatura

4



4



Utensili per finitura e lucidatura

Indice

Informazioni generali	4
La via più rapida per la scelta dell'utensile più adatto	6
Rugosità superficiale: i fattori che la influenzano e valori di riferimento	8
Abrasivi flessibili	9
Utensili in Vlies	97

Utensili per finitura e lucidatura

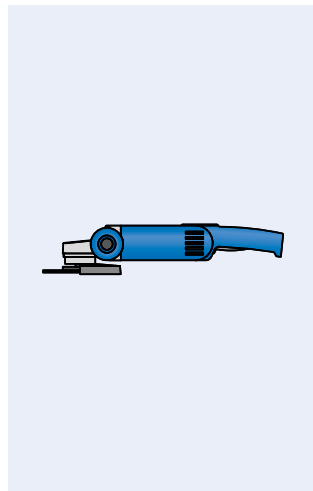
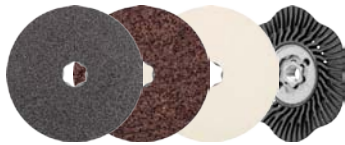

COMBICLICK

■ Dischi fibrati	12
■ Dischi in Vlies	16
■ Dischi in feltro	18
■ Platorelli	19
■ Set	19

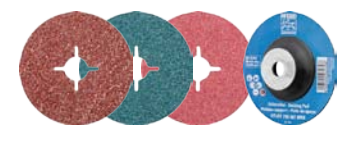

Dischi fibrati

■ Dischi fibrati	20
■ Platorelli	24

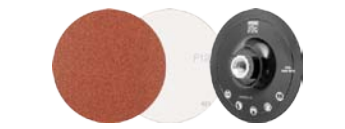

Dischi velcrati

■ Dischi velcrati e platorelli	25
--------------------------------	----

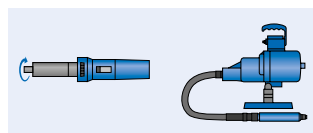

Dischi abrasivi autoadesivi

■ Dischi abrasivi autoadesivi e platorelli	27
--	----

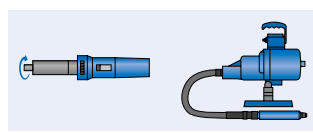
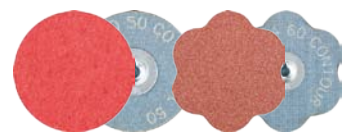

Utensili abrasivi COMBIDISC

■ Utensili abrasivi COMBIDISC CD, CDR	28
---------------------------------------	----

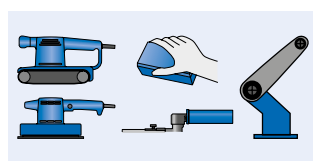
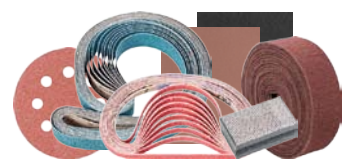

Abrasivi flessibili

■ Nastri corti	48
■ Nastri lunghi	52
■ Fogli abrasivi	55
■ Tamponi	57
■ Rotoli abrasivi e platorelli	58
■ Rotoli abrasivi in Vlies	59
■ Dischi carta velcrati	61

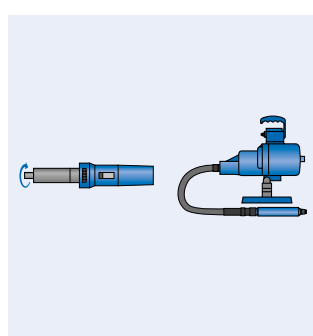

Anelli abrasivi e rulli porta-anelli

■ Anelli abrasivi KSB	64
■ Anelli abrasivi GSB	65
■ Rulli porta-anelli	68



POLIROLL, POLICO

■ Rotoli e coni abrasivi	69
--------------------------	----

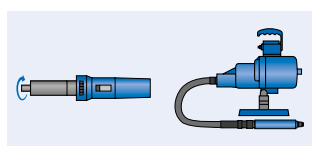

POLICAP

- Cappucci abrasivi e rulli porta-cappucci

72

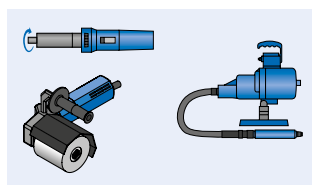
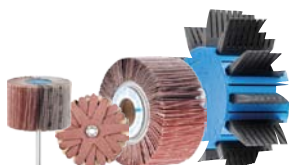

Utensili a lamelle abrasive

- Rulli a lamelle con gambo
- Ruote lamellari
- Rulli a lamelle
- Utensili POLIFLAP
- Dischi a cuscino
- POLISTAR

81
86
90
91
93
94

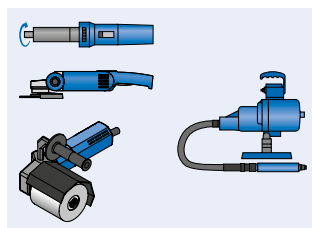

Utensili in Vlies

- Ruote abrasive POLINOX
- Mole abrasive con gambo POLINOX
- Stelle abrasive POLINOX
- Dischetti abrasivi POLINOX
- Rulli abrasivi POLINOX
- Dischi POLINOX
- Utensili per fioretta POLINOX
- Dischi abrasivi POLIVLIES
- Utensili POLICLEAN

99, 111
108
110
115
116
118
120
121
123

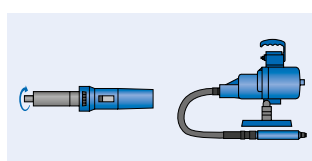

Utensili Poliflex

- Legante PUR
- Utensili per satinare
- Legante GR/GHR
- Legante LR/LHR
- Legante TX

130
133
135
138
140

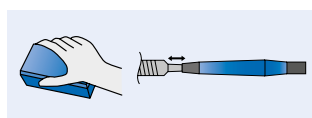

Lime in fibra ceramica

- Lime in fibra ceramica

143

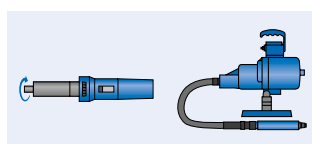

Utensili per lucidatura

- Feltri con gambo
- Dischi in feltro
- Fogli in feltro
- Dischi in panno

145
149
150
150



Oli per smerigliare e paste per lucidare

- Paste per smerigliare e lucidare
- Oli per smerigliare
- Detergente

153
155
156



Set di utensili

Set di utensili con macchina
Abbinati ai rispettivi utensili.



Smerigliatrice angolare



Smerigliatrice rotorbitale



Smerigliatrice a nastro



Smerigliatrice a nastro



Smerigliatrice diritta

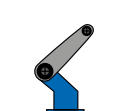

Smerigliatrice a nastro stazionaria

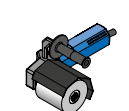

Satinatrice a rulli



Limatrice a mano

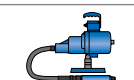

Macchina ad albero flessibile

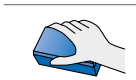

Uso manuale

Utensili per finitura e lucidatura

Informazioni generali

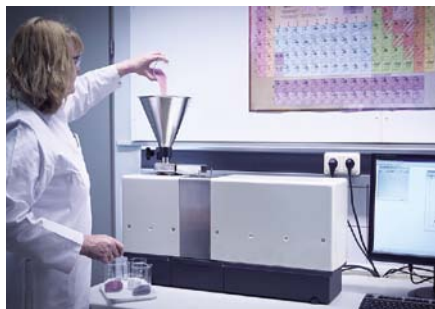

Qualità PFERD

I dischi da sbavo e da taglio di PFERD vengono sviluppati, prodotti e controllati secondo i più rigorosi requisiti di qualità.

Il reparto ricerca e sviluppo, la costruzione in sede delle macchine e degli impianti, nonché il costante controllo e l'evoluzione degli standard di qualità e di sicurezza all'interno dei propri laboratori garantiscono l'elevata qualità PFERD.

La qualità degli utensili PFERD è certificata ISO 9001.



Assistenza clienti PFERD

Per tutte le domande riguardanti l'ottimizzazione della vostra lavorazione o per risolvere problemi applicativi, i nostri consulenti esperti e i nostri venditori specializzati sono a vostra disposizione. Non esitate a contattarci! Trovate gli indirizzi dei nostri distributori in tutto il mondo su:

www.pferd.com

Prodotti speciali

In caso il nostro vasto programma da catalogo non fosse sufficiente per le vostre esigenze di lavoro, a richiesta saremo lieti di produrre su misura per la vostra applicazione i migliori utensili per finitura e lucidatura della rinomata qualità PFERD.

Terremo conto delle vostre indicazioni e richieste, di disegni, dimensioni e forme desiderate, granulometrie e tipi di abrasivo, miscele nonché diametri e lunghezze dei gambi. Non esitate a contattare i nostri consulenti. Saremo lieti di consigliarvi.



Confezioni PFERD

PFERD fornisce gli utensili per finitura e lucidatura in una robusta confezione industriale che li protegge dagli urti. Per le unità di vendita (UV) vedere le tabelle prodotto. Sulla confezione sono indicate le informazioni importanti come il codice articolo, la descrizione, il codice EAN, i dati tecnici e i consigli per la sicurezza.



TOOL CENTER PFERD

Sul TOOL CENTER **PFERD** del vostro rivenditore si trovano tutte le informazioni importanti che servono per scegliere l'utensile ottimale. Le schede informative di PFERD contengono consigli importanti sugli utensili e sulle applicazioni.

In caso di domande il rivenditore specializzato o i tecnici PFERD saranno lieti di aiutarvi.



PFERD PRAXIS e monografie

Le monografie PFERD PRAXIS contengono molte indicazioni preziose sulle caratteristiche dei materiali, nonché consigli e suggerimenti sull'utilizzo degli utensili PFERD.



PFERDVALUE – Il vostro Valore aggiunto con PFERD

I risultati dei laboratori PFERD e delle prove effettuate da istituzioni indipendenti lo dimostrano: gli utensili PFERD offrono un valore aggiunto misurabile.

Venite a scoprire **PFERDERGONOMICS** e **PFERDEFFICIENCY**:

Nel programma **PFERDERGONOMICS**, PFERD propone utensili e macchine ottimizzate, che contribuiscono ad aumentare la sicurezza e il comfort sul lavoro, e di conseguenza a tutelare la salute.



Con il programma **PFERDEFFICIENCY**, PFERD presenta utensili e macchine innovative, a elevate prestazioni, con un valore aggiunto economico eccezionale.



Per maggiori informazioni su questo argomento vedere la nostra monografia **"PFERDVALUE – Il vostro Valore aggiunto con PFERD"**.

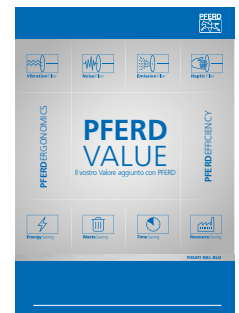









Tutti gli utensili e più know-how:
www.pferd.com



Utensili per finitura e lucidatura

La via più rapida per la scelta dell'utensile più adatto

Tipo di applicazione	Lavorazione frontale Utensili con platorello		Lavorazione a nastro Utensili per smerigliatrici a nastro	
				
Fasi della lavorazione	Pagina		Pagina	
Modificare geometrie 	 COMBIDISC ■ Dischi abrasivi ■ Dischi diamantati 31-38 37	 Dischi velcrati 25-26	 Nastri corti 48-51	 Nastri lunghi 52-54
Lavorazione progressiva delle superfici Eliminazione delle rugosità 	 COMBIDISC ■ Dischi abrasivi ■ Dischi in Vlies 31-38 39-41	 Dischi velcrati 25-26	 Nastri corti 48-51	 Nastri lunghi 52-54
Finitura Massima finitura 	 Oli per smerigliare 155	 Dischi fibrati 21-24	 Oli per smerigliare 155	 Nastri corti 48-51
	 COMBIDISC ■ Dischi abrasivi ■ Dischi in Vlies 31-38 39-41	 Dischi PSA 27	 Nastri lunghi 52-54	 Nastri corti, Vlies 50
	 Dischi Poliflex 131	 Dischi fibrati COMBICLICK 13-15	 Nastri corti, Vlies 50	
	 Dischi abrasivi compatti POLINOX 102			
Pulitura 	 Dischi in Vlies COMBIDISC 39-41	 Dischi velcrati POLIVLIES 122	 Nastri corti, Vlies 50	
	 Dischi COMBIDISC POLICLEAN 38	 Dischi POLICLEAN 125		
	 Dischi in Vlies COMBICLICK 16-17			
Creazione di effetti ottici 	 Dischi in Vlies COMBIDISC 39-41	 Dischi velcrati POLIVLIES 122	 Nastri corti, Vlies 50	
	 Dischi TX COMBIDISC 42	 Utensili per fiorettare 120, 132		
	 Dischi lamellari POLIVLIES 121	 Utensili per satinare Poliflex 133-134		
	 Dischetti abrasivi POLINOX PNL/PNZ 115	 Dischi in Vlies COMBICLICK 16-17		
Lucidatura 	 Dischi in feltro COMBIDISC 42	 Dischi a lamelle di feltro 149	 Nastri corti, feltro 51	
	 Dischi in feltro COMBICLICK 18			

Lavorazione periferica Utensili con gambo, utensili con foro			Lavorazione manuale		
		Pagina			Pagina
	Anelli abrasivi	64-67		Dischi a cuscino	93
	POLIROLL, POLICO	70-71			
	POLICAP	74-80			
	Anelli abrasivi	64-67		Ruote lamellari per smerigliatrici angolari	89
	POLIROLL	70-71		Rulli a lamelle	90
	POLICAP	74-80		POLISTAR	94-95
	Rulli a lamelle	83-85		Dischi a cuscino	93
	Ruote lamellari	87-88			
	POLIROLL, POLICO	70-71		Utensili per finitura Poliflex	131, 137, 142
	Oli per smerigliare	155		Ruote abrasive compatte POLINOX	101, 106
	Mole con gambo per finitura Poliflex	130, 135-136, 138-141			
	Mole abrasive con gambo POLINOX	108-109		Rulli abrasivi POLINOX	116-117
	Ruote abrasive POLINOX	111-113		Dischi POLICLEAN	124
	Stelle abrasive POLINOX	110		Utensili con gambo POLICLEAN	125
	Mole abrasive con gambo POLINOX	108-109		Ruota abrasiva POLIFLAP	91
	Ruote abrasive POLINOX	111-113		Utensili per finitura Poliflex	133-134
	Rulli abrasivi POLINOX	116-117		Rulli a lamelle	90
	Dischi POLINOX	118			
	Feltri con gambo	145-148		Rulli a lamelle di feltro	148
	Dischi e lenti in feltro	149		Dischi in panno	150-151
				Blocchi Poliflex	132
				Lime in fibra ceramica	143
				Fogli abrasivi tessuto/carta	55-56
				Rotoli abrasivi tessuto/carta	58-59
				Blocchi Poliflex	132
				Fogli abrasivi tessuto/carta	55-56
				Rotoli abrasivi tessuto/carta	58-59
				Fogli abrasivi tessuto/carta	55-56
				Tamponi POLINOX	57
				Rotoli abrasivi tessuto/carta	58-59
				Tamponi abrasivi POLINOX	57
				Rotoli abrasivi in Vlies	59
				Nastro per mascheratura	119
				Paste diamantate per lucidare	154
				Paste per smerigliare	153
				Pani di pasta per lucidare	153

Utensili per finitura e lucidatura

Rugosità superficiale: i fattori che la influenzano e valori di riferimento

Fattori che influenzano la rugosità superficiale:

Abrasivi:

- Più è grande il granulo, più sarà ruvida la superficie ottenuta.
- Corindone, granulo ceramico e corindone allo zirconio generano rugosità superficiali simili.
- I pezzi lavorati con carburo di silicio presentano superfici leggermente più fini.

Materiale in lavorazione:

- Più è tenero il materiale in lavorazione, più sarà grossolana la superficie a parità di granulometria.
- Aggiungendo grassi o lubrificanti si ottiene una superficie leggermente più fine.

Parametri di lavorazione:

- Il rapporto tra velocità di taglio e avanzamento ha i seguenti effetti:
 - Aumentando la velocità di taglio migliora leggermente la qualità superficiale.
 - Riducendo la velocità di avanzamento la qualità superficiale diventa leggermente più fine.
- La pressione di contatto ha una minore influenza sulla rugosità superficiale.

Si distinguono i seguenti tipi di rugosità:

La **rugosità singola** R_{z_i} è la somma dell'altezza del picco più alto e della profondità della valle più bassa del profilo all'interno di una singola misurazione.

La **rugosità** R_z è il valore medio delle rugosità singole (R_{z_i}) delle singole misurazioni consecutive.

La **rugosità** R_{max} è la singola rugosità più elevata all'interno della misurazione totale.

La **rugosità media** R_a è la media aritmetica di tutti i valori dell'intero profilo di rugosità.

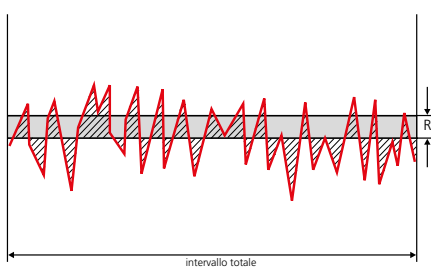
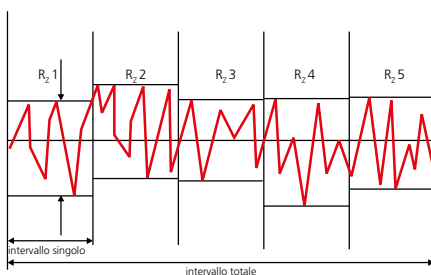

Valori di riferimento per rugosità in base ai diversi tipi di lavorazione

Applicazione	Rugosità
Sgrossatura: granulometrie da 24 a 150	R_a = da 0,70 a 12 μm
Finitura: granulometrie da 180 a 400	R_a = da 0,20 a 0,70 μm
Massima finitura: granulometrie da 500 a 1200	R_a = da 0,05 a 0,20 μm
Lucidatura: fase 1: fase 2: fase 3:	R_a = da 0,10 a 0,20 μm R_a = da 0,04 a 0,10 μm R_a = < 0,01 μm
Satinatura: superfici molate	R_a = da 0,20 a 0,70 μm
Satinare/opacizzare: con Vlies	R_a = da 0,10 a 0,70 μm

Rugosità superficiale di materiali diversi dopo la lavorazione con abrasivo flessibile

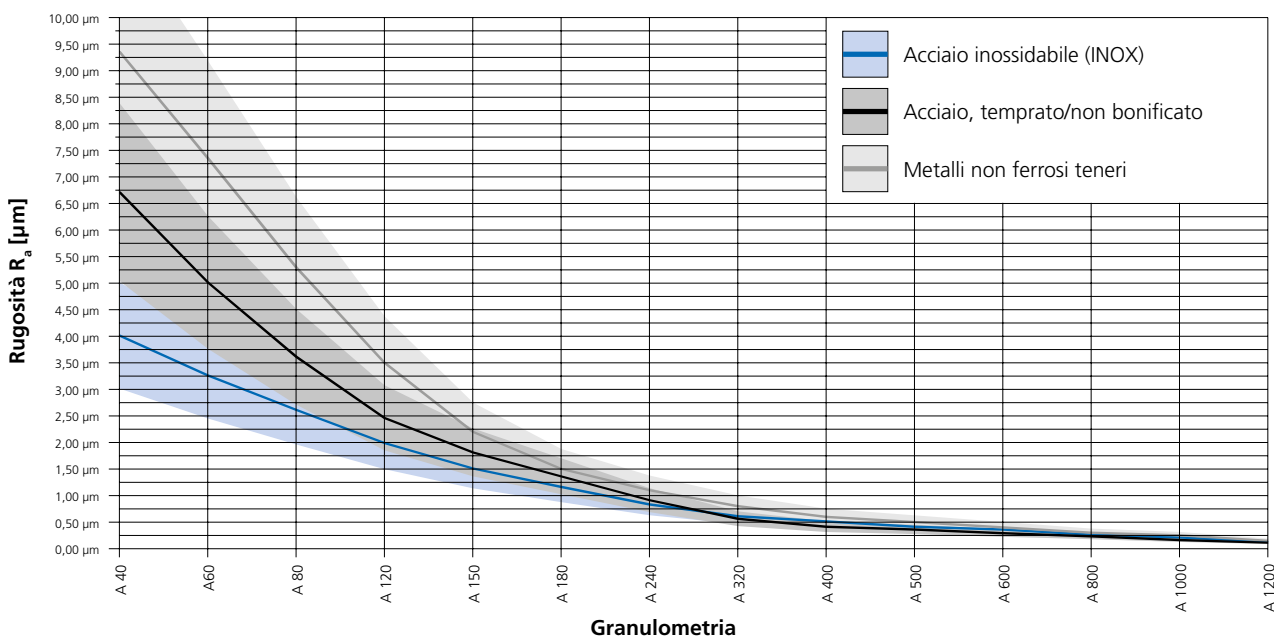

Sezione di abrasivo flessibile

Per la lavorazione di geometrie e materiali differenti PFERD propone un'ampia gamma di utensili costituiti da abrasivo flessibile:

- Dischi fibrati COMBICLICK
- Dischi fibrati
- Dischi abrasivi COMBIDISC
- Anelli e nastri abrasivi
- Rulli a lamelle e ruote lamellari
- Fogli abrasivi e rotoli abrasivi
- Rotoli abrasivi POLIROLL e coni abrasivi POLICO
- Dischi carta velcrati
- Dischi abrasivi autoadesivi (PSA)

Trovate altri utensili PFERD in abrasivo flessibile nella Sezione 6.

L'abrasivo flessibile può essere utilizzato a secco o a umido.

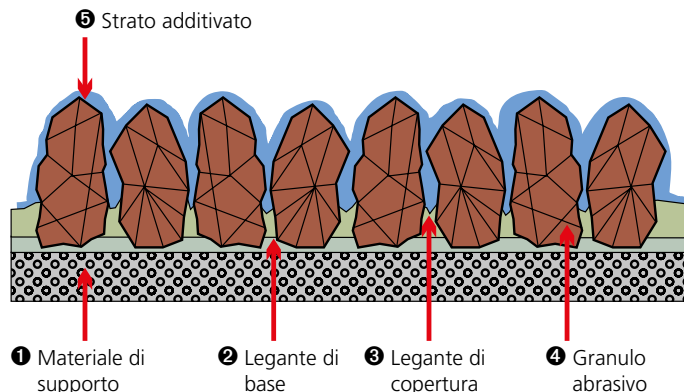

1 Materiale di supporto

Legante e granulo abrasivo vengono applicati sul supporto. I materiali di supporto disponibili si distinguono per le loro caratteristiche di resistenza allo strappo, flessibilità e usura. Scegliendo il supporto adatto l'utensile viene conformato alle esigenze dell'applicazione prevista. Il programma PFERD prevede tre gruppi:

Carta:

I principali campi di applicazione per gli abrasivi flessibili su carta si trovano nell'industria del legno e nell'artigianato, ad es. per falegnami, decoratori e verniciatori. Nella lavorazione industriale di metalli gli abrasivi flessibili su carta si utilizzano raramente.

Con carte di grammatura tra i 70 e i 100 g/m² si producono principalmente abrasivi per uso manuale. Le carte più pesanti vengono utilizzate per nastri stretti e larghi per uso su macchine stazionarie.

Tessuto:

Gli abrasivi flessibili su tela trovano applicazione principalmente nella lavorazione dei metalli.

Fibra vulcanizzata:

Le fibre vulcanizzate sono disponibili in diversi spessori, a seconda dell'utilizzo specifico che occorre farne, e vengono utilizzate per la produzione di dischi in fibra. Risultano essere supporti molto stabili, robusti e molto resistenti all'usura.

2 + 3 Legante

Nella produzione di abrasivi flessibili, per fissare il granulo abrasivo sul supporto vengono utilizzati diversi leganti resinoidi. Come prima cosa si spalma il supporto con il legante di base (2). Quindi si distribuisce uniformemente il granulo abrasivo e, grazie a un particolare processo, lo si dispone verticalmente. Con lo strato di legante di copertura (3) si fissa definitivamente il granulo e lo si protegge da eventuali forze o carichi esterni.



4 Granulo abrasivo

La scelta del giusto granulo influisce notevolmente sulla qualità della superficie ottenuta e sul grado di produttività della lavorazione.

I materiali più utilizzati sono:

Corindone A		<p>Ci sono diverse tipologie di corindone, in forma fusa o sinterizzata. Le caratteristiche di durezza e tenacità possono essere modificate attraverso processi produttivi speciali o per mezzo di additivi. I tipi più utilizzati per la produzione di abrasivi flessibili sono il corindone standard e un tipo a granuli appuntiti.</p>
Granulo ceramico CO		<p>Nei corindoni sinterizzati si distingue tra la bauxite sinterizzata e il sol-gel. Per gli abrasivi flessibili si utilizza prevalentemente il sol-gel, un abrasivo modernissimo, apprezzato per la sua elevata tenacità e la buona capacità di autoravvivamento.</p>
Corindone allo zirconio Z		<p>Il corindone allo zirconio è una miscela fusa di ossido di alluminio e ossido di zirconio. Rispetto al corindone, il corindone allo zirconio mostra un grado inferiore di durezza ma una maggiore tenacità. L'alta percentuale di ossido di zirconio conferisce all'abrasivo un forte effetto autoravvivante, un'elevata capacità di asportazione a freddo e una lunga durata.</p>
Carburo di silicio SiC		<p>Il carburo di silicio è un granulo abrasivo sintetico molto affilato, di elevata tenacità e durezza. Particolarmente adatto per la lavorazione di titanio, alluminio, bronzo, pietra e plastica. Ideale per l'industria aeronautica nei casi in cui sia consentito soltanto il SiC, ad esempio quando si tratta di componenti di propulsori.</p>
Diamante D		<p>Il granulo di diamante è l'abrasivo più duro. È costituito da carbonio puro in disposizione cristallina. Per gli utensili abrasivi i diamanti solitamente vengono prodotti sinteticamente a temperature molto alte, sotto pressioni elevate. Le caratteristiche del granulo di diamante possono essere adattate al tipo di utensile modificando le condizioni di sintesi.</p>
Granulo compatto CK		<p>Il granulo compatto è costituito da singoli granuli che grazie a un sistema legante vanno a formare un agglomerato. Ogni granulo è un'unità solida in cui sono legati tra loro un gran numero di granuli in corindone o carburo di silicio (SiC). Le forze applicate durante la molatura rimuovono dal legante i granuli consumati, liberando così nuovi granuli taglienti. Grazie a questo effetto di rinnovamento si ottengono durate molto lunghe mantenendo sempre costante la qualità della superficie.</p>
		<p>I prodotti VICTOGRAIN fanno parte degli utensili abrasivi più efficaci al mondo. Il granulo PFERD di precisa forma triangolare consente di raggiungere una capacità di asportazione eccezionale.</p> <p>I taglienti del granulo VICTOGRAIN, tutti della medesima forma e dimensione, entrano in contatto con il pezzo in lavorazione sempre con un'angolazione ottimale. Di conseguenza il singolo granulo richiede poca energia per penetrare nel pezzo. L'utilizzatore ottiene quindi un processo di asportazione efficace con un rapido avanzamento nel lavoro, una lunga durata, un minor apporto di calore al pezzo in lavorazione e un minor consumo d'energia della macchina.</p> <p>Il granuli VICTOGRAIN vengono tutti fissati sul supporto da un lato del triangolo, garantendo un fissaggio particolarmente stabile. Grazie alla loro forma slanciata offrono uno spazio molto ampio per lo scarico dei trucioli, aumentando l'efficacia del processo di asportazione.</p> <p>Anche la struttura dei triangoli di VICTOGRAIN è speciale. I piccolissimi cristalli che formano il granulo triangolare vantano un comportamento particolare all'avanzare dell'usura: essi mettono costantemente a disposizione i loro taglienti affilati rompendosi, ma soltanto il minimo necessario, ravvivando così la taglienza del granulo/triangolo.</p> <p>La combinazione di queste caratteristiche offre all'utilizzatore le massime prestazioni, in modo continuo, con un taglio freddo e una durata estremamente alta, generando una superficie uniformemente lavorata.</p>

Granulometrie

Le granulometrie per gli abrasivi flessibili sono stabilite dalle Norme ISO 6344 e costituiscono le misure FEPA standard:

Grossa	Media	Fine	Superfine
P 12 – 16 – 20 – 24 – 36 – 40 – 50 – 60 – 80	P 100 – 120 – 150 – 180 – 220 – 240 – 280	P 320 – 360 – 400 – 500 – 600	P 800 – 1.000 – 1.200 – 1.500

5 Strato additivato

Impiegando uno strato additivato si aumenta nettamente la capacità di asportazione, riducendo la temperatura del pezzo in lavorazione.

Un vantaggio notevole soprattutto nella lavorazione di materiali a scarsa conducibilità termica come l'acciaio inossidabile (INOX).

Gli utensili PFERD con strato additivato sono contrassegnati dal suffisso "COOL" nella descrizione articolo.

Il sistema di raffreddamento e di serraggio rapido brevettato PFERD è ottimo per l'uso su dischi fibrati e utensili in Vlies e feltro.

Il sistema COMBICLICK è costituito da un platorello appositamente studiato e da un robusto fissaggio sul retro dell'utensile. Con il platorello è possibile utilizzare gli utensili COMBICLICK su smerigliatrici angolari reperibili in commercio.

La particolare geometria dei canali garantisce la ventilazione, riducendo così sensibilmente il carico termico sia del supporto/abrasivo, sia del pezzo in lavorazione.

Grazie al sistema di serraggio rapido, alla robustezza del fissaggio, al bloccaggio sicuro dell'utensile e al sistema di raffreddamento ottimizzato si ottengono fino al 30% in meno di temperatura del pezzo, fino al 25% in più di capacità di asportazione, fino al 30% in più di vita dell'utensile e un migliore sfruttamento dell'abrasivo.

Minori costi di produzione e temperatura del pezzo

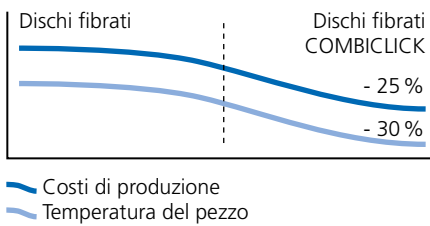

Maggiore capacità di asportazione

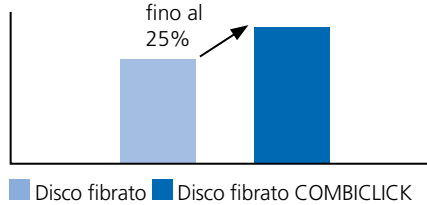

Maggiore durata

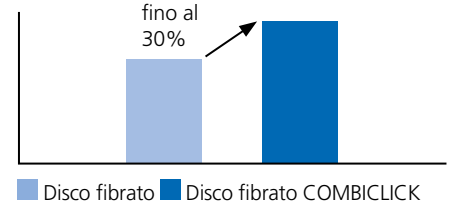

Vantaggi:

Sistema



Semplice e confortevole nella manipolazione.

Fissaggio



Il cambio utensile estremamente rapido e semplice riduce i costi produttivi.

Effetto raffreddamento



Ottimo raffreddamento dell'utensile e del pezzo.

Flessibilità nella smerigliatura



È particolarmente morbido e flessibile nella lavorazione frontale il disco fibrato diam. 125 mm.

COMBICLICK permette di lavorare con la massima superficie di contatto!



Con COMBICLICK si evitano graffi dovuti a flange sporgenti e si sfrutta al massimo l'abrasivo a disposizione.

PFERDVALUE:

PFERDERGONOMICS consiglia COMBICLICK come soluzione innovativa per ridurre in modo sensibile le vibrazioni, il rumore e le polveri che si formano durante la lavorazione e per migliorare il comfort per l'utilizzatore.



PFERDEFFICIENCY consiglia COMBICLICK per lavorare a lungo riducendo la fatica e risparmiando risorse, per risultati perfetti in tempi brevissimi. Grazie al sistema di serraggio rapido brevettato si riducono i tempi di cambio utensile e di preparazione.



La vasta gamma di dischi fibrati COMBICLICK offre l'utensile ottimale per qualsiasi tipo di applicazione, dalla sgrossatura alla finitura.

Vantaggi:

- L'innovativo sistema di serraggio garantisce un uso confortevole e una lavorazione fredda.
- L'economicità è massima grazie alla lunga durata e alla capacità di asportazione elevatissima.
- Superfici omogenee grazie all'elevata qualità dell'abrasivo.

Tipi di lavorazione:

- Spianare
- Sbavo
- Lavorazione di superfici
- Lavorazione di spigoli
- Lavorazione di cordoni di saldatura
- Finitura graduale

Consigli per l'applicazione:

- Utilizzare i dischi fibrati COMBICLICK con il platorello COMBICLICK su smerigliatrici angolari reperibili in commercio.
- Utilizzare un olio per smerigliare adatto al materiale per aumentare nettamente la durata e le prestazioni degli utensili. Per informazioni dettagliate e per ordinare gli oli per smerigliare vedere pagina 155.
- Per lavorare in smerigliatura frontale con la massima flessibilità, usare il disco fibrato con il diametro 125 mm.

Macchine compatibili:

- Smerigliatrici angolari
- Smerigliatrici a batteria

Indicazioni per l'ordine:

- Il platorello COMBICLICK deve essere ordinato a parte. Per informazioni dettagliate per ordinare i platorelli vedere pagina 19.
- Nell'ordine si prega di specificare il codice EAN o la descrizione articolo completa.
- **Esempio di ordine:**
EAN 4007220722275
CC-FS 125 A-COOL 60
- **Legenda esempio di ordine:**
CC-FS = disco fibrato COMBICLICK
125 = diam. esterno D [mm]
A = abrasivo
COOL = tipo di legante
60 = granulometria

Consigli per la sicurezza:

- La velocità periferica massima consentita è di 80 m/s.
- Per motivi di sicurezza non si deve mai superare il numero di giri massimo indicato.



Accessori:

- Platorelli COMBICLICK

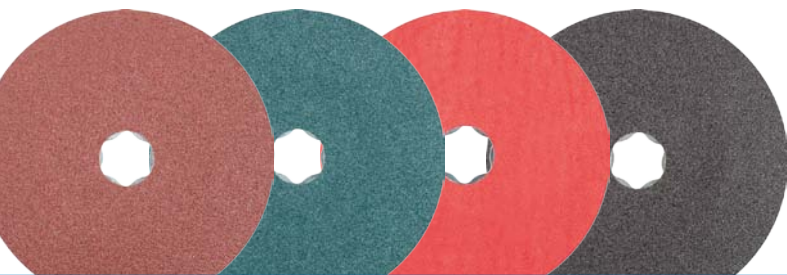

La via più rapida per la scelta dell'utensile più adatto

Gruppo di materiali ▼			Abrasivi ►	Corindone A	Zirconio Z	Granulo ceramico CO	VICTO-GRAIN COOL	Carburo di silicio SiC	Corindone A-COOL	Granulo ceramico CO-COOL
Acciaio, fusioni d'acciaio	Acciai non temprati, non bonificati	Acciai da costruzione, acciai al carbonio, acciai per utensili, acciai non legati, fusioni d'acciaio	●	○	●	●				
	Acciai temprati, bonificati	Acciai per utensili, acciai bonificati, acciai legati, fusioni d'acciaio	○	●	●	●				
Acciaio inossidabile (INOX)	Acciai resistenti alla ruggine e agli acidi	Acciai austenitici e ferritici		○		●			●	●
Metalli non ferrosi	Metalli non ferrosi teneri, metalli non ferrosi	Leghe di alluminio tenere	○						●	○
		Ottone, rame, zinco	●	○	○					
	Metalli non ferrosi duri	Leghe in alluminio dure	●	○	○		○			
		Bronzo, titanio		○	○	●	●			
	Metalli termoresistenti	Leghe di nichel e di cobalto		○	○	●				●
Ghisa	Ghisa grigia, ghisa bianca	Ghisa con grafite lamellare EN-GJL (GG), con grafite sferica/ghisa sferoidale EN-GJS (GGG), ghisa bianca temprata EN-GJMW (GTW), ghisa grigia temprata EN-GJMB (GTS)	●	○	●					
Materie plastiche, altri materiali		Materiali sintetici rinforzati con fibre, elastomeri termoplastici, legno, truciolo, vernice	●					●		

● = ideale

○ = adatto

Versione corindone A

Per applicazioni universali nell'industria e nell'artigianato, dalla sgrossatura alla finitura.

Abrasivo:
Corindone A

Indicazioni per ordinare:

- Completare la descrizione articolo con la granulometria richiesta.

PFERDVALUE:

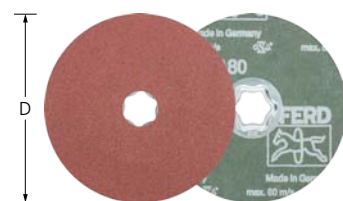
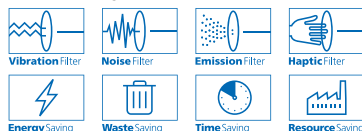

D [mm]	Granulometria						N. giri max.		Descrizione
	24	36	50	60	80	120			
	EAN 4007220								
100	-	836095	836101	836118	836125	836132	15.300	25	CC-FS 100 A ...
115	763179	763186	763193	763209	763216	763223	13.300	25	CC-FS 115 A ...
125	721988	721995	722008	722039	722060	722077	12.200	25	CC-FS 125 A ...

Versione corindone allo zirconio Z

Per sgrossature con elevata asportazione e lunga durata.

Abrasivo:
Corindone allo zirconio Z

Consigli per l'applicazione:

- Utilizzare smerigliatrici angolari potenti con un'alta pressione di contatto.

Indicazioni per ordinare:

- Completare la descrizione articolo con la granulometria richiesta.

PFERDVALUE:

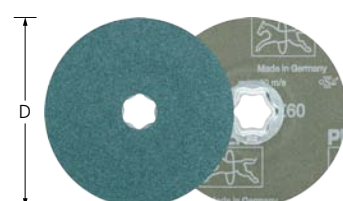
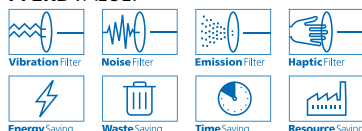

D [mm]	Granulometria						N. giri max.		Descrizione
	24	36	50	60	80	120			
	EAN 4007220								
115	-	722572	722596	763230	722619	722633	13.300	25	CC-FS 115 Z ...
125	722640	722657	722664	722671	722688	722695	12.200	25	CC-FS 125 Z ...

Versione granulo ceramico CO

Per una smerigliatura aggressiva con la massima capacità di asportazione e un'ottima durata. Il granulo ceramico è appositamente studiato per la lavorazione di materiali e di strati molto duri.

Abrasivo:
Granulo ceramico CO

Consigli per l'applicazione:

- Utilizzare una smerigliatrice angolare potente.

Indicazioni per ordinare:

- Completare la descrizione articolo con la granulometria richiesta.

PFERDVALUE:

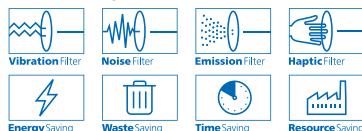

D [mm]	Granulometria						N. giri max.		Descrizione
	24	36	50	60	80	120			
	EAN 4007220								
115	763247	763254	763261	763278	763285	763292	13.300	25	CC-FS 115 CO ...
125	722084	722169	722183	722206	722237	722268	12.200	25	CC-FS 125 CO ...

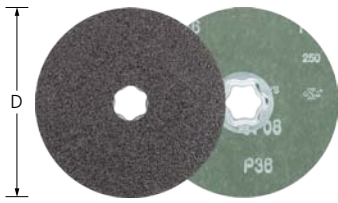

Versione carburo di silicio SiC

Per applicazioni universali su pezzi in alluminio, rame, bronzo, titanio e materiali sintetici rinforzati in fibra.

Particolarmente consigliato per l'uso su leghe di titanio.

Ideale per l'industria aeronautica nei casi in cui sia consentito soltanto il SiC, ad esempio quando si tratta di componenti di propulsori.

Abrasivo:
Carburo di silicio SiC

Indicazioni per ordinare:
■ Completare la descrizione articolo con la granulometria richiesta.

PFERDVALUE:

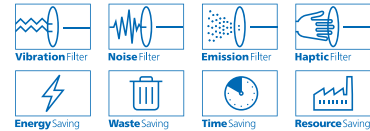

D [mm]	Granulometria				N. giri max.		Descrizione
	36	60	80	120			
	EAN 4007220						
115	898888	898895	898901	898918	13.300	25	CC-FS 115 SiC ...
125	898925	898932	898949	898956	12.200	25	CC-FS 125 SiC ...



Versione corindone A-COOL

Per applicazioni universali dalla finitura alla massima finitura su materiali con scarsa conducibilità termica, come ad es. l'acciaio inossidabile (INOX) e l'alluminio.

Gli additivi che lo rivestono impediscono che l'utensile si intasi e garantiscono un taglio più freddo con una capacità di asportazione nettamente aumentata.

Abrasivo:
Corindone A-COOL

Indicazioni per ordinare:
■ Completare la descrizione articolo con la granulometria richiesta.

PFERDVALUE:

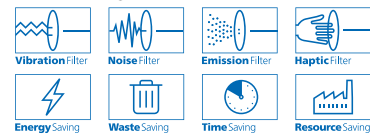

D [mm]	Granulometria						N. giri max.		Descrizione	
	50	60	80	120	150	180				220
	EAN 4007220									
115	-	722176	722190	722213	722220	-	722244	13.300	25	CC-FS 115 A-COOL ...
125	722251	722275	722299	722312	722329	722343	722367	12.200	25	CC-FS 125 A-COOL ...

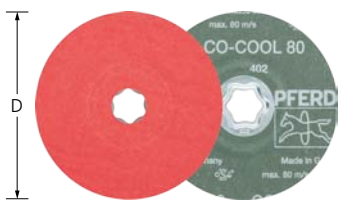

Versione granulo ceramico CO-COOL

Per molare in modo aggressivo con la massima capacità di asportazione su materiali duri, a scarsa conducibilità termica. Massime prestazioni grazie al granulo ceramico autoravvivente.

Gli additivi che lo rivestono impediscono che l'utensile si intasi e garantiscono un taglio più freddo con una capacità di asportazione nettamente aumentata.

Abrasivo:
Granulo ceramico CO-COOL

Indicazioni per ordinare:
■ Completare la descrizione articolo con la granulometria richiesta.

PFERDVALUE:

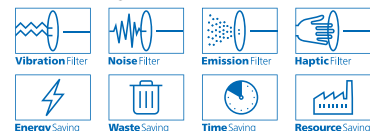

D [mm]	Granulometria						N. giri max.		Descrizione
	24	36	50	60	80	120			
	EAN 4007220								
100	-	836149	836163	836187	836194	892442	15.300	25	CC-FS 100 CO-COOL ...
115	763308	763315	763322	763339	763346	763353	13.300	25	CC-FS 115 CO-COOL ...
125	722442	722473	722480	722497	722503	722510	12.200	25	CC-FS 125 CO-COOL ...
180	722534	722558	722565	722589	722602	-	8.500	25	CC-FS 180 CO-COOL ...

Versione VICTOGRAIN-COOL

Per molare con la massima aggressività e il non plus ultra della capacità di asportazione sugli acciai, su materiali duri con scarsa conducibilità termica, mantenendo sempre una durata estremamente lunga.

Prestazioni incredibili e costanti grazie al granulo **VICTOGRAIN**.

Gli additivi che lo rivestono impediscono che l'utensile si intasi e garantiscono un taglio più freddo con una capacità di asportazione nettamente aumentata.

Abrasivo:
VICTOGRAIN-COOL

Consigli per l'applicazione:

- Utilizzare una smerigliatrice angolare potente.

PFERDVALUE:

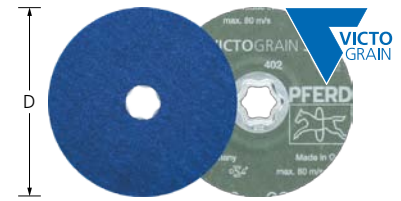
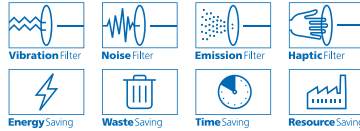

D [mm]	EAN 4007220	N. giri max.		Descrizione
100	109267	15.300	25	CC-FS 100 VICTOGRAIN-COOL 36
115	109250	13.300	25	CC-FS 115 VICTOGRAIN-COOL 36
125	109274	12.200	25	CC-FS 125 VICTOGRAIN-COOL 36
180	109281	8.500	25	CC-FS 180 VICTOGRAIN-COOL 36

Utensili ad alte prestazioni con granulo VICTOGRAIN

I prodotti **VICTOGRAIN** fanno parte degli utensili abrasivi più efficaci al mondo. Il granulo PFERD ha una precisa forma triangolare e consente di raggiungere una capacità di asportazione eccezionale.

I taglienti del granulo **VICTOGRAIN**, tutti della medesima forma e dimensione, entrano in contatto con il pezzo in lavorazione sempre con un'angolazione ottimale. Di conseguenza il singolo granulo richiede poca energia per penetrare nel pezzo. L'utilizzatore ottiene quindi un processo di asportazione efficace con

- un rapido avanzamento nel lavoro,
- una lunga durata,
- un minore apporto di calore all'interno del pezzo e
- un minor consumo d'energia della macchina.

Il granulo **VICTOGRAIN** vengono tutti fissati sul supporto da un lato del triangolo, garantendo un fissaggio stabile. Grazie alla loro forma slanciata offrono uno spazio molto ampio per lo scarico dei trucioli, aumentando l'efficacia del processo di asportazione.

Anche la struttura dei triangoli di **VICTOGRAIN** è speciale. I piccolissimi cristalli che formano il granulo triangolare vantano un comportamento particolare all'avanzare dell'usura: essi mettono costantemente a disposizione i loro taglienti affilati rompendosi, ma soltanto il minimo necessario, ravvivando così la taglientezza del granulo/triangolo.

La combinazione di queste caratteristiche offre all'utilizzatore le massime prestazioni, in modo continuo, con un taglio freddo e una durata estremamente alta, generando una superficie uniformemente lavorata.

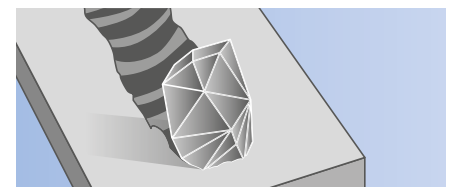

Granulo convenzionale

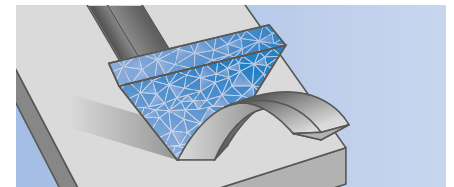

Granulo **VICTOGRAIN**



Orientamento ottimale del granulo **VICTOGRAIN**

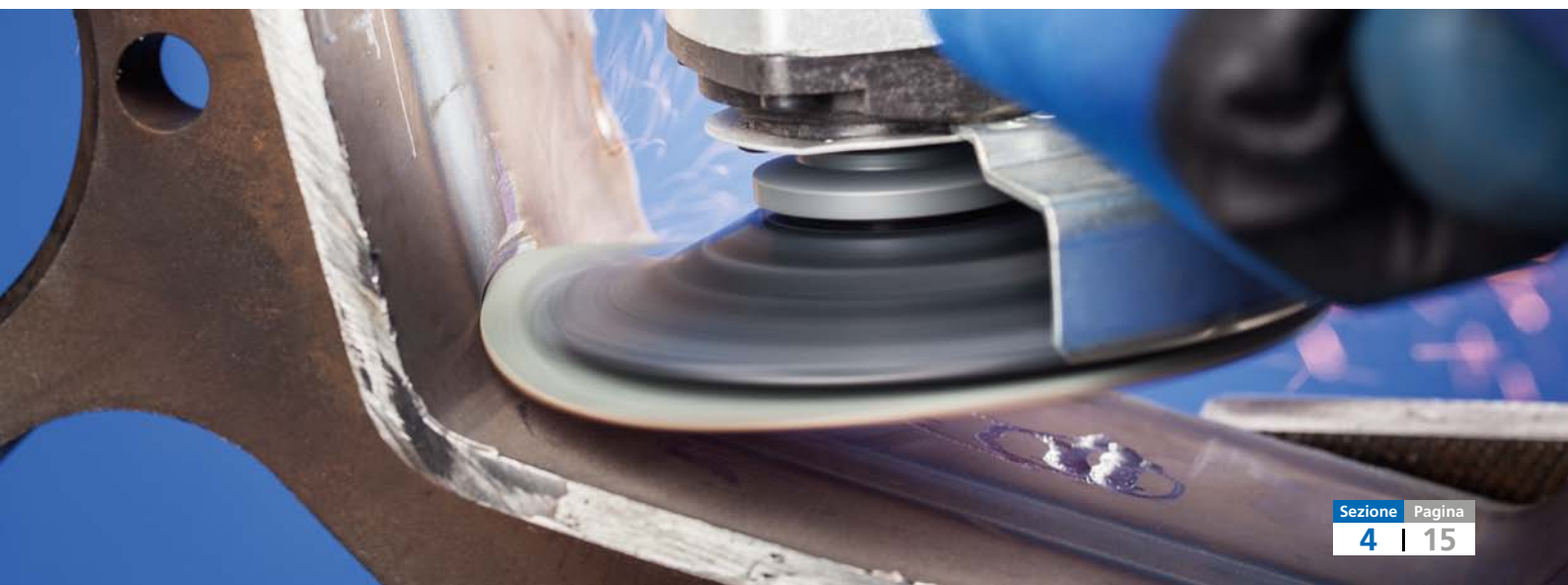

I dischi in Vlies COMBICLICK si utilizzano in smerigliatura piana. Sono disponibili nelle versioni VRW (tenero), VRH (duro) e PNER.

Vantaggi:

- L'innovativo sistema di serraggio garantisce un uso confortevole e una lavorazione fredda.

Per la lavorazione di:

- Utilizzabile su quasi tutti i materiali.

Tipi di lavorazione:

- Irruvidimento
- Sbavatura
- Lavorazione di superfici
- Pulitura
- Lavorazione di cordoni di saldatura
- Opacizzare e satinare
- Finitura graduale

Consigli per l'applicazione:

- Utilizzare i dischi in Vlies COMBICLICK con il platorello COMBICLICK su smerigliatrici angolari a velocità variabile.

Macchine compatibili:

- Smerigliatrici angolari
- Smerigliatrici a batteria

Indicazioni per l'ordine:

- Il platorello COMBICLICK deve essere ordinato a parte. Per informazioni dettagliate e per ordinare i platorelli vedere pagina 19.
- Nell'ordine si prega di specificare il codice EAN o la descrizione articolo completa.

Esempio di ordine:

EAN 4007220935873
CC-VRH 115 A **180 M**

Legenda esempio di ordine:

CC-VRH = dischi in Vlies COMBICLICK duri
115 = diam. esterno D [mm]
A = abrasivo
180 M = granulometria

Consigli per la sicurezza:

- Per motivi di sicurezza non si deve mai superare il numero di giri massimo indicato.



Accessori:

- Platorelli COMBICLICK



Dischi in Vlies

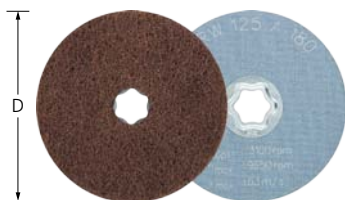

Versione morbida CC-VRW

Ideale per finiture su superfici medie e grandi, contorni e per lavori di pulizia su metalli e vernici. Per ottenere superfici opache e satinate. Struttura molto aperta.

Vantaggi:

- Utilizzo sia a secco, sia a umido.
- L'utensile non si intasa grazie alla struttura aperta e flessibile del materiale in Vlies.

Abrasivo:

Corindone A

Granulometrie POLINOX disponibili:

100 = media

180 = fine

280 = molto fine

Consigli per l'applicazione:

- Per ottenere i migliori risultati si consiglia una velocità di taglio di 15-20 m/s. In questo modo si ottiene un compromesso ideale tra capacità di asportazione, qualità della superficie, sollecitazione termica del pezzo in lavorazione e usura dell'utensile.

Indicazioni per ordinare:

- Completare la descrizione articolo con la granulometria richiesta.

PFERDVALUE:

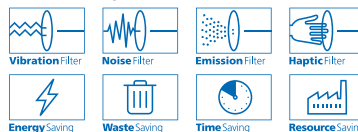

D [mm]	Granulometria			N. giri consigliato	N. giri max.		Descrizione
	100	180	280				
	EAN 4007220						
100	948170	948163	948156	3.800	12.000	10	CC-VRW 100 A ...
115	935941	935934	935927	3.300	10.500	10	CC-VRW 115 A ...
125	935972	935965	935958	3.100	9.650	10	CC-VRW 125 A ...

Versione dura CC-VRH

Usa universale nella lavorazione di superfici metalliche medie e grandi, ad es. per la rimozione di tracce della prelucidatura, di ossidazioni e per lavori di sbavo leggero. Per ottenere superfici opache e satinare.

Vantaggi:

- Usura ridotta grazie all'elevata resistenza allo strappo.
- L'utensile non si intasa grazie alla struttura aperta del materiale in Vlies.

Abrasivo:

Corindone A
Granulometrie POLIVLIES disponibili:
100 G = grossa (giallo-bruno)
180 M = media (rosso-bruno)
240 F = fine (blu)

Consigli per l'applicazione:

- Per ottenere i migliori risultati si consiglia una velocità di taglio di 15–20 m/s. In questo modo si ottiene un compromesso ideale

tra capacità di asportazione, qualità della superficie, sollecitazione termica del pezzo in lavorazione e usura dell'utensile.

- Aggiungendo olio o acqua durante la molatura, la superficie risulterà ancora più fine, il taglio più freddo e la durata più lunga.

Indicazioni per ordinare:

- Completare la descrizione articolo con la granulometria richiesta.

PFERDVALUE:

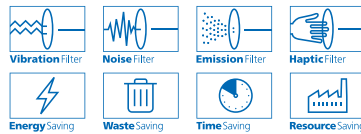

D [mm]	Granulometria			N. giri consigliato	N. giri max.	Immagine scatola	Descrizione
	100 G	180 M	240 F				
EAN 4007220							
100	948149	948132	948125	3.800	12.000	10	CC-VRH 100 A ...
115	935880	935873	935743	3.300	10.500	10	CC-VRH 115 A ...
125	935910	935903	935897	3.100	9.650	10	CC-VRH 125 A ...

Versione CC-PNER

Permettono di ottenere un risultato molto fine e omogeneo, che a seconda delle esigenze può bastare per la preparazione della lucidatura a specchio. Ideali per la lavorazione di grandi superfici su pezzi in acciaio inossidabile (INOX).

Le differenti densità e durezza di Vlies sono contrassegnate da diversi colori:

W (tenero) = grigio, MW (medio-tenera) = azzurro, MH (medio-duro) = blu scuro, H (duro) = rosso

Vantaggi:

- Elevata resistenza agli spigoli, estremamente resistenti.
- Il profilo può essere definito liberamente, quindi consente un perfetto adattamento ai contorni.

Abrasivo:

Corindone A
Carburo di silicio SiC

Consigli per l'applicazione:

- Per ottenere i migliori risultati si consiglia una velocità di taglio di 15–35 m/s. In questo modo si ottiene un compromesso ideale tra capacità di asportazione, qualità della superficie, sollecitazione termica del pezzo in lavorazione e usura dell'utensile.

Indicazioni per ordinare:

- Completare la descrizione articolo con il tipo richiesto.
- Per informazioni dettagliate sui prodotti in Vlies nella versione PNER vedere le pagine 99–100.

PFERDVALUE:

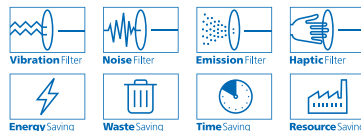

D [mm]	Abrasivi	Versione				Granulometria	N. giri consigliato	N. giri max.	Immagine scatola	Descrizione
		W (tenera)	MW (medio-tenera)	MH (medio-duro)	H (duro)					
EAN 4007220										
100	SiC	948187	948194	948200	-	fine	5.700	9.550	5	CC-PNER ... 100 SiC F
	A	-	-	-	948217	fine	5.700	9.550	5	CC-PNER ... 100 A F
115	SiC	935989	936009	936016	-	fine	5.000	8.350	5	CC-PNER ... 115 SiC F
	A	-	-	-	936023	fine	5.000	8.350	5	CC-PNER ... 115 A F
125	SiC	935996	936030	936047	-	fine	4.500	7.650	5	CC-PNER ... 125 SiC F
	A	-	-	-	936054	fine	4.500	7.650	5	CC-PNER ... 125 A F



COMBICLICK

Informazioni generali sui dischi in feltro

I dischi in feltro COMBICLICK vengono usati in lavorazione frontale su superfici di medie e grandi dimensioni. Sono disponibili in vari diametri.

Vantaggi:

- L'innovativo sistema di serraggio garantisce un uso confortevole e una lavorazione fredda.

Per la lavorazione di:

- Utilizzabile su quasi tutti i materiali.

Tipi di lavorazione:

- Lucidatura

Consigli per l'applicazione:

- Utilizzare i dischi in feltro COMBICLICK con il platorello COMBICLICK su smerigliatrici angolari a velocità variabile.
- Per ottenere i migliori risultati si consiglia una velocità di taglio di 5–10 m/s. In questo modo si ottiene un compromesso ideale tra capacità di lucidatura, sollecitazione termica del pezzo in lavorazione e usura dell'utensile.
- Quando si cambia la pasta per lucidatura si deve utilizzare un disco in feltro nuovo non ancora utilizzato.

Machines compatibili:

- Smerigliatrici angolari
- Smerigliatrici a batteria

Indicazioni per l'ordine:

- Il platorello COMBICLICK deve essere ordinato a parte. Per informazioni dettagliate e per ordinare i platorelli vedere pagina 19.
- Le paste per smerigliare e lucidare devono essere ordinate a parte. Per informazioni dettagliate e per ordinare le paste per smerigliare e lucidare vedere le pagine 153–155.

Consigli per la sicurezza:

- Per motivi di sicurezza non si deve mai superare il numero di giri massimo indicato.



Accessori:

- Platorelli COMBICLICK
- Paste per smerigliare e lucidare



Dischi in feltro CC-FR



Versione CC-FR

Per lucidare con i pani di pasta appositi, con le paste per smerigliare oppure le paste diamantate in lavorazione frontale su medie e grandi superfici.

Vantaggi:

- Elevata economicità grazie alla durata elevatissima.
- Lavorazione precisa per tutta la durata dell'utensile, che vanta un'elevata stabilità di forma.

PFERDVALUE:

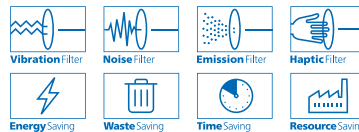

D [mm]	EAN 4007220	N. giri consigliato	N. giri max.		Descrizione
100	948224	1.900	12.000	5	CC-FR 100
115	936061	1.650	10.500	5	CC-FR 115
125	936078	1.500	9.650	5	CC-FR 125



Versioni CC-GT, CC-H-GT

Con il platorello è possibile utilizzare gli utensili COMBICLICK su smerigliatrici angolari reperibili in commercio.

Le differenti durezza sono contrassegnate da diversi colori:

CC-GT (medio) = nero

CC-H-GT (duro) = blu

Vantaggi:

- Carico termico nettamente ridotto grazie alla geometria dei canali di raffreddamento.
- Elevata economicità grazie ai tempi di cambio utensile ridotti al minimo.

Consigli per l'applicazione:

- Per la lavorazione dell'acciaio inossidabile (INOX) si consiglia di usare la versione CC-H-GT. La sua maggiore durezza consente di applicare pressioni di contatto più elevate.

Consigli per la sicurezza:

- La velocità periferica massima consentita è di 80 m/s.
- Per i platorelli di diametro 180 mm si deve fare attenzione a non esercitare una pressione di contatto troppo elevata per non flettere eccessivamente il platorello.

PFERDVALUE:

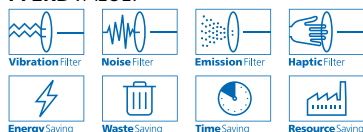

Compatibile con diam. CC [mm]	Filettatura	Durezza	Macchine compatibili	EAN 4007220	N. giri max.		Descrizione
100	M10	media	Smerigliatrice angolare 100, attacco M10	836200	15.300	1	CC-GT 100 M10
115, 125	M14	media	Smerig. angolare 115 / 125, attacco M14	725764	13.300	1	CC-GT 115-125 M14
	5/8	media	Smerig. angolare 115 / 125, attacco 5/8"	725771	13.300	1	CC-GT 115-125 5/8
	M14	dura	Smerig. angolare 115 / 125, attacco M14	835869	13.300	1	CC-H-GT 115-125 M14
	5/8	dura	Smerig. angolare 115 / 125, attacco 5/8"	841419	13.300	1	CC-H-GT 115-125 5/8
180	M14	media	Smerigliatrice angolare 180, attacco M14	725788	8.500	1	CC-GT 180 M14
	5/8	media	Smerigliatrice angolare 180, attacco 5/8"	725795	8.500	1	CC-GT 180 5/8

4



Set

CC-SET

Set per la lavorazione delle superfici, da grossalana fino a lucidata a specchio.

I set con diam. 125 mm sono particolarmente flessibili ai bordi.

Contenuto:

- 3 dischi fibrati COMBICLICK:
 - CC-FS CO-COOL 36
 - CC-FS CO-COOL 120
 - CC-FS A-COOL 220
- 1 disco in Vlies COMBICLICK:
 - CC-VRH A 240 F
 - CC-VRH A 180 M
 - CC-VRH A 100 G
 - CC-VRW A 280
 - CC-VRW A 180
 - CC-VRW A 100
 - CC-PNER W SiC F
- 1 pezzo per tipo:
 - Pasta per lucidare universale
 - Disco in feltro COMBICLICK CC-FR
 - Platorello COMBICLICK CC-GT M14 oppure 5/8-11

Vantaggi:

- Scoprire e testare il sistema.
- Selezione delle varianti di utensile più comuni, abbinare tra loro.

Abrasivo:

Corindone A
Granulo ceramico CO-COOL
Carburo di silicio SiC

PFERDVALUE:

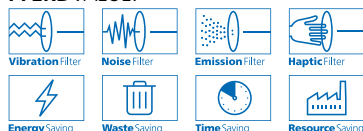

D [mm]	Filettatura	EAN 4007220		Descrizione
115	M14	955345	1	CC-SET 115 M14
	5/8-11	955406	1	CC-SET 115 5/8-11
125	M14	955369	1	CC-SET 125 M14
	5/8-11	955413	1	CC-SET 125 5/8-11

La vasta gamma di dischi fibrati offre l'utensile ottimale per qualsiasi tipo di applicazione, dalla sgrossatura alla finitura. In conformità con le Norme ISO 16057 i dischi fibrati nella forma A1 versione F rientrano nella categoria "dischi fibrati vulcanizzati".

Vantaggi:

- L'economicità è massima grazie alla lunga durata e alla capacità di asportazione elevatissima.
- Superfici omogenee grazie all'elevata qualità dell'abrasivo.
- Si adatta perfettamente ai contorni grazie alla sua elevata flessibilità.

Tipi di lavorazione:

- Spianare
- Sbavatura
- Lavorazione di superfici
- Lavorazione di spigoli
- Lavorazione di cordoni di saldatura
- Finitura graduale

Consigli per l'applicazione:

- Utilizzare i dischi conformemente alle Norme ISO 15636 con platorello su smerigliatrici angolari reperibili in commercio.
- Utilizzare un olio per smerigliare adatto al materiale per aumentare nettamente la durata e le prestazioni degli utensili. Per informazioni dettagliate e per ordinare gli oli per smerigliare vedere pagina 155.

Macchine compatibili:

- Smerigliatrici angolari
- Smerigliatrici a batteria

Indicazioni per l'ordine:

- Il platorello deve essere ordinato a parte. Per informazioni dettagliate e per ordinare i platorelli vedere pagina 24.
- Nell'ordine si prega di specificare il codice EAN o la descrizione articolo completa.

Esempio di ordine:

EAN 4007220**696354**

FS 115-22 A-COOL **60**

Legenda esempio di ordine:

- FS = disco fibrato
- 115 = diam. esterno D [mm]
- 22 = diam. foro H [mm]
- A = abrasivo
- COOL = tipo di legante
- 60** = granulometria

Consigli per la sicurezza:

- La velocità periferica massima consentita è di 80 m/s.
- Per motivi di sicurezza non si deve mai superare il numero di giri massimo indicato.



Accessori:

- Platorello

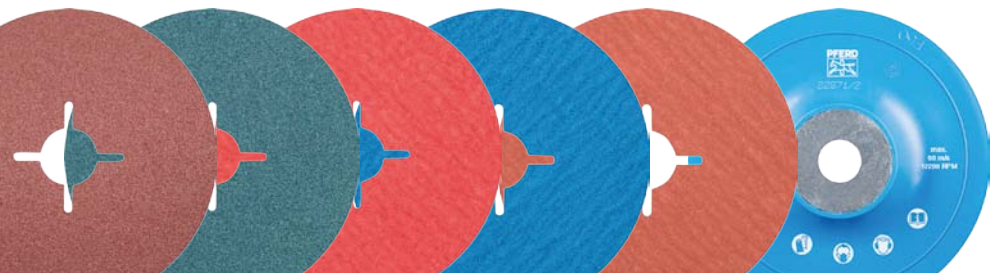

La via più rapida per la scelta dell'utensile più adatto

Gruppo di materiali ▼		Abrasivi ▶	Corindone A	Zirconio Z	Granulo ceramico CO	VICTO-GRAIN COOL	Corindone A-COOL	Zirconio Z-COOL	Granulo ceramico CO-COOL
Acciaio, fusioni d'acciaio	Acciai non temprati, non bonificati	Acciai da costruzione, acciai al carbonio, acciai per utensili, acciai non legati, fusioni d'acciaio	●	○	●	●			
	Acciai temprati, bonificati	Acciai per utensili, acciai bonificati, acciai legati, fusioni d'acciaio	○	●	●	●			
Acciaio inossidabile (INOX)	Acciai resistenti alla ruggine e agli acidi	Acciai austenitici e ferritici		○		●	●	●	●
Metalli non ferrosi	Metalli non ferrosi teneri, metalli non ferrosi	Leghe di alluminio tenere Ottone, rame, zinco	○				●	○	○
	Metalli non ferrosi duri	Leghe in alluminio dure Bronzo, titanio	●	○	○	○			
	Metalli termoresistenti	Leghe di nichel e di cobalto		○	○	●		●	●
Ghisa	Ghisa grigia, ghisa bianca	Ghisa con grafite lamellare EN-GJL (GG), con grafite sferica/ghisa sferoidale EN-GJS (GGG), ghisa bianca temprata EN-GJMW (GTW), ghisa grigia temprata EN-GJMB (GTS)	●	○	●				
Materie plastiche, altri materiali		Materiali sintetici rinforzati con fibre, elastomeri, legno, truciolo, vernice	●						

● = ideale
○ = adatto

Versione corindone A

Per applicazioni universali nell'industria e nell'artigianato, dalla sgrossatura alla finitura.

Abrasivo:
Corindone A

Indicazioni per ordinare:
■ Completare la descrizione articolo con la granulometria richiesta.

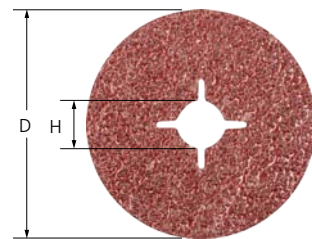

D [mm]	H [mm]	Granulometria								N. giri max.		Descrizione
		16	24	36	50	60	80	100	120			
EAN 4007220												
100	16	344477	228012	227442	301630	228319	228326	228043	306444	15.300	25	FS 100-16 A ...
115	22	164914	164952	165003	500910	165058	165102	165157	500934	13.300	25	FS 115-22 A ...
125	22	164921	164969	165010	696286	165065	165119	165164	500941	12.200	25	FS 125-22 A ...
150	22	-	-	165027	-	165072	165126	-	-	10.200	25	FS 150-22 A ...
180	22	164945	164983	165034	696323	165089	165133	165188	165201	8.500	25	FS 180-22 A ...

Versione corindone allo zirconio Z

Per sgrossature con elevata asportazione e lunga durata.

Abrasivo:
Corindone allo zirconio Z

Indicazioni per ordinare:
■ Completare la descrizione articolo con la granulometria richiesta.

Consigli per l'applicazione:
■ Utilizzare smerigliatrici angolari potenti con un'alta pressione di contatto.

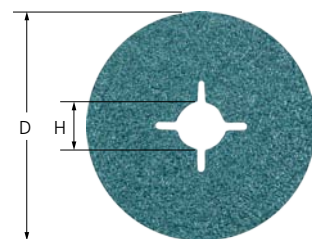

D [mm]	H [mm]	Granulometria							N. giri max.		Descrizione
		24	36	50	60	80	100	120			
EAN 4007220											
100	16	832943	832950	832967	750636	832974	750643	832981	15.300	25	FS 100-16 Z ...
115	22	216569	216576	216583	216590	216606	696606	696613	13.300	25	FS 115-22 Z ...
125	22	216613	216620	216637	216644	216651	696620	696637	12.200	25	FS 125-22 Z ...
180	22	216668	216675	216682	216699	216705	696644	696651	8.500	25	FS 180-22 Z ...

Versione granulo ceramico CO

Per una smerigliatura aggressiva con la massima capacità di asportazione e un'ottima durata. Massime prestazioni grazie al granulo ceramico autoravvivente.

Il granulo ceramico è appositamente studiato per la lavorazione di materiali e di riporti molto duri.

Abrasivo:
Granulo ceramico CO

Indicazioni per ordinare:
■ Completare la descrizione articolo con la granulometria richiesta.

Consigli per l'applicazione:
■ Utilizzare una smerigliatrice angolare potente.

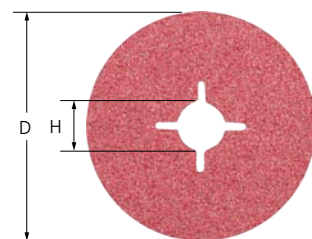

D [mm]	H [mm]	Granulometria						N. giri max.		Descrizione
		24	36	50	60	80	120			
EAN 4007220										
115	22	617434	617441	696781	617458	617465	696804	13.300	25	FS 115-22 CO ...
125	22	617472	617489	696811	617496	617502	696835	12.200	25	FS 125-22 CO ...
180	22	617519	617526	696842	617533	617540	696866	8.500	25	FS 180-22 CO ...

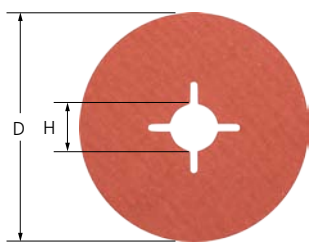

Versione corindone A-COOL

Per applicazioni universali dalla finitura alla massima finitura su materiali con scarsa conducibilità termica, come ad es. l'acciaio inossidabile (INOX).

Gli additivi che lo rivestono impediscono che l'utensile si intasi e garantiscono un taglio più freddo con una capacità di asportazione nettamente aumentata.

Abrasivo:
Corindone A-COOL

Indicazioni per ordinare:
■ Completare la descrizione articolo con la granulometria richiesta.

D [mm]	H [mm]	Granulometria					N. giri max.		Descrizione			
		50	60	80	100	120				150	180	220
EAN 4007220												
115	22	696347	696354	696361	696378	696385	696392	696408	696415	13.300	25	FS 115-22 A-COOL ...
125	22	696422	696439	696446	696453	696460	696477	696484	696491	12.200	25	FS 125-22 A-COOL ...
180	22	696507	696514	696521	696538	696552	696583	696569	696590	8.500	25	FS 180-22 A-COOL ...

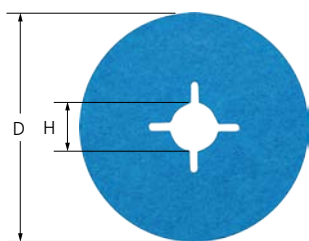

Versione corindone allo zirconio Z-COOL

Per sgrossature con elevata capacità di asportazione e smerigliatura fredda.

Gli additivi che lo rivestono impediscono che l'utensile si intasi e garantiscono un taglio più freddo con una capacità di asportazione nettamente aumentata.

Abrasivo:
Corindone allo zirconio Z-COOL

Indicazioni per ordinare:
■ Completare la descrizione articolo con la granulometria richiesta.

Consigli per l'applicazione:
■ Utilizzare smerigliatrici angolari potenti con un'alta pressione di contatto.

D [mm]	H [mm]	Granulometria				N. giri max.		Descrizione
		36	50	60	80			
EAN 4007220								
115	22	696668	696675	696682	696699	13.300	25	FS 115-22 Z-COOL ...
125	22	696705	696712	696729	696736	12.200	25	FS 125-22 Z-COOL ...

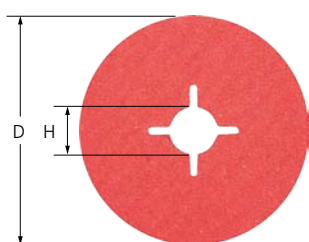

Versione granulo ceramico CO-COOL

Per molare in modo aggressivo con la massima capacità di asportazione su materiali duri, a scarsa conducibilità termica. Massime prestazioni grazie al granulo ceramico autoravvivente.

Gli additivi che lo rivestono impediscono che l'utensile si intasi e garantiscono un taglio più freddo con una capacità di asportazione nettamente aumentata.

Abrasivo:
Granulo ceramico CO-COOL

Indicazioni per ordinare:
■ Completare la descrizione articolo con la granulometria richiesta.

D [mm]	H [mm]	Granulometria					N. giri max.		Descrizione		
		24	36	50	60	80				100	120
EAN 4007220											
100	16	899625	832998	833001	833018	833025	-	908129	15.300	25	FS 100-16 CO-COOL ...
115	22	696880	696897	696903	696910	696927	696934	696941	13.300	25	FS 115-22 CO-COOL ...
125	22	696958	696965	696972	696989	696996	697009	697016	12.200	25	FS 125-22 CO-COOL ...
180	22	697023	697030	697047	697054	697061	697078	697085	8.500	25	FS 180-22 CO-COOL ...

Versione VICTOGRAIN-COOL

Per molare con la massima aggressività e il non plus ultra della capacità di asportazione sugli acciai, su materiali duri con scarsa conducibilità termica, mantenendo sempre una durata estremamente lunga.

Prestazioni incredibili e costanti grazie al granulo **VICTOGRAIN**.

Gli additivi che lo rivestono impediscono che l'utensile si intasi e garantiscono un taglio più freddo con una capacità di asportazione nettamente aumentata.

Abrasivo:
VICTOGRAIN-COOL

D [mm]	H [mm]	EAN 4007220	N. giri max.		Descrizione
100	16	108796	15.300	25	FS 100-16 VICTOGRAIN-COOL 36
115	22	108789	13.300	25	FS 115-22 VICTOGRAIN-COOL 36
125	22	108802	12.200	25	FS 125-22 VICTOGRAIN-COOL 36
180	22	108819	8.500	25	FS 180-22 VICTOGRAIN-COOL 36

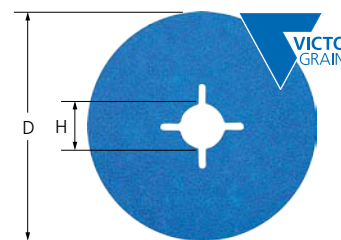

Utensili ad alte prestazioni con granulo VICTOGRAIN

I prodotti **VICTOGRAIN** fanno parte degli utensili abrasivi più efficaci al mondo. Il granulo PFERD ha una precisa forma triangolare e consente di raggiungere una capacità di asportazione eccezionale.

I taglianti del granulo **VICTOGRAIN**, tutti della medesima forma e dimensione, entrano in contatto con il pezzo in lavorazione sempre con un'angolazione ottimale. Di conseguenza il singolo granulo richiede poca energia per penetrare nel pezzo. L'utilizzatore ottiene quindi un processo di asportazione efficace con

- un rapido avanzamento nel lavoro,
- una lunga durata,
- un minore apporto di calore all'interno del pezzo e
- un minor consumo d'energia della macchina.

Il granulo **VICTOGRAIN** vengono tutti fissati sul supporto da un lato del triangolo, garantendo un fissaggio stabile. Grazie alla loro forma slanciata offrono uno spazio molto ampio per lo scarico dei trucioli, aumentando l'efficacia del processo di asportazione.

Anche la struttura dei triangoli di **VICTOGRAIN** è speciale. I piccolissimi cristalli che formano il granulo triangolare vantano un comportamento particolare all'avanzare dell'usura: essi mettono costantemente a disposizione i loro taglianti affilati rompendosi, ma soltanto il minimo necessario, ravvivando così la taglienza del granulo/triangolo.

La combinazione di queste caratteristiche offre all'utilizzatore le massime prestazioni, in modo continuo, con un taglio freddo e una durata estremamente alta, generando una superficie uniformemente lavorata.

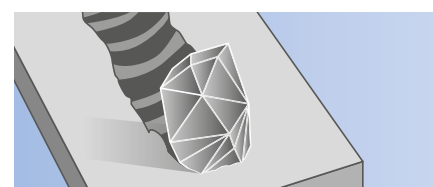

Granulo convenzionale

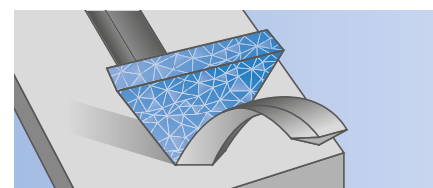

Granulo **VICTOGRAIN**



Orientamento ottimale del granulo **VICTOGRAIN**

4



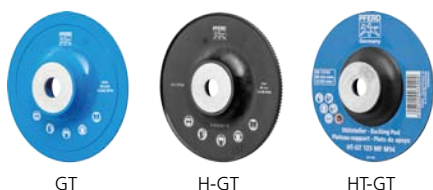

Versioni GT, H-GT, HT-GT

Sono disponibili tre differenti versioni di platorello per l'uso di dischi fibrati su smerigliatrici angolari reperibili in commercio.

GT:

Platorello che si adatta perfettamente ai contorni grazie alla sua elevata flessibilità. Conforme a ISO 15636.

H-GT:

Platorello ad alte prestazioni e di lunga durata grazie al materiale plastico rinforzato in fibra, resistente all'usura. Vanta un taglio particolarmente freddo garantito dai canali di raffreddamento radiali nonché un'elevata capacità di asportazione dei dischi fibrati dovuta alla stabilità e rigidità del platorello.

HT-GT:

Platorello flessibile ed estremamente resistente alle temperature, con lunga durata grazie al materiale termoresistente. Consente di lavorare con grande precisione grazie all'elevata flessibilità. Conforme a ISO 15636.

Indicazioni per ordinare:

■ La flangia mobile compatibile è inclusa.

Accessori:

■ Flange mobili per platorello GT

Compatibile con diam. utensile [mm]	Filettatura	Macchine compatibili	EAN 4007220	N. giri max.		Descrizione
GT						
100	M10	Smerigliatrice angolare 100, attacco M10	100998	15.300	1	GT 100 MF M10
115	M10	Smerigliatrice angolare 115, attacco M10	668047	13.300	1	GT 115 MF M10
	M14	Smerigliatrice angolare 115, attacco M14	668054	13.300	1	GT 115 MF M14
125	M14	Smerigliatrice angolare 125, attacco M14	668061	12.200	1	GT 125 MF M14
150	M14	Smerigliatrice angolare 150, attacco M14	668078	10.200	1	GT 150 MF M14
180	M14	Smerigliatrice angolare 180, attacco M14	668085	8.500	1	GT 180 MF M14
H-GT, platorello ad alte prestazioni						
115	M14	Smerigliatrice angolare 115, attacco M14	668115	13.300	1	H-GT 115 MF M14
125	M14	Smerigliatrice angolare 125, attacco M14	668122	12.200	1	H-GT 125 MF M14
180	M14	Smerigliatrice angolare 180, attacco M14	668139	8.500	1	H-GT 180 MF M14
HT-GT, platorello termoresistente						
115	M14	Smerigliatrice angolare 115, attacco M14	032398	13.300	1	HT-GT 115 MF M14
125	M14	Smerigliatrice angolare 125, attacco M14	032404	12.200	1	HT-GT 125 MF M14
180	M14	Smerigliatrice angolare 180, attacco M14	032381	8.500	1	HT-GT 180 MF M14



FL-GT, flange mobili per platorello GT

Accessori per platorello versione GT.

Vantaggi:

■ Distanza tra i fori compatibile con le chiavi per ghiera reperibili in commercio.

Filettatura	Macchine compatibili	EAN 4007220		Descrizione
M10	Smerigliatrice angolare 100-115, attacco M10	668146	1	FL-GT 100-115 M10
M14	Smerigliatrice angolare 80-115, attacco M14	668153	1	FL-GT 80-115 M14
	Smerigliatrice angolare 125, attacco M14	668160	1	FL-GT 125 M14
	Smerigliatrice angolare 150-230, attacco M14	668177	1	FL-GT 150-230 M14



I dischi velcrati sono ideali per la lavorazione di grandi superfici.

Grazie alla flessibilità del sistema costituito da disco velcrato e supporto, è possibile anche l'utilizzo sui profili.

Con il platorello per dischi velcrati è possibile utilizzare i dischi velcrati su smerigliatrici angolari reperibili in commercio con regolazione del numero di giri o a bassa velocità, usando l'attacco M14.

Vantaggi:

- Cambio utensile rapido grazie al velcro.
- Si adatta perfettamente ai contorni grazie alla sua elevata flessibilità.

Per la lavorazione di:

- Utilizzabile su quasi tutti i materiali.

Tipi di lavorazione:

- Spianare
- Sbavatura
- Lavorazione di superfici
- Lavorazione di spigoli
- Lavorazione di cordoni di saldatura
- Finitura graduale

Consigli per l'applicazione:

- I migliori risultati si ottengono usando smerigliatrici angolari a velocità regolabile.
- Utilizzare un olio per smerigliare adatto al materiale per aumentare nettamente la durata e le prestazioni degli utensili. Per informazioni dettagliate e per ordinare gli oli per smerigliare vedere pagina 155.

Macchine compatibili:

- Smerigliatrici angolari
- Smerigliatrici a batteria

Indicazioni per l'ordine:

- Il platorello deve essere ordinato a parte. Per informazioni dettagliate e ordinare i platorelli per dischi velcrati vedere pagina 26.

Consigli per la sicurezza:

- La velocità periferica massima consentita è di 32 m/s.
- Per motivi di sicurezza non si deve mai superare il numero di giri massimo indicato.
- Posizionare il disco velcrato al centro del platorello.



Accessori:

- Platorello per dischi velcrati



Dischi velcrati KR

Versione corindone A

Per applicazioni universali nell'industria e nell'artigianato, dalla sgrossatura alla finitura.

Vantaggi:

- Uso universale per quasi tutti i materiali.

Abrasivo:

Corindone A

Indicazioni per ordinare:

- Completare la descrizione articolo con la granulometria richiesta.



D ₁ [mm]	Granulometria						N. giri consigliato	N. giri max.		Descrizione
	40	60	80	120	150	180				
	EAN 4007220									
115	294291	294307	294314	294321	294338	294345	5.000	5.300	50	KR 115 A ...
125	294352	294369	294376	294383	294390	294406	4.600	4.850	50	KR 125 A ...

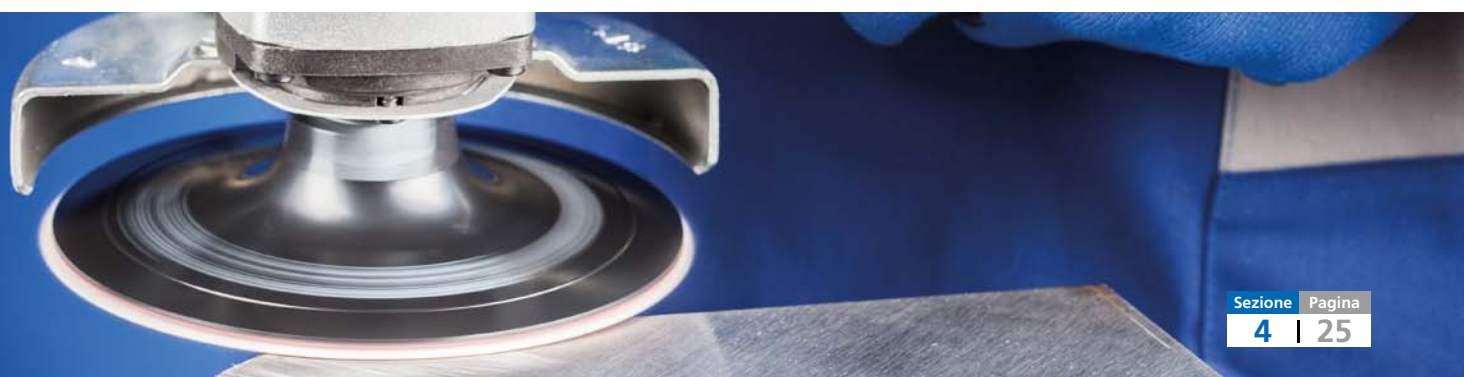

Dischi tela velcrati

Dischi velcrati KR

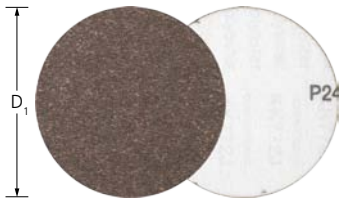

Versione corindone A granulo agglomerato

Grazie all'ampia gamma di granulometrie disponibili, sono eccezionali per lavori di finitura e altissima finitura e per la preparazione graduale alla lucidatura.

Vantaggi:

- Lunghissima durata e rugosità superficiale costante per tutta la durata dell'utensile grazie al granulo agglomerato autoravvivante.

Abrasivo:

Corindone A granulo agglomerato

Indicazioni per ordinare:

- Completare la descrizione articolo con la granulometria richiesta.

D ₁ [mm]	Granulometria									N. giri consigliato	N. giri max.		Descrizione
	120	180	240	320	400	600	800	1000	1200				
	EAN 4007220												
115	026113	026168	026175	026199	026205	026212	026229	026236	026243	5.000	5.300	50	KR 115 A ... CK
125	026250	026267	026274	026281	026298	026304	026311	026328	026335	4.600	4.850	50	KR 125 A ... CK

Platello per dischi velcrati KRH

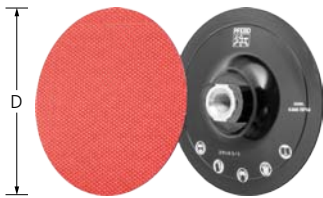

Versione KRH

Platello flessibile per l'uso di dischi velcrati su smerigliatrici angolari reperibili in commercio.

D [mm]	Filettatura	EAN 4007220	N. giri max.		Descrizione
115	M14	294413	5.300	1	KRH 115 M14
125	M14	294420	4.850	1	KRH 125 M14



L'ampio programma di dischi abrasivi autoadesivi e di platorelli è stato appositamente studiato per la costruzione di stampi e forme.

Vantaggi:

- Si adatta perfettamente ai contorni grazie alla sua elevata flessibilità.
- Cambio utensile rapido e semplice.
- Massima tenuta del disco sul platorello grazie all'elevata qualità del collante.

Per la lavorazione di:

- Utilizzabile su quasi tutti i materiali.

Tipi di lavorazione:

- Spianare
- Lavorazione di superfici
- Finitura
- Finitura graduale

Consigli per l'applicazione:

- Usare i dischi abrasivi con un platorello idoneo.
- Utilizzare un olio per smerigliare adatto al materiale per aumentare nettamente la durata e le prestazioni degli utensili. Per informazioni dettagliate e per ordinare gli oli per smerigliare vedere pagina 155.

Macchine compatibili:

- Macchine ad albero flessibile
- Smerigliatrici diritte e angolari

Consigli per la sicurezza:

- La velocità periferica massima consentita è di 20 m/s.
- Per motivi di sicurezza non si deve mai superare il numero di giri massimo indicato.



Accessori:

- Platorello



Dischi abrasivi autoadesivi PSA e platorello PSA-H

Versione PSA

Per pezzi particolareggiati e contornati. Permette di ottenere gradualmente diverse qualità superficiali, da grossa a molto fine.

Abrasivo:

Corindone A

Indicazioni per ordinare:

- Il platorello deve essere ordinato a parte.
- Completare la descrizione articolo con la granulometria richiesta.



D ₁ [mm]	Granulometria								N. giri consigliato	N. giri max.		Descrizione
	60	80	120	180	240	320	400	600				
EAN 4007220												
12	026182	026731	026991	027004	027011	027028	027035	027042	16.000	31.800	100	PSA 12 A ...
20	027059	027066	027080	027097	027103	027110	027127	027134	10.000	19.100	100	PSA 20 A ...
30	027141	027158	027165	027172	027189	027196	027202	027219	6.500	12.700	100	PSA 30 A ...
50	027226	027233	027240	027257	027264	027271	027288	027295	4.000	7.650	100	PSA 50 A ...

Versione PSA-H

Platorello flessibile per dischi autoadesivi.

Consigli per l'applicazione:

- Nella lavorazione di raggi stretti scegliere una misura in meno rispetto al disco, in modo che i bordi esterni del disco sporgano e si possano adattare al contorno del raggio.



D [mm]	S [mm]	L [mm]	Compatibile con	EAN 4007220	N. giri max.		Descrizione
Diam. gambo 2,35 mm							
10	2,35	35	PSA 12	026885	31.800	5	PSA-H 12-2,35
18	2,35	35	PSA 20	026939	19.100	5	PSA-H 20-2,35
25	2,35	35	PSA 30	026953	12.700	5	PSA-H 30-2,35
Diam. gambo 3 mm							
10	3	35	PSA 12	026922	31.800	5	PSA-H 12-3
18	3	35	PSA 20	026946	19.100	5	PSA-H 20-3
25	3	35	PSA 30	026960	12.700	5	PSA-H 30-3
45	3	35	PSA 50	026984	7.650	5	PSA-H 50-3
Diam. gambo 6 mm							
45	6	35	PSA 50	026977	7.650	5	PSA-H 50-6

Il programma COMBIDISC comprende una vasta scelta di utensili abrasivi per la lavorazione delle superfici. Dall'asportazione grossolana, passando per la finitura fino ad arrivare alla lucidatura a specchio in smerigliatura frontale: il programma offre l'utensile ottimale anche per le applicazioni più complesse.

Vantaggi:

- Grande economicità grazie ai tempi di cambio utensile ridottissimi.
- Elevato comfort grazie alla facilità d'uso e alle basse vibrazioni.
- Il disco non si incolla, sposta o stacca.

Tipi di lavorazione:

- Irruvimento
- Spianare
- Sbavatura
- Lavorazione di superfici
- Lavorazione di spigoli
- Lucidare
- Pulitura
- Affilare
- Lavorazione di cordoni di saldatura
- Opacizzare e satinare
- Finitura graduale

Consigli per l'applicazione:

- Utensili abrasivi COMBIDISC con platorello su macchine ad albero flessibile, con impugnatura angolare, su smerigliatrici angolari pneumatiche o piccole macchine elettriche.
- Utilizzare un olio per smerigliare adatto al materiale per aumentare nettamente la durata e le prestazioni degli utensili. Per informazioni dettagliate e per ordinare gli oli per smerigliare vedere pagina 155.

Macchine compatibili:

- Macchine ad albero flessibile
- Smerigliatrici dritte
- Smerigliatrici angolari
- Smerigliatrici a batteria

Indicazioni per l'ordine:

- I platorelli COMBIDISC devono essere ordinati a parte. Per informazioni dettagliate e per ordinare vedere pagina 43.
- Nell'ordine si prega di specificare il codice EAN o la descrizione articolo completa.
- **Esempio di ordine:**
EAN 4007220266175
CD 38 A 180
- **Legenda esempio di ordine:**
CD = dischi abrasivi COMBIDISC
38 = diam. esterno D₁ [mm]
A = abrasivo
180 = granulometria

Consigli per la sicurezza:

- La velocità periferica massima consentita è di 50 m/s.
- Per motivi di sicurezza non si deve mai superare il numero di giri massimo indicato.



Accessori:

- Perno di bloccaggio per COMBIDISC Mini-POLIFAN
- Platorelli autoadesivi COMBIDISC

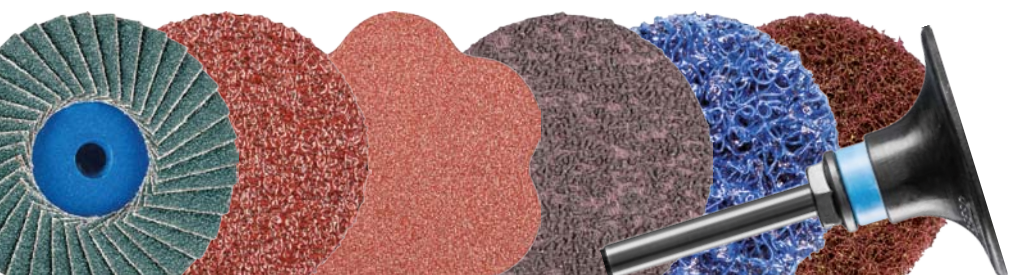

La via più rapida per la scelta dell'utensile più adatto

Gruppo di materiali ▼			Abrasivi ►	Corindone A, A-PLUS, A-FLEX, A-CONTOUR, A-FORTE	Corindone A granulo compatto	Corindone allo zirconio Z
Acciaio, fusioni d'acciaio	Acciai non temprati, non bonificati	Acciai da costruzione, acciai al carbonio, acciai per utensili, acciai non legati, fusioni d'acciaio		●		○
	Acciai temprati, bonificati	Acciai per utensili, acciai bonificati, acciai legati, fusioni d'acciaio		○	●	●
Acciaio inossidabile (INOX)	Acciai resistenti alla ruggine e agli acidi	Acciai austenitici e ferritici			●	○
Metalli non ferrosi	Metalli non ferrosi teneri, metalli non ferrosi	Leghe di alluminio tenere		○		
		Ottone, rame, zinco		●		○
	Metalli non ferrosi duri	Leghe in alluminio dure		●		○
		Bronzo, titanio				○
	Metalli termoresistenti	Leghe di nichel e di cobalto				○
Ghisa	Ghisa grigia, ghisa bianca	Ghisa con grafite lamellare EN-GJL (GG), con grafite sferica/ghisa sferoidale EN-GJS (GGG), ghisa bianca temprata EN-GJMW (GTW), ghisa grigia temprata EN-GJMB (GTS)		●		○
Materie plastiche, altri materiali		Materiali sintetici rinforzati con fibre, elastomeri termoplastici, legno, truciolato, vernice		●		

● = ideale

○ = adatto

PFERD propone due diversi sistemi di fissaggio:

Sistema CD

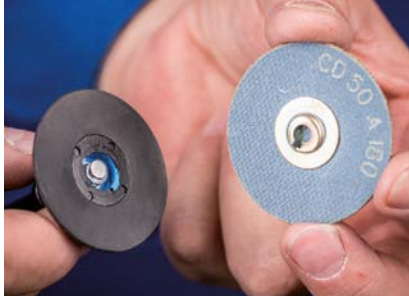

Lato utensile: collegamento a vite con filettatura interna (metallo/plastica)
 Compatibile anche con i sistemi reperibili in commercio: PSG, Power Lock Typ II "turn on", SocAtt, Turn-On

Sistema CDR

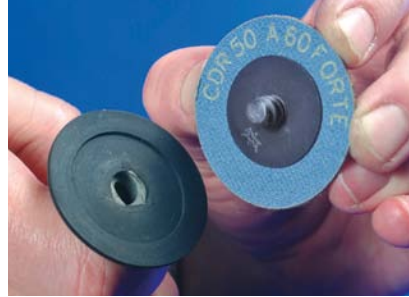
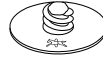

Lato utensile: collegamento a vite con filettatura esterna (plastica)
 Compatibile anche con i sistemi reperibili in commercio: Roloc™, Lockit, Speed Lok TR, Power Lock Typ III, Fastlock-System B, Roll-On

PFERDVALUE:

PFERDERGONOMICS consiglia COMBIDISC per ridurre in modo sensibile la formazione di vibrazioni, rumore e polveri e migliorare il comfort per l'utilizzatore.

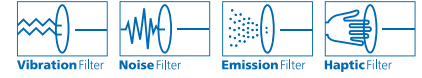

PFERDEFFICIENCY consiglia gli utensili COMBIDISC per ridurre i tempi di cambio utensile e di preparazione.



Numero di giri consigliato

Esempio:

CD 50 A-COOL 60

Applicazione:

Lavorazione dell'acciaio INOX

Velocità di taglio: 20–25 m/s

Numero giri: 7.600–9.500 giri/min

D ₁ [mm]	Velocità di taglio [m/s]								
	5	10	15	20	25	30	35	40	50
Numero giri [giri/min]									
20	4.700	9.500	14.300	19.000	23.800	28.600	33.400	38.100	47.700
25	3.800	7.600	11.400	15.200	19.000	22.900	26.700	30.500	38.100
38	2.500	5.000	7.500	10.000	12.500	15.000	17.500	20.100	25.100
50	1.900	3.800	5.700	7.600	9.500	11.400	13.300	15.200	19.000
75	1.200	2.500	3.800	5.000	6.300	7.600	8.900	10.100	12.700

Carburo di silicio SiC	Corindone A-COOL	Granulo ceramico CO-COOL	VICTOGRAIN-COOL 	Dischi abrasivi Diamante	Dischi POLICLEAN	Dischi in Vlies PNER, VRH, VRW
		●	●		●	●
		●	●		○	○
	●	●	●		●	●
	●	○			●	●
					●	●
○					●	●
●		●	●	●	○	●
		●	●	●	○	●
					●	●
●				●	●	●



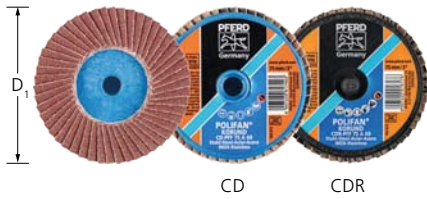

Versione corindone A

Per sgrossatura universale con alta capacità di asportazione.

Ideale per la lavorazione di saldature di raccordo in punti difficili da raggiungere. Maggiore durata e capacità di asportazione rispetto ai dischi abrasivi.

Abrasivo:
Corindone A

Indicazioni per ordinare:

- Completare la descrizione articolo con la granulometria richiesta.

PFERDVALUE:

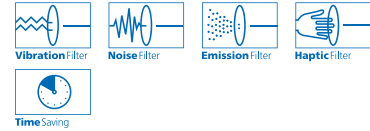

D ₁ [mm]	Granulometria				N. giri consigliato	Portautensili compatibili		Descrizione
	40	60	80	120				
EAN 4007220								

Sistema di attacco CD



50	617359	617366	617373	617380	12.000–14.000	BO PFF 50, SBH 20–50	10	CD PFF 50 A ...
75	617397	617403	617410	617625	8.000–10.000	BO PFF 75, SBH 75	10	CD PFF 75 A ...

Sistema di attacco CDR



50	016121	016145	821633	016152	12.000–14.000	SBHR 20–75	10	CDR PFF 50 A ...
75	016169	016176	821640	016336	8.000–10.000	SBHR 20–75	10	CDR PFF 75 A ...

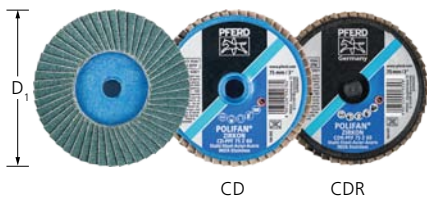

Versione corindone allo zirconio Z

Per sgrossature con elevata asportazione e lunga durata.

Abrasivo:
Corindone allo zirconio Z

Consigli per l'applicazione:

- Usare con alta pressione di contatto.

Indicazioni per ordinare:

- Completare la descrizione articolo con la granulometria richiesta.

PFERDVALUE:

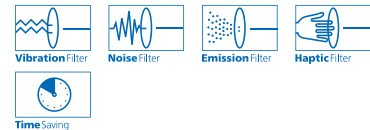

D ₁ [mm]	Granulometria				N. giri consigliato	Portautensili compatibili		Descrizione
	40	60	80	120				
EAN 4007220								

Sistema di attacco CD



50	592717	592724	592731	592748	12.000–14.000	BO PFF 50, SBH 20–50	10	CD PFF 50 Z ...
75	592755	592762	592779	592786	8.000–10.000	BO PFF 75, SBH 75	10	CD PFF 75 Z ...

Sistema di attacco CDR



50	902707	902714	016534	016541	12.000–14.000	SBHR 20–75	10	CDR PFF 50 Z ...
75	835111	016558	016565	821688	8.000–10.000	SBHR 20–75	10	CDR PFF 75 Z ...

Perno di bloccaggio Mini-POLIFAN

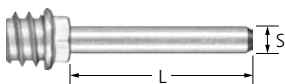

BO PFF

Perno di bloccaggio compatibile per Mini-POLIFAN COMBIDISC.

S [mm]	L [mm]	Utensile compatibile	EAN 4007220		Descrizione
6	40	CD PFF 50	593196	1	BO PFF 50
		CD PFF 75	593202	1	BO PFF 75

Versione corindone A

Per l'uso universale nell'industria e nell'artigianato, dalla sgrossatura alla finitura.

Abrasivo:
Corindone A

Indicazioni per ordinare:

- Completare la descrizione articolo con la granulometria richiesta.

PFERDVALUE:

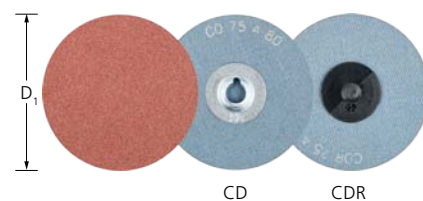
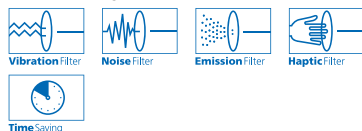

D ₁ [mm]	Granulometria						N. giri consigliato		Descrizione
	36	60	80	120	180	320			
EAN 4007220									

Sistema di attacco CD



20	-	265864	266007	266038	266052	266069	20.000-35.000	100	CD 20 A ...
25	-	355718	355725	355732	266083	266151	15.000-26.000	100	CD 25 A ...
38	355749	355756	355763	355770	266175	266199	10.000-16.000	100	CD 38 A ...
50	355787	355794	355800	355817	266212	266281	8.000-13.000	100	CD 50 A ...
75	355824	355831	355848	355855	266328	266359	5.000-9.000	50	CD 75 A ...

Sistema di attacco CDR



20	-	778036	778043	778050	778074	778081	20.000-35.000	100	CDR 20 A ...
25	-	778098	778104	778111	778128	778135	15.000-26.000	100	CDR 25 A ...
38	596456	596463	596470	597255	597262	596500	10.000-16.000	100	CDR 38 A ...
50	596517	596524	596531	596548	596555	596562	8.000-13.000	100	CDR 50 A ...
75	596586	596593	596609	596616	596623	596630	5.000-9.000	50	CDR 75 A ...

Versione corindone A-PLUS

Per l'uso universale, dalla sgrossatura alla finitura.

Maggiore capacità di asportazione grazie al materiale di supporto più rigido. Particolarmente adatti per la lavorazione di spigoli, perché molto resistenti agli strappi.

Abrasivo:
Corindone A-PLUS

Indicazioni per ordinare:

- Completare la descrizione articolo con la granulometria richiesta.

PFERDVALUE:

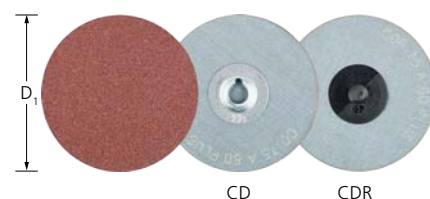
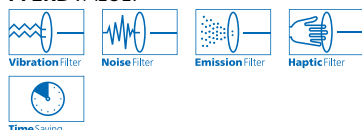

D ₁ [mm]	Granulometria				N. giri consigliato		Descrizione
	36 PLUS	60 PLUS	80 PLUS	120 PLUS			
EAN 4007220							

Sistema di attacco CD



50	593608	593615	593622	593653	8.000-13.000	100	CD 50 A ...
75	593660	593677	593684	593691	5.000-9.000	50	CD 75 A ...

Sistema di attacco CDR



50	778302	778319	778326	778333	8.000-13.000	100	CDR 50 A ...
75	778340	778357	778364	778371	5.000-9.000	50	CDR 75 A ...



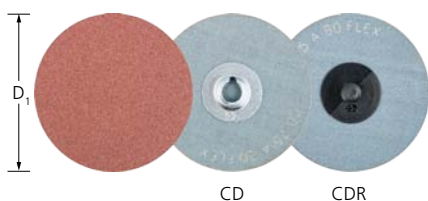

Versione corindone A-FLEX

Dischi abrasivi particolarmente flessibili, ideali per la lavorazione di contorni e superfici concave, ad es. nella costruzione di stampi e forme. Per pareggiare dislivelli nelle superfici.

Abrasivo:
Corindone A-FLEX

Consigli per l'applicazione:
■ Utilizzare con platorelli teneri per mantenere la flessibilità dei dischi abrasivi.

Indicazioni per ordinare:
■ Completare la descrizione articolo con la granulometria richiesta.

PFERDVALUE:

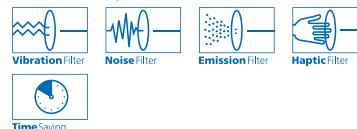

D ₁ [mm]	Granulometria			N. giri consigliato		Descrizione
	60 FLEX	80 FLEX	120 FLEX			
EAN 4007220						

Sistema di attacco CD



38	638842	638859	638866	10.000–16.000	100	CD 38 A ...
50	638873	638880	638897	8.000–13.000	100	CD 50 A ...
75	638903	638910	638927	5.000–9.000	50	CD 75 A ...

Sistema di attacco CDR



38	778166	778159	778173	10.000–16.000	100	CDR 38 A ...
50	778180	778210	778227	8.000–13.000	100	CDR 50 A ...
75	778241	778272	778296	5.000–9.000	50	CDR 75 A ...

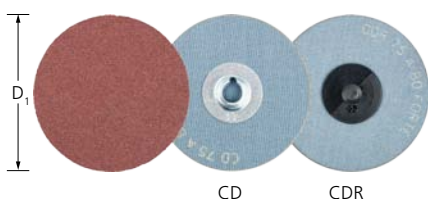

Versione corindone A-FORTE

Per l'uso universale, dalla sgrossatura alla finitura, con elevata capacità di asportazione e lunga durata.

Abrasivo:
Corindone A-FORTE

Indicazioni per ordinare:
■ Completare la descrizione articolo con la granulometria richiesta.

PFERDVALUE:

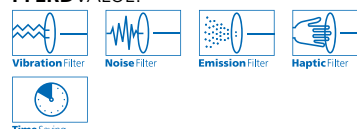

D ₁ [mm]	Granulometria				N. giri consigliato		Descrizione
	36 FORTE	60 FORTE	80 FORTE	120 FORTE			
EAN 4007220							

Sistema di attacco CD



25	-	265833	266021	266045	15.000–26.000	100	CD 25 A ...
38	266076	266090	266106	266113	10.000–16.000	100	CD 38 A ...
50	266120	266137	266144	266168	8.000–13.000	100	CD 50 A ...
75	266182	266205	266229	266250	5.000–9.000	50	CD 75 A ...

Sistema di attacco CDR



25	-	778388	778395	778401	15.000–26.000	100	CDR 25 A ...
38	596647	596661	596678	596685	10.000–16.000	100	CDR 38 A ...
50	596692	596708	596715	596722	8.000–13.000	100	CDR 50 A ...
75	596739	596746	596753	596760	5.000–9.000	50	CDR 75 A ...

Versione corindone A-COOL

Per l'uso universale, dalla sgrossatura alla finitura, su materiali difficili da lavorare come ad es. l'acciaio inossidabile (INOX).

Gli additivi nel rivestimento impediscono che l'utensile si intasi e garantiscono un taglio più freddo con una capacità di asportazione nettamente aumentata.

Abrasivo:

Corindone A-COOL

Indicazioni per ordinare:

- Completare la descrizione articolo con la granulometria richiesta.

PFERDVALUE:

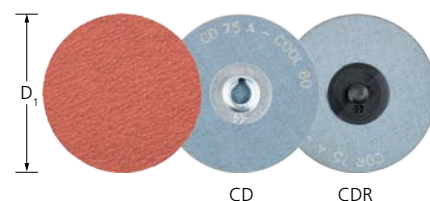
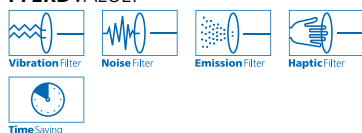

D ₁ [mm]	Granulometria			N. giri consigliato		Descrizione
	36	60	80			
EAN 4007220						

Sistema di attacco CD



50	265840	266427	266434	8.000-13.000	100	CD 50 A-COOL ...
75	266441	266458	266465	5.000-9.000	50	CD 75 A-COOL ...

Sistema di attacco CDR



50	596777	596784	596791	8.000-13.000	100	CDR 50 A-COOL ...
75	596807	596814	596821	5.000-9.000	50	CDR 75 A-COOL ...

Versione corindone A granulo agglomerato

Eccezionali per lavori di finitura e altissima finitura e per la preparazione graduale alla lucidatura.

Il granulo agglomerato autoravvivante garantisce una durata lunghissima e una rugosità superficiale omogenea per tutta la vita dell'utensile.

Abrasivo:

Corindone A granulo agglomerato

Indicazioni per ordinare:

- Completare la descrizione articolo con la granulometria richiesta.

PFERDVALUE:

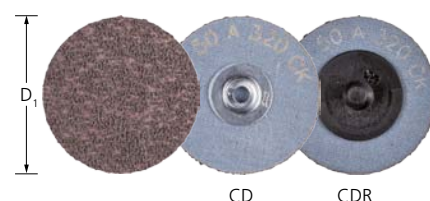
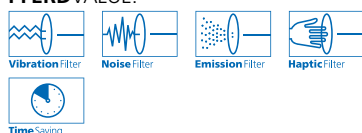

D ₁ [mm]	Granulometria										N. giri consigliato		Descrizione
	120	180	240	320	400	600	800	1000	1200				
EAN 4007220													

Sistema di attacco CD



50	003169	065594	065600	065860	065921	065976	066539	066546	066553	3.800-13.000	100	CD 50 A ... CK
75	066775	066782	066799	066805	066812	066836	066843	066850	066867	2.500-9.000	50	CD 75 A ... CK

Sistema di attacco CDR



50	066577	066591	066607	066621	066638	066645	066652	066669	066737	3.800-13.000	100	CDR 50 A ... CK
75	066874	066881	066904	067123	067130	067161	067185	067192	067208	2.500-9.000	50	CDR 75 A ... CK



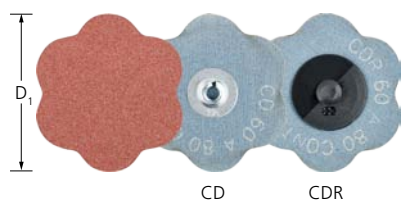

Versione corindone A-CONTOUR

Grazie al profilo esterno molto flessibile, che si adatta alle forme, si evita di danneggiare il pezzo in lavorazione con dei "tagli".

Abrasivo:
Corindone A-CONTOUR

Consigli per l'applicazione:

- Usare il platorello diam. 20–50 mm.

Indicazioni per ordinare:

- Completare la descrizione articolo con la granulometria richiesta.

PFERDVALUE:

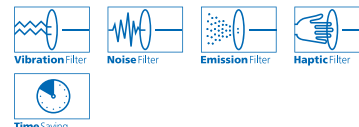

D ₁ [mm]	Granulometria				N. giri consigliato		Descrizione
	60 CONTOUR	80 CONTOUR	120 CONTOUR	180 CONTOUR			
EAN 4007220							

Sistema di attacco CD



60	898802	898819	898826	898833	7.500–11.000	50	CD 60 A ...
----	--------	--------	--------	--------	--------------	----	-------------

Sistema di attacco CDR



60	898840	898857	898864	898871	7.500–11.000	50	CDR 60 A ...
----	--------	--------	--------	--------	--------------	----	--------------

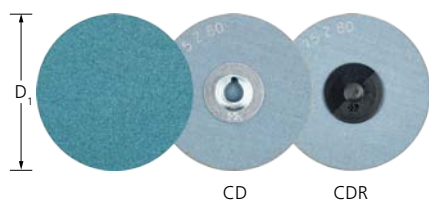

Versione corindone allo zirconio Z

Per sgrossature con elevata asportazione e lunga durata.

Capacità di asportazione particolarmente elevata nella sgrossatura con granulo 36 e 60.

Abrasivo:
Corindone allo zirconio Z

Consigli per l'applicazione:

- Utilizzare con platorelli COMBIDISC duri o medio-duri.

Indicazioni per ordinare:

- Completare la descrizione articolo con la granulometria richiesta.

PFERDVALUE:

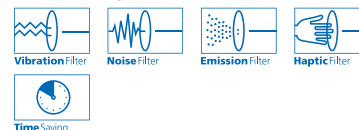

D ₁ [mm]	Granulometria			N. giri consigliato		Descrizione
	36	60	80			
EAN 4007220						

Sistema di attacco CD



38	778418	778425	778432	5.000–16.000	100	CD 38 Z ...
50	265857	266472	266519	3.800–13.000	100	CD 50 Z ...
75	266526	266533	266540	2.500–9.000	50	CD 75 Z ...

Sistema di attacco CDR



38	778449	778456	778463	5.000–16.000	100	CDR 38 Z ...
50	596838	596845	596852	3.800–13.000	100	CDR 50 Z ...
75	596869	596876	596883	2.500–9.000	50	CDR 75 Z ...



Versione granulo ceramico CO-COOL

Per molare in modo aggressivo con la massima capacità di asportazione su materiali duri, a scarsa conducibilità termica. Massime prestazioni grazie al granulo ceramico autoravvivante.

Gli additivi che lo rivestono impediscono che l'utensile si intasi e garantiscono un taglio più freddo con una capacità di asportazione nettamente aumentata.

Abrasivo:

Granulo ceramico CO-COOL

Indicazioni per ordinare:

- Completare la descrizione articolo con la granulometria richiesta.

PFERDVALUE:

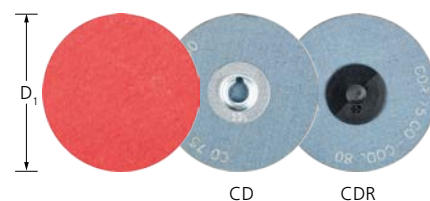
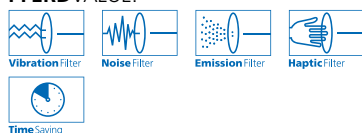

D ₁ [mm]	Granulometria					N. giri consigliato		Descrizione
	24	36	60	80	120			
EAN 4007220								

Sistema di attacco CD



38	770672	770689	770696	770702	770719	5.000–16.000	100	CD 38 CO-COOL ...
50	617922	617298	617304	617311	771365	3.800–13.000	100	CD 50 CO-COOL ...
75	617939	617328	617335	617342	771372	2.500–9.000	50	CD 75 CO-COOL ...

Sistema di attacco CDR



38	778593	778609	778616	778623	778630	5.000–16.000	100	CDR 38 CO-COOL ...
50	778661	778678	778685	778692	778708	3.800–13.000	100	CDR 50 CO-COOL ...
75	778715	778722	778739	778746	778753	2.500–9.000	50	CDR 75 CO-COOL ...

Versione minidisco in fibra granulo ceramico CO-COOL

Eccezionale per l'uso nella molatura piana o su spigoli. Il supporto in fibra più rigido aumenta la capacità di asportazione dell'abrasivo.

Per molare in modo aggressivo con la massima capacità di asportazione su materiali duri, a scarsa conducibilità termica. Massime prestazioni grazie al granulo ceramico autoravvivante.

Gli additivi che lo rivestono impediscono che l'utensile si intasi e garantiscono un taglio più freddo con una capacità di asportazione nettamente aumentata.

Abrasivo:

Granulo ceramico CO-COOL

Indicazioni per ordinare:

- Completare la descrizione articolo con la granulometria richiesta.

PFERDVALUE:

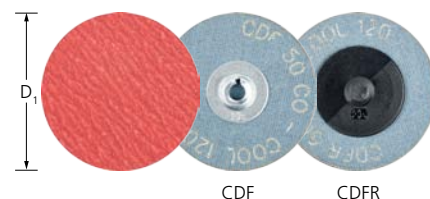
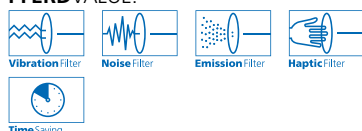

D ₁ [mm]	Granulometria				N. giri consigliato		Descrizione
	36	50	80	120			
EAN 4007220							

Sistema di attacco CD



50	778876	778883	778890	779156	3.800–13.000	100	CDF 50 CO-COOL ...
75	779163	779170	779187	779194	2.500–9.000	50	CDF 75 CO-COOL ...

Sistema di attacco CDR



50	779200	779217	779224	779231	3.800–13.000	100	CDFR 50 CO-COOL ...
75	779255	779262	779279	779286	2.500–9.000	50	CDFR 75 CO-COOL ...

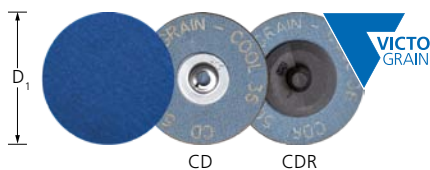

Versione VICTOGRAIN-COOL

Per molare con la massima aggressività e il non plus ultra della capacità di asportazione sugli acciai, su materiali duri con scarsa conducibilità termica, mantenendo sempre una durata estremamente lunga.

Prestazioni incredibili e costanti grazie al granulo abrasivo **VICTOGRAIN**.

Gli additivi che lo rivestono impediscono che l'utensile si intasi e garantiscono un taglio più freddo con una capacità di asportazione nettamente aumentata.

Abrasivo:
VICTOGRAIN-COOL

PFERDVALUE:

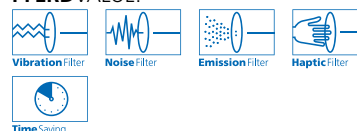

D_1 [mm]	EAN 4007220	N. giri consigliato		Descrizione
Sistema di attacco CD				
38	108857	5.000–16.000	100	CD 38 VICTOGRAIN-COOL
50	109762	3.800–13.000	100	CD 50 VICTOGRAIN-COOL
75	109779	2.500–9.000	50	CD 75 VICTOGRAIN-COOL
Sistema di attacco CDR				
38	109786	5.000–16.000	100	CDR 38 VICTOGRAIN-COOL
50	109793	3.800–13.000	100	CDR 50 VICTOGRAIN-COOL
75	109809	2.500–9.000	50	CDR 75 VICTOGRAIN-COOL

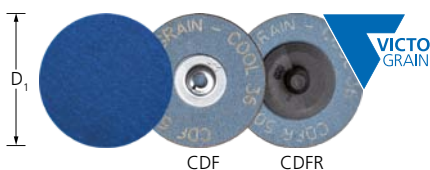

Versione minidisco in fibra VICTOGRAIN-COOL

Eccezionale per l'uso nella molatura piana o su spigoli. Il supporto in fibra più rigido aumenta la capacità di asportazione dell'abrasivo.

Per molare con la massima aggressività e il non plus ultra della capacità di asportazione sugli acciai, su materiali duri con scarsa conducibilità termica, mantenendo sempre una durata estremamente lunga.

Prestazioni incredibili e costanti grazie al granulo abrasivo **VICTOGRAIN-COOL**.

Gli additivi che lo rivestono impediscono che l'utensile si intasi e garantiscono un taglio più freddo con una capacità di asportazione nettamente aumentata.

Abrasivo:
VICTOGRAIN-COOL

PFERDVALUE:

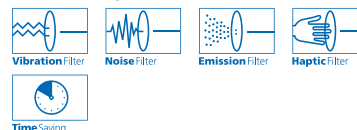

D_1 [mm]	EAN 4007220	N. giri consigliato		Descrizione
Sistema di attacco CD				
38	109298	5.000–16.000	100	CDF 38 VICTOGRAIN-COOL 36
50	109304	3.800–13.000	100	CDF 50 VICTOGRAIN-COOL 36
75	109311	2.500–9.000	50	CDF 75 VICTOGRAIN-COOL 36
Sistema di attacco CDR				
38	109328	5.000–16.000	100	CDFR 38 VICTOGRAIN-COOL 36
50	109335	3.800–13.000	100	CDFR 50 VICTOGRAIN-COOL 36
75	109342	2.500–9.000	50	CDFR 75 VICTOGRAIN-COOL 36

Utensili ad alte prestazioni con granulo VICTOGRAIN

I prodotti **VICTOGRAIN** fanno parte degli utensili abrasivi più efficaci al mondo. Il granulo PFERD ha una precisa forma triangolare e consente di raggiungere una capacità di asportazione eccezionale.

I taglianti del granulo **VICTOGRAIN**, tutti della medesima forma e dimensione, entrano in contatto con il pezzo in lavorazione sempre con un'angolazione ottimale. Di conseguenza il singolo granulo richiede poca energia per penetrare nel pezzo. L'utilizzatore ottiene quindi un processo di asportazione efficace con

- un rapido avanzamento nel lavoro,
- una lunga durata,
- un minore apporto di calore all'interno del pezzo e
- un minor consumo d'energia della macchina.

Il granulo **VICTOGRAIN** vengono tutti fissati sul supporto da un lato del triangolo, garantendo un fissaggio stabile. Grazie alla loro forma slanciata offrono uno spazio molto ampio per lo scarico dei trucioli, aumentando l'efficacia del processo di asportazione.

Anche la struttura dei triangoli di **VICTOGRAIN** è speciale. I piccolissimi cristalli che formano il granulo triangolare vantano un comportamento particolare all'avanzare dell'usura: essi mettono costantemente a disposizione i loro taglianti affilati rompendosi, ma soltanto il minimo necessario, ravvivando così la taglienza del granulo/triangolo.

La combinazione di queste caratteristiche offre all'utilizzatore le massime prestazioni, in modo continuo, con un taglio freddo e una durata estremamente alta, generando una superficie uniformemente lavorata.

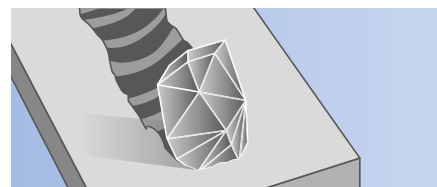

Granulo convenzionale

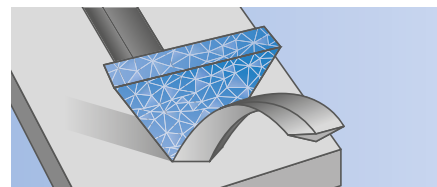

Granulo **VICTOGRAIN**



Orientamento ottimale del granulo **VICTOGRAIN**



Versione Diamante

Eccezionali per la lavorazione dei rivestimenti antiusura e dei riporti in carburo di tungsteno, carburo di cromo, carburo di titanio ecc. Particolarmente consigliato per la lavorazione dei materiali impiegati nella costruzione di propulsori come ad es. Inconel e titanio/leghe di titanio. Anche per la lavorazione di materiali molto duri come il metallo duro, il vetro, la ceramica, lo smalto e la pietra nonché il GFK/GFK.

Per informazioni dettagliate sugli utensili abrasivi diamantati vedere la Sezione 5.



Abrasivo:

Diamante

D 251 = P 60

D 126 = P 120

D 76 = P 220

(P = granulometria in conformità con ISO 6344)

Indicazioni per ordinare:

- Completare la descrizione articolo con la granulometria richiesta.
- Le granulometrie sono indicate in μm .

PFERDVALUE:

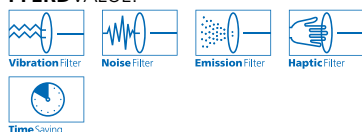

Consigli per l'applicazione:

- Per ottenere i migliori risultati si consiglia una velocità di taglio di 10–20 m/s.
- Utilizzare con platorelli COMBIDISC duri o medio-duri.

D ₁ [mm]	Granulometria [μm]			N. giri consigliato		Descrizione
	251	126	76			
EAN 4007220						

Sistema di attacco CD

25	750292	750315	750322	7.500–15.000	10	CD DIA 25 D ...
38	750339	750346	750353	5.000–10.000	10	CD DIA 38 D ...
50	750360	750377	750384	3.800–7.500	10	CD DIA 50 D ...
75	750391	750407	750414	2.500–5.000	10	CD DIA 75 D ...

Sistema di attacco CDR

25	750421	750438	750445	7.500–15.000	10	CDR DIA 25 D ...
38	750452	750469	750476	5.000–10.000	10	CDR DIA 38 D ...
50	750483	750490	750506	3.800–7.500	10	CDR DIA 50 D ...
75	750513	750520	750537	2.500–5.000	10	CDR DIA 75 D ...

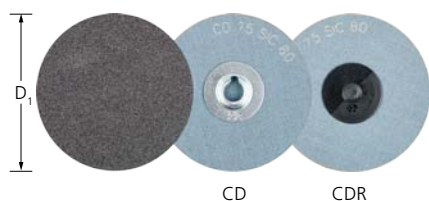

Versione carburo di silicio SiC

Per applicazioni universali su pezzi in alluminio, rame, bronzo, titanio e materiali sintetici rinforzati in fibra.

Particolarmente consigliato per l'uso su leghe di titanio.

Ideale per l'industria aeronautica nei casi in cui sia consentito soltanto il SiC, ad esempio quando si tratta di componenti di propulsori.

Abrasivo:
Carburo di silicio SiC

Indicazioni per ordinare:
■ Completare la descrizione articolo con la granulometria richiesta.

PFERDVALUE:

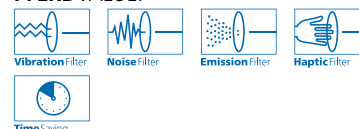

D ₁ [mm]	Granulometria					N. giri consigliato		Descrizione
	36	60	80	120	240			
EAN 4007220								

Sistema di attacco CD



50	441176	441183	441190	441206	441213	3.800–13.000	100	CD 50 SiC ...
75	441220	441237	441244	441251	441268	2.500–9.000	50	CD 75 SiC ...

Sistema di attacco CDR



50	778470	778487	778494	778500	778517	3.800–13.000	100	CDR 50 SiC ...
75	778524	778548	778555	778562	778579	2.500–9.000	50	CDR 75 SiC ...

Dischi POLICLEAN CD, CDR

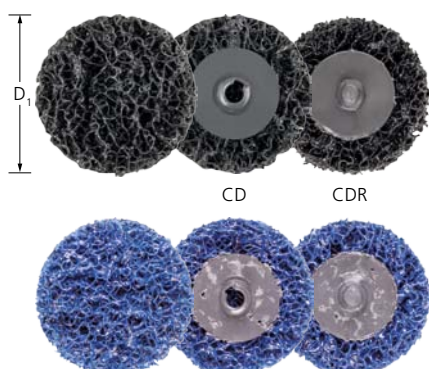

Versioni PCLR e PCLR PLUS

Ideali per lavori pesanti di pulizia come ad es. la rimozione di vernice, calamina, colori di rinvenimento, ruggine e residui di colla.

I dischi POLICLEAN-PLUS (blu) vantano una maggiore capacità di asportazione mantenendo una durata molto lunga.

Tipi di lavorazione:
Irridimento, lavorazione di superfici, pulitura

Abrasivo:
Corindone A
Carburo di silicio SiC

Consigli per l'applicazione:
■ Utilizzare con platorelli COMBIDISC duri o medio-duri.

PFERDVALUE:

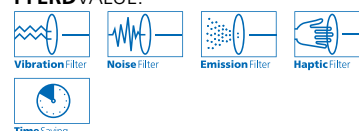

D ₁ [mm]	Versione	Abrasivi	EAN 4007220	N. giri consigliato		Descrizione
------------------------	----------	----------	----------------	------------------------	--	-------------

Sistema di attacco CD



50	PCLR	SiC	471500	5.500–8.000	10	CD 50 PCLR
75	PCLR	SiC	471517	3.800–5.000	10	CD 75 PCLR
50	PCLR PLUS	A	069288	5.500–8.000	10	CD 50 PCLR PLUS
75	PCLR PLUS	A	069295	3.800–5.000	10	CD 75 PCLR PLUS

Sistema di attacco CDR



50	PCLR	SiC	677124	5.500–8.000	10	CDR 50 PCLR
75	PCLR	SiC	677131	3.800–5.000	10	CDR 75 PCLR
50	PCLR PLUS	A	069301	5.500–8.000	10	CDR 50 PCLR PLUS
75	PCLR PLUS	A	069318	3.800–5.000	10	CDR 75 PCLR PLUS

Versione dura VRH

Usò universale nella lavorazione di superfici metalliche piccole e medie, ad es. per la rimozione di tracce della prelucidatura, di ossidazioni e per lavori di sbavo leggero. Per ottenere superfici opache e satinate.

Tipi di lavorazione:

Irruvidimento, sbavatura, lavorazione di superfici, pulitura, lavorazione di cordoni di saldatura, satinare, finitura graduale

Abrasivo:

Corindone A
 Granulometrie POLIVLIES disponibili:
 100 G = grossa (giallo-bruno)
 180 M = media (rosso-bruno)
 240 F = fine (blu)

Consigli per l'applicazione:

■ Aggiungendo olio o acqua durante la molatura, la superficie risulterà ancora più fine, il taglio più freddo e la durata più lunga.

Indicazioni per ordinare:

■ Completare la descrizione articolo con la granulometria richiesta.

PFERDVALUE:

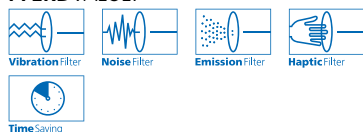

D ₁ [mm]	Granulometria			N. giri consigliato		Descrizione
	100 G	180 M	240 F			
EAN 4007220						

Sistema di attacco CD



20	628218	584507	265871	14.000–19.000	50	CD VRH 20 A ...
25	268865	266564	266571	11.000–15.000	50	CD VRH 25 A ...
38	266588	266595	268872	7.000–10.000	50	CD VRH 38 A ...
50	266618	266625	266632	5.500–7.500	50	CD VRH 50 A ...
75	266649	266656	266663	3.800–5.000	25	CD VRH 75 A ...

Sistema di attacco CDR



38	596906	596913	596920	7.000–10.000	50	CDR VRH 38 A ...
50	596937	596944	596951	5.500–7.500	50	CDR VRH 50 A ...
75	596968	596975	597354	3.800–5.000	25	CDR VRH 75 A ...



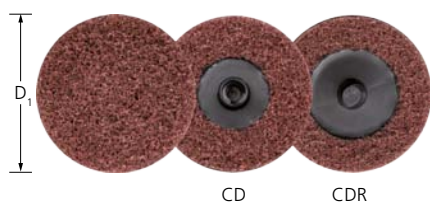

Versione morbida VRW

Ideale per finiture su superfici piccole e medie, contorni e per lavori di pulizia su metalli e vernici. Per ottenere superfici opache e satinate. Struttura molto aperta.

Tipi di lavorazione:

Irruvidimento, sbavatura, lavorazione di superfici, pulitura, lavorazione di cordoni di saldatura, satinare, finitura graduale

Abrasivo:

Corindone A
 Granulometrie POLINOX disponibili:
 100 = media
 180 = fine
 280 = molto fine

Consigli per l'applicazione:

■ Aggiungendo olio o acqua durante la molatura, la superficie risulterà ancora più fine, il taglio più freddo e la durata più lunga.

Indicazioni per ordinare:

■ Completare la descrizione articolo con la granulometria richiesta.

PFERDVALUE:

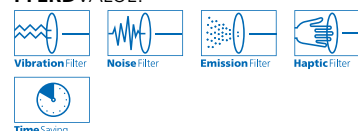

D ₁ [mm]	Granulometria			N. giri consigliato		Descrizione
	100	180	280			
	EAN 4007220					

Sistema di attacco CD

38	537039	450345	450352	7.000–10.000	50	CD VRW 38 A ...
50	266670	266687	266694	5.500–7.500	50	CD VRW 50 A ...
75	266717	266724	266731	3.800–5.000	25	CD VRW 75 A ...

Sistema di attacco CDR

50	596999	597002	597019	5.500–7.500	50	CDR VRW 50 A ...
75	597026	597033	597040	3.800–5.000	25	CDR VRW 75 A ...

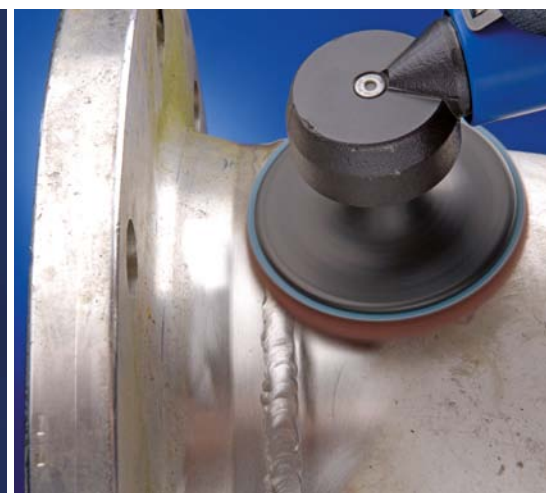
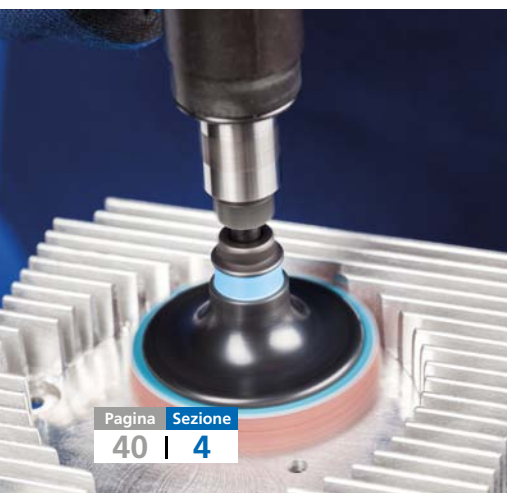

Versione PNER

Permettono di ottenere un risultato molto fine e omogeneo, che a seconda delle esigenze può bastare per la preparazione della lucidatura a specchio. Ideali per la lavorazione di piccole e medie superfici di pezzi in acciaio inossidabile (INOX).

Le differenti densità e durezza di Vlies sono contrassegnate da diversi colori:

- W (tenero) = grigio
- MH (medio-duro) = blu scuro
- H (duro) = rosso

Per informazioni dettagliate sui prodotti in Vlies nella versione PNER vedere le pagine 99–100.

Tipi di lavorazione:

Irruvidimento, sbavatura, lavorazione di superfici, pulitura, lavorazione di cordoni di saldatura, satinare, finitura graduale

Abrasivo:

Corindone A
Carburo di silicio SiC

Indicazioni per ordinare:

- Completare la descrizione articolo con la granulometria richiesta.

■ I dischi in Vlies vengono forniti nello spessore 6 mm.

PFERDVALUE:

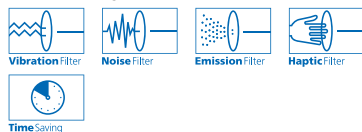

D ₁ [mm]	Versione	Abrasivi	Granulometria		N. giri consigliato	N. giri max.		Descrizione
			G (grossa)	F (fine)				
			EAN 4007220					

Sistema di attacco CD



50	tenera	A	832783	-	9.500	19.100	25	CD PNER-W 5006 A ...
	tenera	SiC	-	832776	9.500	19.100	25	CD PNER-W 5006 SiC ...
	semidura	A	-	832806	9.500	19.100	25	CD PNER-MH 5006 A ...
	semidura	SiC	-	832790	9.500	19.100	25	CD PNER-MH 5006 SiC ...
	dura	A	832851	832813	9.500	19.100	25	CD PNER-H 5006 A ...
75	tenera	A	832868	-	6.400	12.500	25	CD PNER-W 7506 A ...
	tenera	SiC	-	832837	6.400	12.500	25	CD PNER-W 7506 SiC ...
	semidura	A	-	832882	6.400	12.500	25	CD PNER-MH 7506 A ...
	semidura	SiC	-	832875	6.400	12.500	25	CD PNER-MH 7506 SiC ...
	dura	A	832905	832899	6.400	12.500	25	CD PNER-H 7506 A ...

Sistema di attacco CDR



50	tenera	A	832660	-	9.500	19.100	25	CDR PNER-W 5006 A ...
	tenera	SiC	-	832653	9.500	19.100	25	CDR PNER-W 5006 SiC ...
	semidura	A	-	832684	9.500	19.100	25	CDR PNER-MH 5006 A ...
	semidura	SiC	-	832677	9.500	19.100	25	CDR PNER-MH 5006 SiC ...
	dura	A	832707	832691	9.500	19.100	25	CDR PNER-H 5006 A ...
75	tenera	A	832721	-	6.400	12.500	25	CDR PNER-W 7506 A ...
	tenera	SiC	-	832714	6.400	12.500	25	CDR PNER-W 7506 SiC ...
	semidura	A	-	832745	6.400	12.500	25	CDR PNER-MH 7506 A ...
	semidura	SiC	-	832738	6.400	12.500	25	CDR PNER-MH 7506 SiC ...
	dura	A	832769	832752	6.400	12.500	25	CDR PNER-H 7506 A ...





Versione corindone A

Per ottenere in una sola operazione superfici fini e opache. La forte aderenza dei granuli lo rende un utensile molto aggressivo. Ideale per la lavorazione di acciaio inossidabile (INOX) e alluminio.

Tipi di lavorazione:

Sbavatura, lavorazione di superfici, lavorazione di cordoni di saldatura, satinare, finitura graduale

Abrasivo:

Corindone A

Indicazioni per ordinare:

■ Completare la descrizione articolo con la granulometria richiesta.

PFERDVALUE:

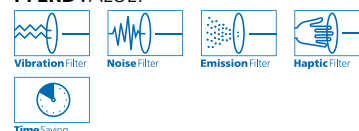

D ₁ [mm]	Granulometria				N. giri consigliato		Descrizione
	36 TX	80 TX	120 TX	320 TX			
EAN 4007220							

Sistema di attacco CD



50	505724	505731	505748	505755	7.500–9.500	25	CD 50 A ...
75	505786	505793	505809	505816	5.000–6.500	25	CD 75 A ...

Dischi in feltro CD, CDR



Versione FR

Per lucidare con i pani di pasta idonei, con le paste per smerigliare oppure le paste diamantate per lucidare in lavorazione frontale su piccole e medie superfici.

Tipi di lavorazione:

Lucidare

Consigli per l'applicazione:

- Dischi in feltro COMBIDISC con platello su alberi flessibili con impugnatura angolare: usare smerigliatrici angolari pneumatiche o elettriche piccole.
- Per ottenere i migliori risultati si consiglia una velocità di taglio di 5–10 m/s. In questo modo si ottiene un compromesso ideale tra capacità di lucidatura, sollecitazione termica del pezzo in lavorazione e usura dell'utensile.

■ Quando si cambia tipo di pasta per lucidatura si deve utilizzare un disco in feltro nuovo non ancora utilizzato.

Indicazioni per ordinare:

■ Per informazioni dettagliate sugli utensili in feltro vedere pagina 144.

Accessori:

■ Paste per smerigliare e lucidare

PFERDVALUE:

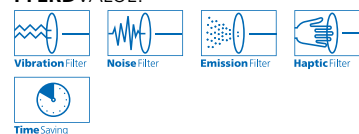

D ₁ [mm]	EAN 4007220	N. giri consigliato		Descrizione
------------------------	----------------	------------------------	--	-------------

Sistema di attacco CD



50	440490	2.000–4.000	10	CD FR 50
75	440506	1.200–2.500	10	CD FR 75

Sistema di attacco CDR

50	004784	2.000–4.000	10	CDR FR 50
75	004791	1.200–2.500	10	CDR FR 75



Versioni SBH, SBHR

Platello compatibile con gli utensili abrasivi COMBIDISC. Disponibile in tre diversi gradi di durezza.

Indicazioni per ordinare:

- I vari gradi di durezza sono contrassegnati da diversi colori:
W (tenero) – grigio,
M (medio) – blu,
H (duro) – rosso
- Completare la descrizione articolo con il grado di durezza richiesto.

PFERDVALUE:

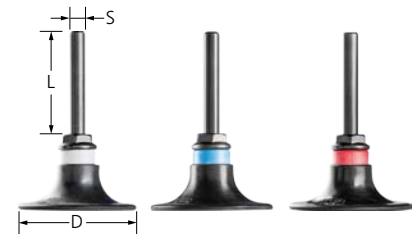
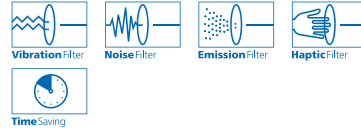

D [mm]	S [mm]	L [mm]	Durezza			N. giri max.		Descrizione
			W (morbida)	M (media)	H (dura)			
EAN 4007220								

Sistema di attacco CD

20	6	40	-	265901	-	47.500	1	SBH 20 ...
25	6	40	-	266755	-	38.000	1	SBH 25 ...
38	6	40	266762	266779	266786	25.000	1	SBH 38 ...
50	6	40	266793	266809	266816	19.000	1	SBH 50 ...
75	6	40	266823	266830	266847	12.500	1	SBH 75 ...

Sistema di attacco CDR

20	6	40	-	776315	-	47.500	1	SBHR 20 ...
25	6	40	-	776322	-	38.000	1	SBHR 25 ...
38	6	40	776346	597057	776339	25.000	1	SBHR 38 ...
50	6	40	776360	597064	776353	19.000	1	SBHR 50 ...
75	6	40	776384	597071	776377	12.500	1	SBHR 75 ...

Adattatore:

Il gambo del platello può essere sostituito da un adattatore compatibile, che consente di montare il platello direttamente sul mandrino della macchina.

Sono disponibili i seguenti adattatori:

AF 14-1/4,
(EAN 4007220302026)
Filettatura interna M14,
filettatura esterna
1/4-20 UNC.
Compatibile con macchine con
mandrino M14.

SPV-20 CD 1/4-20 UNC,
(EAN 4007220333167)
Filettatura interna 1/4-20 UNC,
filettatura esterna 1/4-20 UNC.
Compatibile con macchina con
mandrino 1/4-20 UNC,
ad es. per PW 3/120 DH.

AF M5 CD 1/4-20 UNC
(EAN 4007220064702)
Filettatura esterna M5,
filettatura esterna 1/4-20 UNC.
Compatibile con smerigliatrici a
batteria diam. 75 con mandrino
M5 (filettatura interna).





COMBIDISC-SET

Set di differenti utensili COMBIDISC.

Contenuto:

- 3 dischi abrasivi COMBIDISC:
 - CD A 60 FORTE
 - CD A 120 FORTE
 - CD A-COOL 60
 - CD CO-COOL 36
 - CD Z 60
- 3 dischi in Vlies COMBIDISC:
 - CD VRH A 180 M
 - CD VRW A 100
- 1 pezzo:
 - platorello SBH M

Vantaggi:

- Scoprire e testare il sistema.
- Selezione delle varianti di utensile più comuni, abbinate tra loro.

Abrasivo:

Corindone A
Corindone allo zirconio Z
Corindone A-FORTE
Corindone A-COOL
Granulo ceramico CO-COOL

Consigli per l'applicazione:

- Utensili abrasivi COMBIDISC con platorello su macchine ad albero flessibile con impugnatura angolare: usare smerigliatrici angolari pneumatiche o elettriche piccole.

PFERDVALUE:

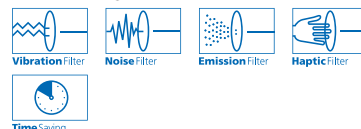

D ₁ [mm]	EAN 4007220		Descrizione
50	265918	1	COMBIDISC-SET 50
75	265932	1	COMBIDISC-SET 75



SET CD UWER

Set di differenti utensili COMBIDISC inclusa la smerigliatrice angolare da usare con una sola mano, per tutte le lavorazioni di sgrossatura, finitura, lucidatura e pulizia, in particolare per lavori di montaggio e in cantiere.

Contenuto:

- Smerigliatrici angolari elettriche UWER 5/200 SI regolazione elettronica del numero di giri (9.000–20.000 giri/min), potenza 500 watt
- 4 platorelli e 2 adattatori per macchine alternative
- 135 differenti dischi abrasivi, dischi TX, Mini-POLIFAN, dischi in Vlies e in feltro con diam. 50 mm
- Pani di pasta per lucidare per l'uso con dischi in feltro

Vantaggi:

- Copertura dell'intero intervallo di numero di giri per utensili COMBIDISC con diam. 50 mm.
- Confortevole da maneggiare grazie alla forma ergonomica della smerigliatrice angolare.
- Selezione delle varianti di utensile più comuni, abbinate tra loro.

Indicazioni per ordinare:

- Per informazioni dettagliate e per ordinare le macchine vedere la Sezione 9.

PFERDVALUE:

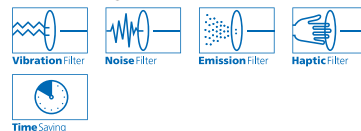

D ₁ [mm]	EAN 4007220		Descrizione
50	607893	1	SET CD 50 UWER 5/200 230 V

PFERD propone un programma molto vasto di prodotti abrasivi flessibili.

- Nastri corti e lunghi
- Fogli abrasivi tessuto e carta
- Tamponi Vlies e diamante
- Rotoli abrasivi Vlies, tessuto e carta
- Dischi carta velcrati

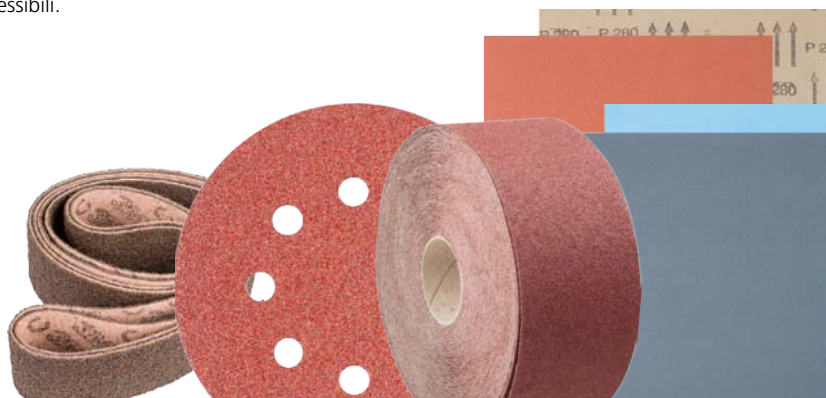

La via più rapida per la scelta dell'utensile più adatto

Gruppo di materiali ▼		Abrasivi ►	Velocità di taglio consigliate nastri corti e lunghi [m/s]	Corindone A	Corindone allo zirconio Z	Corindone A-COOL	Granulo ceramico CO	Granulo ceramico CO-COOL	Corindone A granulo agglomerato	Vlies	Feltro
Acciaio, fusioni d'acciaio	Acciai non temprati, non bonificati	Acciai da costruzione, acciai al carbonio, acciai per utensili, acciai non legati, fusioni d'acciaio	25-35	●	○		●			●	●
	Acciai temprati, bonificati	Acciai per utensili, acciai bonificati, acciai legati, fusioni d'acciaio	20-30	○	●		●		●	○	●
Acciaio inossidabile (INOX)	Acciai resistenti alla ruggine e agli acidi	Acciai austenitici e ferritici	15-25		○	●		●	●	●	●
Metalli non ferrosi	Metalli non ferrosi teneri, metalli non ferrosi	Leghe di alluminio tenere	30-40	○		●		○		●	●
		Ottone, rame, zinco		●	○		○		●	●	
	Metalli non ferrosi duri	Leghe in alluminio dure	20-30	●	○		○			●	●
		Bronzo, titanio			○		○	●		●	●
Metalli termo-resistenti	Leghe di nichel e di cobalto	5-15		○		○	●		●	●	
Ghisa	Ghisa grigia, ghisa bianca	Ghisa con grafite lamellare EN-GJL (GG), con grafite sferica/ghisa sferoidale EN-GJS (GGG), ghisa bianca temprata EN-GJMW (GTW), ghisa grigia temprata EN-GJMB (GTS)	25-35	●	○		●			●	
Materie plastiche, altri materiali		Materiali sintetici rinforzati con fibre, elastomeri termoplastici, legno, truciolato, vernice	10-25	●						●	●

● = ideale ○ = adatto

Abrasivi flessibili

Informazioni generali

L'ampio programma di nastri corti e lunghi PFERD è compatibile con le smerigliatrici a nastro reperibili in commercio.

In conformità con le Norme ISO 2976, i nastri corti e lunghi PFERD rientrano nella categoria "nastri abrasivi".

Vantaggi:

- Grande economicità grazie all'elevata capacità di asportazione e durata.
- Elevata resistenza allo strappo con flessibilità ottimale.
- Risultati costanti grazie all'ottima adesione del granulo.

Tipi di lavorazione:

- Spianare
- Sbavatura
- Lavorazione di spigoli
- Affilare
- Lavorazione di cordoni di saldatura
- Finitura graduale

Consigli per l'applicazione:

- Utilizzare un olio per smerigliare adatto al materiale per aumentare nettamente la durata e le prestazioni degli utensili. Per informazioni dettagliate e per ordinare gli oli per smerigliare vedere pagina 155.

Macchine compatibili:

- Smerigliatrici a nastro

Indicazioni per l'ordine:

- Nell'ordine si prega di specificare il codice EAN o la descrizione articolo completa. Completare la descrizione articolo con la granulometria richiesta.

■ **Esempio di ordine:**
EAN 4007220**585269**
BA 10/480 A **80**

- **Legenda esempio di ordine:**
BA = nastro abrasivo
10 = larghezza T [mm]
480 = lunghezza L [mm]
A = abrasivo
80 = granulometria

Consigli per la sicurezza:

- Attenersi ai consigli per la sicurezza del VDS (Associazione tedesca abrasivi) "Consigli per la sicurezza per l'uso corretto di nastri abrasivi". Per maggiori informazioni vedere www.pferd.it.



Numero di giri consigliato:

Il grafico a fianco permette di incrociare la velocità di taglio con il numero di giri [giri/min]. Le velocità di taglio consigliate si trovano a pagina 45.

Esempio:

BA 16/480 A 60
diam. della puleggia motrice: 30 mm
Velocità di taglio: 20–30 m/s

Numero giri: 12.700–19.000 giri/min

Diam. puleggia motrice [mm]	Velocità di taglio [m/s]							
	5	10	15	20	25	30	35	40
	Numero giri [giri/min]							
20	4.700	9.500	14.300	19.000	23.800	28.600	33.400	38.100
30	3.100	6.300	9.500	12.700	15.900	19.000	22.200	25.400
40	2.300	4.700	7.100	9.500	11.900	14.300	16.700	19.000
50	1.900	3.800	5.700	7.600	9.500	11.400	13.300	15.200
80	1.100	2.300	3.500	4.700	5.900	7.100	8.300	9.500
100	900	1.900	2.800	3.800	4.700	5.700	6.600	7.600
120	700	1.500	2.300	3.100	3.900	4.700	5.500	6.300
160	500	1.100	1.700	2.300	2.900	3.500	4.100	4.700
200	400	900	1.400	1.900	2.300	2.800	3.300	3.800
250	300	700	1.100	1.500	1.900	2.200	2.600	3.000
300	300	600	900	1.200	1.500	1.900	2.200	2.500



Costruttore	Modello	Nastri abrasivi larghezza/ svil. [mm]	
PFERD	Smerigliatrici a nastro pneumatiche		
	PBS 3/200 DH 99	BA 3/305 BA 6/305 BA 9/305 BA 12/305	
	PWS 3/200 DH + BSVH 25,5	BA 3/520 BA 6/520 BA 12/520 BA 16/520 BA 20/520 BA 6/610 BA 12/610	
	PBSA 5/160 HV 925	BA 6/610 BA 10/480 BA 16/480 BA 20/480 BA 25/480 BA 12/610	
	PBS 5/155 HV	BA 6/610 BA 10/480 BA 16/480 BA 20/480 BA 25/480 BA 12/610	
	Smerigliatrici a nastro elettriche		
	UBS 5/100 SI 925	BA 3/520 BA 6/520 BA 12/520 BA 16/520 BA 20/520 BA 6/610 BA 12/610	
	Smerigliatrici a nastro per tubi		
	UBS 5/70 SI-R	BA 30/533	
	UBS 11/90 SI-R	BA 30/610	
	Smerigliatrici a nastro BSG per alberi flessibili		
	BSG 10/35E	BA 35/450	
	BSG 10/50E	BA 50/450	
	Impugnature angolari		
	WT 7 E M14 + BSVH 41	BA 3/520 BA 6/520	
	WZ 7 B + BSVH 36	BA 12/520 BA 16/520 BA 20/520 BA 6/610 BA 12/610	
	WZ 10 B + BSVH 36	BA 3/305 BA 6/305 BA 9/305 BA 12/305	
	WZ 4 A + BSVH 24	BA 3/305 BA 6/305 BA 9/305 BA 12/305	
	3M	3M™ smerigliatrice a nastro	BA 13/457
	AEG	HBS 1000E	BA 75/533
		BBSE 1100	BA 100/560
	Atlas Copco	G2403	BA 10/330
		G2404	BA 20/520
	G2410	BA 3-13/305	

Costruttore	Modello	Nastri abrasivi larghezza/ svil. [mm]
ATA	RAL20L	BA 12/305
	BL16L	BA 20/480
Black&Decker	KA 88	BA 75/533
	KA 900 E	BA 13/457
Bosch	GBS 75 AE	BA 75/533
DeWalt	DW432	
	DW433	BA 75/533
	DWP352VS	
Dynabrade	40352	
	40353	
	40320	
	40321	
	40324	BA 13/457
	40335	
	40381	
	15300	
	15400	
	40326	BA 6-16/520
	40330	BA 13/457
	40615	BA 6/610
	40503	BA 12/610
	15360	
	15420	BA 6/610
	14000	BA 12/610
	15401	BA 12-0/520
	15003	BA 3-12/305
Einhell	RT-BS 75	BA 75/533
	BT-US 400	BA 100/920
Fein/Grit	GX 75 / 75 2H	
	GXC	
	GI 75 (2H) / GI 150 (2H)	BA 75/2000
	GIS 75	
	GIC	BA 75/2000 BA 150/2000
	GI 100 / 100 EF	BA 100/1000
	GIM	BA 150/2000
	GIL	
	GIS 150	BA 150/2000
	BF10-280E	BA 3-20/520
	RS10-70E	BA 12-20/520 BA 30/533
Festool	BS 75	BA 75/533
Flott	BSM 75 / 75 A / 75A Pol	BA 75/2000
	BSM 150 / 150 A / 150A Pol	BA 150/2000
	TBSM 75	BA 75/1000

Costruttore	Modello	Nastri abrasivi larghezza/ svil. [mm]
Güde	BS 76-900 E	BA 75/533
	BTS 4000 ECO	BA 100/920
	BTS 4000	
Hitachi	SB10V2	BA 100/610
Makita	9910	BA 75/457
	9911	
	9902	BA 75/533
	9903	
	9920	BA 75/610
	9404	
	9403	BA 100/610
	9031	BA 30/533
	9032	BA 9/533
Metabo	BF 18 LTX 90	BA 13/457
	BF 18 LTX 60	BA 30/533
	BFE 9-20	BA 13/457
	BAE 75	BA 75/533
	DBF 457	BA 13/457
Milwaukee	BS 100 LE	BA 100/620
	HBSE 75 S	BA 75/533
Proxxon	BS/E	BA 10/330
	BS/A	BA 10/330
Rexon	BD480A	
	BD460M	BA 100/920
Ryobi	EBS800V	BA 75/533
	EBS1310VFHG	BA 100/610
SCANTOOL	SC 75	BA 75/2000
	SC 150	BA 150/2000
Scheppach	BTS 800	BA 100/920
SKIL	1215AA	
	1210AA	BA 75/457
Suhner	UBK 6-R	BA 35-50/450
	UTG 9-R	BA 30/610
	UTC 7-R	BA 30/533
	LBH 7 D 35	BA 35/450
	LBH 7 D 50	BA 50/450
	UBC 10-R	
	LBC 16 H	BA 6-12/520
	WB 10	
	LBB 20 DH	BA 6/305 BA 12/305
	FTM	BA 30/610
	BSG 10/35	BA 35/450
	BSG 10/50	BA 50/450
Triton	TA 1200BS	BA 75/533

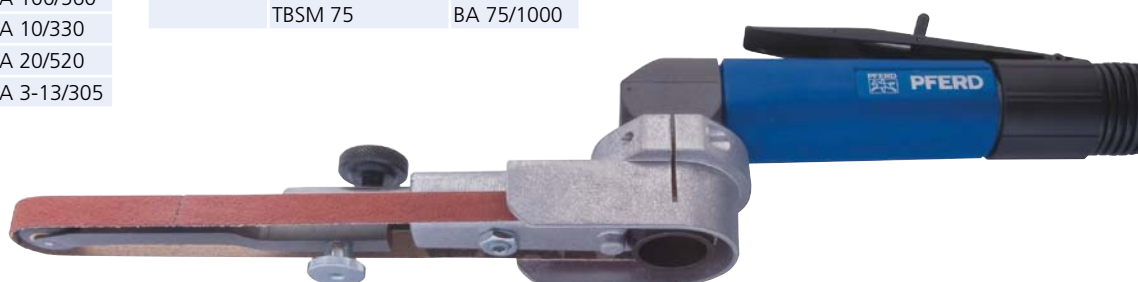

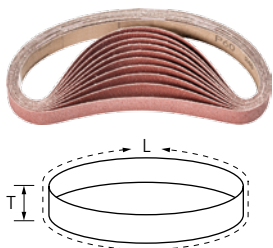

Versione corindone A

Per l'uso universale, dalla sgrossatura alla finitura.

Abrasivo:
Corindone A

Indicazioni per ordinare:
■ Completare la descrizione articolo con la granulometria richiesta.

L [mm]	T [mm]	Granulometria										Conf. ISO		Descrizione	
		40	50	60	80	100	120	180	240	320	400				
EAN 4007220															
305	3	-	-	663899	-	-	663912	-	-	-	-	-	-	100	BA 3/305 A ...
	6	-	-	664025	664032	-	-	664056	-	-	-	-	-	100	BA 6/305 A ...
	9	-	-	664179	664186	-	664193	664209	-	-	-	-	-	100	BA 9/305 A ...
	12	664261	-	664278	664285	-	664445	664292	-	-	-	-	-	100	BA 12/305 A ...
330	10	-	-	620151	620168	-	620182	620199	-	-	-	-	2976	100	BA 10/330 A ...
450	35	-	-	585665	-	585672	-	-	664704	664711	-	-	-	20	BA 35/450 A ...
	50	585719	-	585726	-	585733	-	-	664766	-	-	-	2976	20	BA 50/450 A ...
457	13	620267	-	620274	620298	-	620304	-	-	-	-	-	2976	100	BA 13/457 A ...
480	10	585542	-	585252	585269	-	585559	-	-	-	-	-	-	100	BA 10/480 A ...
	16	-	-	585368	-	-	585382	-	-	-	-	-	-	50	BA 16/480 A ...
	20	585610	664520	585429	585436	-	585443	664544	664551	-	-	-	2976	10	BA 20/480 A ...
	25	585634	-	585481	585498	-	585641	-	-	-	-	-	2976	20	BA 25/480 A ...
520	3	663950	-	663967	663974	-	663981	663998	664001	-	-	-	-	100	BA 3/520 A ...
	6	585528	-	585191	585207	-	585214	664124	664131	-	664155	-	2976	100	BA 6/520 A ...
	12	585573	-	585306	585313	-	585320	664322	664339	664346	664353	-	-	100	BA 12/520 A ...
	16	585603	-	585399	585405	-	585412	664407	-	-	-	-	-	50	BA 16/520 A ...
	20	585627	-	585450	585467	-	585474	664568	664575	-	-	-	2976	20	BA 20/520 A ...
533	30	620359	-	620380	620397	-	620410	664667	664674	664681	-	-	2976	20	BA 30/533 A ...
	75	584958	-	584965	584972	600429	584989	-	-	-	-	-	2976	10	BA 75/533 A ...
610	12	585580	-	585337	585344	-	585351	-	-	-	-	-	-	100	BA 12/610 A ...
	30	776414	-	776421	776438	-	776445	776452	776469	-	-	-	-	10	BA 30/610 A ...
	100	585030	-	585047	585054	600467	585061	-	-	-	-	-	2976	10	BA 100/610 A ...
920	100	620786	-	620793	620809	-	620823	-	-	-	-	-	-	10	BA 100/920 A ...

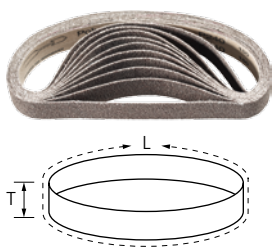

Versione corindone A granulo agglomerato

Eccezionali per lavori di finitura e altissima finitura e per la preparazione graduale alla lucidatura.

Il granulo agglomerato autoravvivante garantisce una durata lunghissima e una rugosità superficiale omogenea per tutta la vita dell'utensile.

Abrasivo:
Corindone A granulo agglomerato

Indicazioni per ordinare:
■ Completare la descrizione articolo con la granulometria richiesta.

L [mm]	T [mm]	Granulometria									Conf. ISO	Descrizione
		120	180	240	320	400	600	800	1000	1200		
EAN 4007220												
533	30	025925	025932	025949	025956	025963	025970	025987	025994	026007	10	BA 30/533 J A ... CK
610	30	026014	026021	026038	026045	026052	026069	026076	026083	026090	10	BA 30/610 J A ... CK

Versione corindone allo zirconio Z

Per sgrossature con elevata asportazione e lunga durata.

Abrasivo:

Corindone allo zirconio Z

Indicazioni per ordinare:

■ Completare la descrizione articolo con la granulometria richiesta.

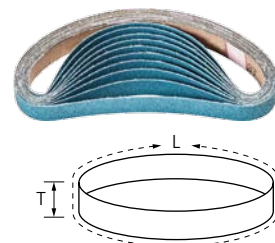

L [mm]	T [mm]	Granulometria				Conf. ISO		Descrizione
		36	40	60	80			
EAN 4007220								
330	10	-	620205	620212	-	2976	100	BA 10/330 Z ...
	12	-	-	620236	620250	-	100	BA 12/330 Z ...
520	12	-	586273	586198	586204	-	100	BA 12/520 Z ...
	20	620342	586303	586259	586310	2976	20	BA 20/520 Z ...
610	12	-	586280	586211	586228	-	100	BA 12/610 Z ...

Versione corindone A-COOL

Per applicazioni universali dalla finitura alla massima finitura su materiali con scarsa conducibilità termica, come ad es. l'acciaio inossidabile (INOX).

Gli additivi che lo rivestono impediscono che l'utensile si intasi e garantiscono un taglio più freddo con una capacità di asportazione nettamente aumentata.

Abrasivo:

Corindone A-COOL

Indicazioni per ordinare:

■ Completare la descrizione articolo con la granulometria richiesta.

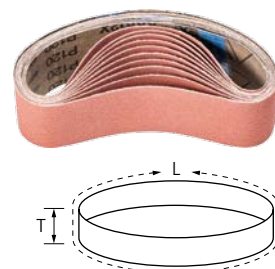

L [mm]	T [mm]	Granulometria				Conf. ISO		Descrizione
		40	80	120	180			
EAN 4007220								
450	50	586099	586105	586112	586129	2976	10	BA 50/450 A-COOL ...

Versione granulo ceramico CO-COOL

Per molare in modo aggressivo con la massima capacità di asportazione su materiali duri, a scarsa conducibilità termica. Massime prestazioni grazie al granulo ceramico autoravvivante.

Gli additivi che lo rivestono impediscono che l'utensile si intasi e garantiscono un taglio più freddo con una capacità di asportazione nettamente aumentata.

Abrasivo:

Granulo ceramico CO-COOL

Indicazioni per ordinare:

■ Completare la descrizione articolo con la granulometria richiesta.

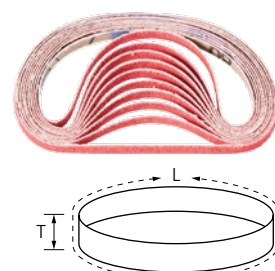

L [mm]	T [mm]	Granulometria				Conf. ISO		Descrizione
		40	60	80	120			
EAN 4007220								
305	6	799215	799222	799239	799246	-	100	BA 6/305 CO-COOL ...
	9	799352	799369	799376	799383	-	100	BA 9/305 CO-COOL ...
	12	799444	799451	799468	799475	-	100	BA 12/305 CO-COOL ...
330	10	799390	799406	799413	799420	2976	100	BA 10/330 CO-COOL ...
	12	799482	799499	799505	799536	-	100	BA 12/330 CO-COOL ...
450	35	949887	949894	949917	949924	2976	20	BA 35/450 CO-COOL ...
	50	949931	949948	949955	949962	2976	20	BA 50/450 CO-COOL ...
457	13	799628	799635	799642	799659	2976	100	BA 13/457 CO-COOL ...
480	16	799666	799673	799680	799697	-	50	BA 16/480 CO-COOL ...
	20	799741	799758	799772	799789	2976	20	BA 20/480 CO-COOL ...

Segue alla pagina successiva

Abrasivi flessibili

Nastri corti BA



L [mm]	T [mm]	Granulometria				Conf. ISO		Descrizione
		40	60	80	120			
EAN 4007220								
480	25	799833	799840	799857	799864	2976	20	BA 25/480 CO-COOL ...
520	6	799260	799277	799284	799307	2976	100	BA 6/520 CO-COOL ...
	12	799543	799550	799567	799574	-	100	BA 12/520 CO-COOL ...
	16	799703	799710	799727	799734	-	50	BA 16/520 CO-COOL ...
	20	799796	799802	799819	799826	2976	20	BA 20/520 CO-COOL ...
533	30	799871	799888	799895	799901	-	20	BA 30/533 CO-COOL ...
610	6	799314	799321	799338	799345	2976	100	BA 6/610 CO-COOL ...
	12	799581	799598	799604	799611	-	100	BA 12/610 CO-COOL ...
	30	799918	799925	799932	799949	-	10	BA 30/610 CO-COOL ...

Nastri corti VB

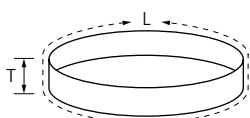

Versione in Vlies

Uso universale nella lavorazione di superfici, ad es. tubature in metallo, e per la rimozione di tracce di pre-lavorazioni, di ossidazioni e per lavori di sbavo leggero. Per ottenere superfici opache e satinate.

Abrasivo:

Corindone A

Granulometrie POLIVLIES disponibili:

100 G = grossa (giallo-bruno)

180 M = media (rosso-bruno)

240 F = fine (blu)

Consigli per l'applicazione:

■ Per ottenere i migliori risultati si consiglia una velocità di taglio di 5–15 m/s.

Indicazioni per ordinare:

■ Completare la descrizione articolo con la granulometria richiesta.

L [mm]	T [mm]	Granulometria			Conf. ISO		Descrizione
		100 G	180 M	240 F			
EAN 4007220							
305	6	667552	667569	667545	-	10	VB 6/305 A ...
	9	667668	667675	667620	-	10	VB 9/305 A ...
	12	667637	667644	667651	-	10	VB 12/305 A ...
450	35	586631	586648	586655	-	10	VB 35/450 A ...
	50	586662	586679	586686	2976	10	VB 50/450 A ...
520	6	586518	586525	586532	-	10	VB 6/520 A ...
	12	586549	586556	586563	-	10	VB 12/520 A ...
	16	586570	586587	586594	-	10	VB 16/520 A ...
	20	586600	586617	586624	2976	5	VB 20/520 A ...
533	30	667699	667705	667682	2976	5	VB 30/533 A ...
610	6	101063	101070	101087	2976	10	VB 6/610 A ...
	12	101117	101124	101131	-	10	VB 12/610 A ...
	30	776520	776537	776551	-	5	VB 30/610 A ...

Versione feltro

Per lucidare con i pani di pasta più adatti e le paste per smerigliare, su strutture a tubo parapetti e corrimani.

Consigli per l'applicazione:

- Per la lucidatura utilizzare prima il prodotto per la preparazione e poi quello per la lucidatura a specchio.
- Quando si cambia la pasta per lucidatura si deve anche sostituire il nastro per eliminare le impurità della lavorazione precedente.
- Per ottenere i migliori risultati si consiglia una velocità di taglio di 5–15 m/s.

Accessori:

- Paste per smerigliare e lucidare

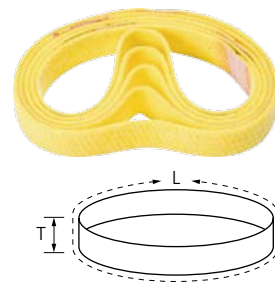

L [mm]	T [mm]	EAN 4007220	Conf. ISO		Descrizione
533	30	936269	2976	5	P-BA 30/533
610	30	936276	-	5	P-BA 30/610

Set BA

Set smerigliatrice a nastro BA

Set di vari nastri corti inclusa la smerigliatrice a nastro elettrica per la lavorazione universale delle superfici, da grossa a fine, in particolare per i lavori di montaggio.

Contenuto:

- Smerigliatrice a nastro elettrica UBS 5/100 SI 925 con regolazione variabile del numero di giri 6,5–16 m/s, potenza 500 watt
- 2 nastri per ogni tipo, larghezza 6 e 12 mm, versione corindone A, granulometria 40, 60, 80, 120 e 180
- 2 nastri in Vlies per ogni tipo (larghezza 6 e 12 mm), granulometrie grossa, media e fine

Vantaggi:

- Regolazione variabile e ottimizzata del numero di giri per l'uso di nastri abrasivi a velocità elevata o nastri in Vlies a velocità bassa.
- Selezione delle varianti di utensile più comuni, abbinate tra loro.

Abrasivo:

Corindone A

Consigli per l'applicazione:

- Usare nastri abrasivi alle velocità 4–6 (7.000–10.000 giri/min = 11–16 m/s).
- Usare i nastri in Vlies alle velocità 1–4 (4.000–7.000 giri/min = 6–11 m/s).

Indicazioni per ordinare:

- Per informazioni dettagliate e per ordinare le macchine vedere la Sezione 9.

Consigli per la sicurezza:

- La velocità periferica massima consentita per i nastri abrasivi è di 32 m/s.
- La velocità periferica massima consentita per i nastri in Vlies è di 25 m/s.



L [mm]	EAN 4007220		Descrizione
520	344125	1	SET BA 6-12/520 UBS 5/100 230 V



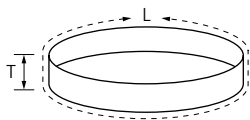

Versione corindone A

Per l'uso universale, dalla sgrossatura alla finitura.

Abrasivo:
Corindone A

Indicazioni per ordinare:

■ Completare la descrizione articolo con la granulometria richiesta.

L [mm]	T [mm]	Granulometria					Conf. ISO		Descrizione
		36	40	60	80	120			
		EAN 4007220							
1.000	50	-	-	621059	621066	621073	2976	10	BA 50/1000 A ...
	100	-	585917	585924	585931	585948	2976	10	BA 100/1000 A ...
2.000	50	-	585771	585788	585795	585801	2976	10	BA 50/2000 A ...
	75	600481	585832	585849	585856	585863	2976	10	BA 75/2000 A ...
	150	600597	585955	585962	585979	-	2976	10	BA 150/2000 A ...
2.500	75	620373	585870	585887	585894	585900	2976	10	BA 75/2500 A ...

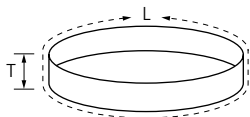

Versione corindone allo zirconio Z

Per sgrossature con elevata asportazione e lunga durata.

Abrasivo:
Corindone allo zirconio Z

Indicazioni per ordinare:

■ Completare la descrizione articolo con la granulometria richiesta.

L [mm]	T [mm]	Granulometria					Conf. ISO		Descrizione	
		24	36	40	60	80				120
		EAN 4007220								
1.000	100	-	-	586457	586464	586471	621042	2976	10	BA 100/1000 Z ...
2.000	50	621219	621233	586327	586334	586341	619353	2976	10	BA 50/2000 Z ...
	75	600511	586358	586365	586372	586389	586396	2976	10	BA 75/2000 Z ...
	150	-	600641	586488	586495	586501	600672	2976	10	BA 150/2000 Z ...
2.250	75	-	-	613191	613214	-	-	2976	10	BA 75/2250 Z ...
2.500	75	-	586402	586419	586426	586433	-	2976	10	BA 75/2500 Z ...
	150	-	621141	-	-	-	-	2976	10	BA 150/2500 Z ...

Versione corindone allo zirconio Z-FORTE

Per sgrossature con elevata capacità di asportazione, lunga durata e smerigliatura molto fredda.

Particolarmente adatti per la lavorazione di pezzi con pareti sottili in acciaio inossidabile (INOX) e materiali a scarsa conducibilità termica oppure leghe di nichel.

Abrasivo:

Corindone allo zirconio Z-FORTE

Indicazioni per ordinare:

■ Completare la descrizione articolo con la granulometria richiesta.

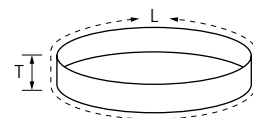

L [mm]	T [mm]	Granulometria				Conf. ISO		Descrizione
		36 FORTE	40 FORTE	60 FORTE	80 FORTE			
		EAN 4007220						
2.000	75	620175	620243	620311	620335	2976	10	BA 75/2000 Z ...
2.500	75	620458	620502	-	-	2976	10	BA 75/2500 Z ...

Versione granulo ceramico CO

Per una smerigliatura aggressiva con la massima capacità di asportazione e un'ottima durata. Massime prestazioni grazie al granulo ceramico autoravvivante. Il granulo ceramico è appositamente studiato per la lavorazione di materiali e di riporti molto duri.

Abrasivo:

Granulo ceramico CO

Indicazioni per ordinare:

■ Completare la descrizione articolo con la granulometria richiesta.

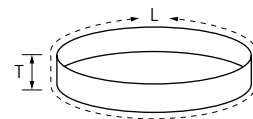

L [mm]	T [mm]	Granulometria							Conf. ISO		Descrizione
		24	36	40	50	60	80	120			
		EAN 4007220									
2.000	50	950623	950630	950647	950654	950661	950678	950685	2976	10	BA 50/2000 CO ...
	75	950692	950708	950715	950722	950739	950746	950753	2976	10	BA 75/2000 CO ...
2.500	75	950760	950777	950784	950791	950807	950814	950821	2976	10	BA 75/2500 CO ...

Versione granulo ceramico CO-COOL

Per molare in modo aggressivo con la massima capacità di asportazione su materiali duri, a scarsa conducibilità termica. Massime prestazioni grazie al granulo ceramico autoravvivante.

Gli additivi che lo rivestono impediscono che l'utensile si intasi e garantiscono un taglio più freddo con una capacità di asportazione nettamente aumentata.

Abrasivo:

Granulo ceramico CO-COOL

Indicazioni per ordinare:

■ Completare la descrizione articolo con la granulometria richiesta.

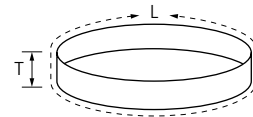

L [mm]	T [mm]	Granulometria						Conf. ISO		Descrizione
		36	40	50	60	80	120			
		EAN 4007220								
2.000	50	950173	950333	950357	950371	950401	950425	2976	10	BA 50/2000 CO-COOL ...
	75	950449	950470	950494	950500	950517	950524	2976	10	BA 75/2000 CO-COOL ...
2.500	75	950562	950579	950586	950593	950609	950616	2976	10	BA 75/2500 CO-COOL ...

Abrasivi flessibili

Nastri lunghi BA

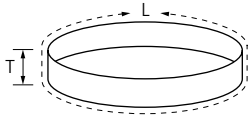

Versione in Vlies

Uso universale nella lavorazione di superfici metalliche in uso stazionario, ad es. per la rimozione di tracce di pre-lavorazioni, di ossidazioni e per lavori di sbavo leggero. Per ottenere superfici opache e satinare.

Abrasivo:

Corindone A

Granulometrie POLIVLIES disponibili:

100 G = grossa (giallo-bruno)

180 M = media (rosso-bruno)

240 F = fine (blu)

Consigli per l'applicazione:

■ Per ottenere i migliori risultati si consiglia una velocità di taglio di 5-15 m/s.

Indicazioni per ordinare:

■ Completare la descrizione articolo con la granulometria richiesta.

L [mm]	T [mm]	Granulometria				Descrizione
		100 G	180 M	240 F		
		EAN 4007220				
2.000	75	066164	066188	066195	2	VB 75/2000 A ...
2.500	75	066225	066232	066249	2	VB 75/2500 A ...



Versione marrone BR

La tela marrone per l'uso universale in lavorazioni gravose di acciai legati, acciai non legati e metalli non ferrosi.

Fogli abrasivi tessuto secondo ISO 21948.

Vantaggi:

- Ottima adesione del granulo su tessuto molto flessibile.
- Notevole capacità di asportazione.
- Resistente all'olio e al petrolio.

Consigli per l'applicazione:

- Tagliare a misura secondo necessità.

Indicazioni per ordinare:

- Completare la descrizione articolo con la granulometria richiesta.

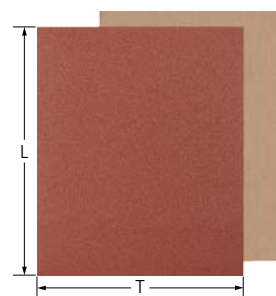

Abrasivo:

Corindone A

L [mm]	T [mm]	Granulometria							Descrizione	
		40	60	80	100	120	150	180		
		EAN 4007220								
280	230	587393	587409	587416	587423	587430	587447	587454	50	BG BR 230x280 A ...

L [mm]	T [mm]	Granulometria					Descrizione			
		220	240	280	320	400		444	999	
		EAN 4007220								
280	230	587461	587478	587485	587492	587515	587522	587539	50	BG BR 230x280 A ...

Versione blu BL

La tela blu è la conveniente alternativa per l'uso normale nella lavorazione di superfici verniciate, su legno e metallo.

Fogli abrasivi tessuto secondo ISO 21948.

Vantaggi:

- Ottima adesione del granulo su un tessuto resistente.
- Ottime prestazioni.

Consigli per l'applicazione:

- Tagliare a misura secondo necessità.

Indicazioni per ordinare:

- Le granulometrie 40, 60 e 80 sono fornite in unità di vendita da 50 pezzi.
- Completare la descrizione articolo con la granulometria richiesta.

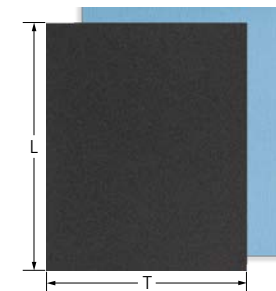

Abrasivo:

Corindone A

L [mm]	T [mm]	Granulometria								Descrizione		
		40	60	80	100	120	150	180	220		240	
		EAN 4007220										
280	230	587270	587287	587294	587300	587317	587324	587331	587348	587355	100	BG BL 230x280 A ...



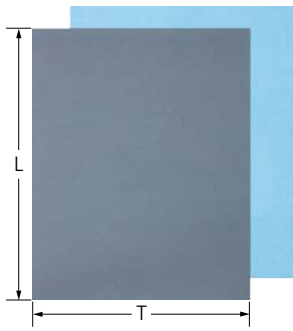

Versione SiC, resistente all'acqua W

L'abrasivo SiC è consigliato per l'utilizzo su vernice e vetro. Particolarmente adatto per tutti i lavori di smerigliatura a umido su verniciature convenzionali.

Fogli abrasivi carta secondo ISO 21948.

Vantaggi:

- Ottima adesione del granulo su carta leggera e molto flessibile.
- Massima taglienza.
- Utilizzo sia a secco, sia a umido.

Consigli per l'applicazione:

- Tagliare a misura secondo necessità.

Indicazioni per ordinare:

- Completare la descrizione articolo con la granulometria richiesta.

Abrasivo:

Carburo di silicio SiC

L [mm]	T [mm]	Granulometria									Descrizione
		100	120	150	180	220	240	280	320		
EAN 4007220											
280	230	587546	588222	588239	588246	588253	588260	588277	588284	50	BP W 230x280 SiC ...

L [mm]	T [mm]	Granulometria							Descrizione	
		360	400	500	600	800	1000			1200
EAN 4007220										
280	230	588291	588307	588314	588321	588338	588345	588352	50	BP W 230x280 SiC ...

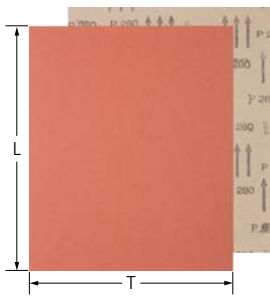

Versione corindone A

Il corindone A è la conveniente alternativa per l'uso normale nella lavorazione di superfici verniciate, su legno e metallo.

Fogli abrasivi carta secondo ISO 21948.

Vantaggi:

- Ottima adesione del granulo su una carta resistente.
- Ottime prestazioni.

Consigli per l'applicazione:

- Tagliare a misura secondo necessità.

Indicazioni per ordinare:

- Le granulometrie 40, 60 e 80 sono fornite in unità di vendita da 50 pezzi.
- Completare la descrizione articolo con la granulometria richiesta.

Abrasivo:

Corindone A

L [mm]	T [mm]	Granulometria												Descrizione
		40	60	80	100	120	150	180	220	240	280	400		
EAN 4007220														
280	230	622520	622544	622551	622568	622575	622582	622476	622483	622490	622506	622513	100	BP 230x280 A ...



Tamponi POLINOX PVSK

Ideali per finiture su superfici da piccole a grandi, contorni e per lavori di pulizia manuali su metalli e vernici. Per ottenere superfici opache e satinare. Struttura molto aperta.

Vantaggi:

- Si adattano perfettamente ai contorni grazie alla loro elevata flessibilità.
- Lavorazione di zone difficilmente raggiungibili.
- Utilizzo sia a secco, sia a umido.

Consigli per l'applicazione:

- Tagliare a misura secondo necessità.

Indicazioni per ordinare:

- Completare la descrizione articolo con la granulometria richiesta.

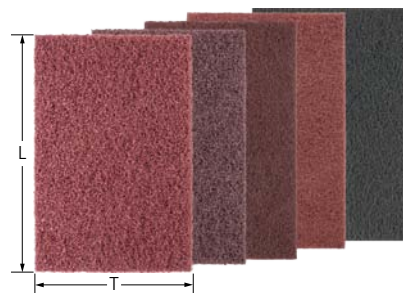

Abrasivo:

Corindone A
Carburo di silicio SiC

L [mm]	T [mm]	Abrasivi	Granulometria						Descrizione
			80	100	180	280	400		
			EAN 4007220						
224	154	A	294611	294628	294635	294642	-	10	PVSK 150 A ...
		SiC	-	-	-	-	294659	10	PVSK 150 SiC ...

Versione HP Diamante

Eccezionale per la lavorazione dei rivestimenti antiusura e dei riporti in carburo di tungsteno, carburo di cromo, carburo di titanio ecc.

Particolarmente consigliato per la lavorazione dei materiali impiegati nella costruzione di propulsori come ad es. Inconel e titanio/leghe di titanio.

Anche per la lavorazione di materiali molto duri come il metallo duro, il vetro, la ceramica, lo smalto e la pietra nonché il GFK/CFK.

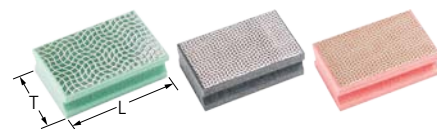

Vantaggi:

- Si adattano perfettamente ai contorni grazie alla loro elevata flessibilità.
- Lavorazione di zone difficilmente raggiungibili.
- Utilizzo sia a secco, sia a umido.

Consigli per l'applicazione:

- Lavorare con bassa pressione di contatto.

Indicazioni per ordinare:

- Le granulometrie sono indicate in μm .
- Per informazioni dettagliate sugli utensili abrasivi diamantati vedere la Sezione 5.
- Completare la descrizione articolo con la granulometria richiesta.

Abrasivo:

Diamante
D 251 (verde) = P 60
D 126 (nero) = P 120
D 76 (rosso) = P 200
(P = granulometria in conformità con ISO 6344)

L [mm]	T [mm]	Granulometria [μm]				Descrizione
		251	126	76		
		EAN 4007220				
90	55	804568	804575	804582	1	HP 5590 DIA ...



Abrasivi flessibili

Informazioni generali sui rotoli abrasivi

I rotoli abrasivi grazie alla loro elevata flessibilità sono ideali per diversi tipi di smerigliatura. Il supporto per rotoli abrasivi è perfetto per conservare il rotolo e per effettuare strappi precisi.

Vantaggi:

- Si adattano perfettamente ai contorni grazie alla loro elevata flessibilità.
- Usura ridotta grazie all'elevata resistenza allo strappo e all'ottima adesione del granulo.

Consigli per l'applicazione:

- Tagliare a misura secondo necessità.

Macchine compatibili:

- Uso manuale

Indicazioni per l'ordine:

- Il supporto per rotoli abrasivi deve essere ordinato a parte.
- Nell'ordine si prega di specificare il codice EAN o la descrizione articolo completa.

■ **Esempio di ordine:**
EAN 4007220587775
SBR 50 A 100

■ Legenda esempio di ordine:

- SBR = rotoli abrasivi
- 50 = larghezza T [mm]
- A = abrasivo
- 100 = granulometria

Tipi di lavorazione:

- Irridimento
- Lavorazione di superfici
- Pulitura
- Finitura graduale



Accessori:

- Supporto per rotoli abrasivi

Rotoli abrasivi SBR



Tessuto, versione corindone A

La tela marrone per l'uso universale in lavorazioni gravose di acciai legati, acciai non legati e metalli non ferrosi. La scatola dispone di una piccola lama per il taglio del nastro sul luogo di lavoro.

SBR 25, SBR 40 e SBR 50 corrispondono alla forma B, ISO 3366.
SBR 100 corrisponde alla forma A, ISO 3366.

Abrasivo:
Corindone A

Indicazioni per ordinare:

- Completare la descrizione articolo con la granulometria richiesta.

Lungh. [m]	T [mm]	D [mm]	Granulometria								Descrizione
			40	50	60	80	100	120	150		
EAN 4007220											
25	38	75,0	602010	602027	602034	602041	602058	602065	602072	1	SBR 38 A ...
50	25	75,0	-	-	587553	587560	587577	587584	587591	1	SBR 25 A ...
	40	75,0	587645	-	587652	587669	587676	587683	587690	1	SBR 40 A ...
	50	75,0	587744	-	587751	587768	587775	587782	587799	1	SBR 50 A ...
	100	75,0	587843	-	587850	588864	587874	587881	587973	1	SBR 100 A ...

Lungh. [m]	T [mm]	D [mm]	Granulometria								Descrizione
			180	220	240	320	400	600	800		
EAN 4007220											
25	38	75,0	602089	602096	602102	602119	602126	-	-	1	SBR 38 A ...
50	25	75,0	587607	-	587614	587621	587638	607237	607244	1	SBR 25 A ...
	40	75,0	587706	622612	587713	587720	587737	-	-	1	SBR 40 A ...
	50	75,0	587805	621981	587812	587829	587836	607251	-	1	SBR 50 A ...
	100	75,0	587980	-	587997	588000	588017	-	-	1	SBR 100 A ...

Carta, versione corindone A

Il corindone A è la conveniente alternativa per l'uso normale nella lavorazione di superfici verniciate, su legno e metallo.

Abrasivo:
Corindone A

Indicazioni per ordinare:
■ Completare la descrizione articolo con la granulometria richiesta.

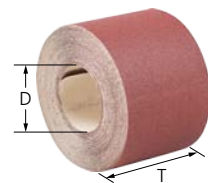

Lungh. [m]	T [mm]	D [mm]	Granulometria					Descrizione		
			40	60	80	100	120		150	
EAN 4007220										
25	115	75,0	667774	667781	622858	622865	667798	667804	1	SBR-P 115 A ...

Supporto per rotoli abrasivi SRH

Versioni SRH 1 e SRH 5

Supporto per il montaggio a muro per conservare il rotolo e per effettuare strappi precisi. Con la versione SRH 5 è possibile combinare tra loro a piacere rotoli di diverse dimensioni.

Vantaggi:

- Conservazione appropriata di rotoli abrasivi.

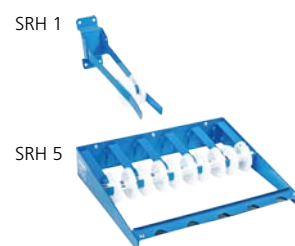

Numero dei rotoli	Adatto per larghezza rotolo [mm]	Adatto per diam. rotolo [mm]	EAN 4007220	Descrizione
1	25, 38, 40, 50	380	297551	SRH 1
5	25, 38, 40, 50	260	297568	SRH 5

Rotoli in Vlies POLINOX VBR

Versioni corindone A e carburo di silicio SiC

Ideali per finiture su superfici da piccole a grandi, contorni e per lavori di pulizia manuali su metalli e vernici. Per ottenere superfici opache e satinata. Struttura molto aperta.

Vantaggi:

- Si adattano perfettamente ai contorni grazie alla loro elevata flessibilità.
- Lavorazione di zone difficilmente raggiungibili.
- Utilizzo sia a secco, sia a umido.

Consigli per l'applicazione:

- Tagliare a misura secondo necessità.

Indicazioni per ordinare:

- Completare la descrizione articolo con la granulometria richiesta.



Abrasivo:
Corindone A
Carburo di silicio SiC

Lungh. [m]	T [mm]	Abrasivi	Granulometria					Descrizione	
			80	100	180	280	400		
EAN 4007220									
10	100	A	095690	622711	622728	622735	-	1	VBR 100 A ...
		SiC	-	-	-	-	951385	1	VBR 100 SiC ...



Versione SS

Grazie alla sua elevata flessibilità, lo spago abrasivo è ideale per lavori di sbavo e finitura molto accurata in punti difficili da raggiungere.

Particolarmente consigliato per la lavorazione di fori, scanalature e aperture molto piccole nella costruzione di stampi e forme.

Legenda delle abbreviazioni:

D = diametro spago abrasivo

Abrasivo:

Corindone A

Carburo di silicio SiC

Indicazioni per ordinare:

■ Completare la descrizione articolo con la granulometria richiesta.

D [mm]	Lungh. [m]	Granulometria				EAN 4007220		Descrizione
		120	150	180	200			
Corindone A								
0,8	15	-	-	-	037614	1	SS 0,8mm x 15m A ...	
1	15	-	-	037638	-	1	SS 1,0mm x 15m A ...	
1,4	15	-	037645	-	-	1	SS 1,4mm x 15m A ...	
1,8	15	-	-	037652	-	1	SS 1,8mm x 15m A ...	
2,1	15	037676	-	-	-	1	SS 2,1mm x 15m A ...	
Carburo di silicio (SiC)								
0,5	15	-	-	-	037607	1	SS 0,5mm x 15m SiC ...	

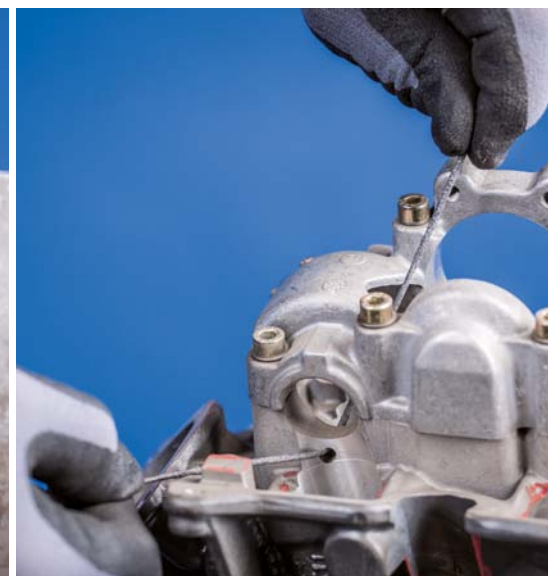

I dischi carta velcrati sono adatti per la finitura di grandi superfici con smerigliatrici rotorbitali e possono essere utilizzati universalmente su metalli, legno, materie plastiche e vernice.

I dischi velcrati con fori di aspirazione sono conformi alla Norma ISO 21951, forma A:

O L: Senza fori di aspirazione

Diam. foro 125 8L: 8 fori di aspirazione diam. 10 mm, diam. della circonferenza dei fori 65 mm ISO 21951 – misura nominale 6

Diam. foro 150 8L: 8 fori di aspirazione diam. 10 mm, diam. della circonferenza dei fori 65 mm ISO 21951 – misura nominale 9

Diam. foro 150 6L: 6 fori di aspirazione diam. 10 mm, diam. della circonferenza dei fori 80 mm ISO 21951 – misura nominale 10

Vantaggi:

- Grande economicità grazie ai tempi di cambio utensile ridottissimi.
- Non si intasa, garantendo così una lunghissima durata.

Tipi di lavorazione:

- Irruvimento
- Lavorazione di superfici
- Pulitura
- Finitura graduale

Macchine compatibili:

- Smerigliatrici rotorbitali

Indicazioni per l'ordine:

- Nell'ordine si prega di specificare il codice EAN o la descrizione articolo completa.

■ Esempio di ordine:

EAN 4007220**599297**

KSS 125 8 L A **60**

■ Legenda esempio di ordine:

KSS = dischi velcrati

125 = diametro

8 L = 8 fori di aspirazione

A = abrasivo

60 = granulometria

Consigli per la sicurezza:

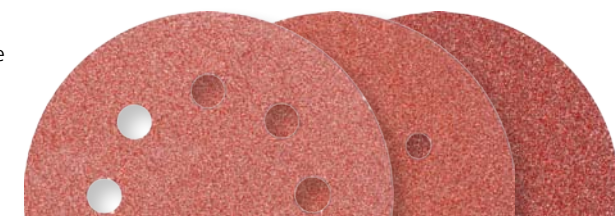

Dischi carta velcrati KSS

4



Versione corindone A

Per applicazioni universali nell'industria e nell'artigianato, dalla sgrossatura alla finitura.

Abrasivo:

Corindone A

Indicazioni per ordinare:

- Completare la descrizione articolo con la granulometria richiesta.

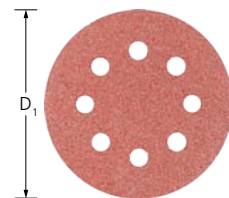

D ₁ [mm]	Fori	Granulometria										Descrizione	
		40	60	80	100	120	150	180	240	320	400		
EAN 4007220													
125	0	599273	599297	599303	599310	599426	599327	-	-	-	-	25	KSS 125 O L A ...
	8	588024	588031	588048	588055	588062	588079	588086	588093	588109	588116	25	KSS 125 8 L A ...
150	0	599341	599358	599365	599372	599389	599396	599402	599419	-	-	25	KSS 150 O L A ...
	8	599105	599112	599129	599136	599143	599150	-	-	-	-	25	KSS 150 8 L A ...
	6	588123	588130	588147	588154	588161	588178	588185	588192	588208	588215	25	KSS 150 6 L A ...



Abrasivi flessibili

Informazioni generali sui dischi carta velcrati KSS-NET

Nei dischi velcrati versione NET legante e abrasivo sono fissati su un supporto in rete, ne nasce una struttura stabile e spaziata, che impedisce l'intasamento dell'utensile.

Il programma presenta vari diametri, compatibile con le macchine reperibili in commercio, nonché una gamma di granulometrie molto ampia dalla 80 alla 1.000.

Vantaggi:

- Durata e capacità di asportazione molto elevate.
- Consente di ottenere superfici fini molto uniformi.
- Assenza di polvere grazie all'aspirazione.
- La struttura della rete non si intasa.
- Rete resistente antistrappo con elevata stabilità dei bordi.

Per la lavorazione di:

- Alluminio
- Altri metalli non ferrosi
- Acciaio inossidabile (INOX)
- Legno
- Materie plastiche
- Acciaio, fusioni d'acciaio

Tipi di lavorazione:

- Irruvidimento
- Levigatura di superfici
- Pulitura
- Finitura graduale

Macchine compatibili:

- Smerigliatrici rotorbitali

Indicazioni per l'ordine:

- Nell'ordine si prega di specificare il codice EAN o la descrizione articolo completa.

■ **Esempio di ordine:**
EAN 4007220**105207**
KSS NET 125 A **80**

■ **Legenda esempio di ordine:**
KSS NET = disco velcrato versione NET
125 = diametro
A = abrasivo
80 = granulometria

Consigli per la sicurezza:



Dischi velcrati KSS-NET

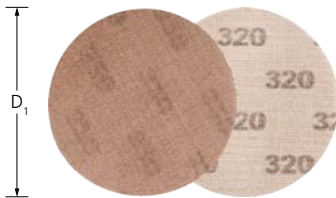

Versione KSS-NET

Per uso universale, senza polvere, su superfici medie e grandi.

Abrasivo:
Corindone A

Consigli per l'applicazione:

- Utilizzare l'attacco per l'aspirazione lato macchina per aspirare efficacemente le polveri.

Indicazioni per ordinare:

- Completare la descrizione articolo con la granulometria richiesta.

D ₁ [mm]	Granulometria												Descrizione
	80	100	120	150	180	240	320	400	600	800	1000		
	EAN 4007220												
125	105207	105214	105221	105238	105245	105252	105269	105276	105283	105290	105306	25	KSS NET 125 A ...
150	105313	105320	105337	105344	105351	105368	105375	105382	105399	105405	105412	25	KSS NET 150 A ...



Il vasto programma di anelli abrasivi offre la soluzione ottimale per ogni applicazione, dalla finitura fino alla sgrossatura aggressiva.

Per l'uso degli anelli abrasivi sono disponibili supporti compatibili riutilizzabili in due forme diverse:

- cilindrica
- conica

In conformità con le Norme ISO 2421 gli anelli abrasivi rientrano nella categoria "anelli abrasivi cilindrici".

In conformità con le Norme ISO 15637-1 i rulli porta-anelli riutilizzabili rientrano nella categoria "corpi a espansione per anelli abrasivi cilindrici".

KSB = confezione piccola anelli abrasivi

GSB = confezione grande anelli abrasivi

Vantaggi:

- L'anello abrasivo è sempre saldamente fissato sul supporto, che si espande durante il lavoro.
- Lo speciale processo produttivo garantisce una lunga durata dell'utensile, anche in condizioni di utilizzo molto gravose.
- Massima economicità grazie alla grande capacità di asportazione e aggressività dell'abrasivo.

Tipi di lavorazione:

- Irruvimento
- Spianare
- Sbavatura
- Lavorazione di superfici
- Lavorazione di spigoli
- Affilare
- Lavorazione di cordoni di saldatura
- Finitura graduale

Consigli per l'applicazione:

- Gli anelli abrasivi si possono montare e rimuovere ruotandoli leggermente verso destra. Lasciare il gambo del rullo porta-anelli bloccato nella macchina.
- Affinché l'anello abrasivo non slitti durante la lavorazione, operare nell'intervallo dei giri consigliati.
- Per ottenere i migliori risultati si consiglia una velocità di taglio di 20–30 m/s.
- Utilizzare un olio per smerigliare adatto al materiale per aumentare nettamente la durata e le prestazioni degli utensili. Per informazioni dettagliate e per ordinare gli oli per smerigliare vedere pagina 155.

Macchine compatibili:

- Macchine ad albero flessibile
- Smerigliatrici diritte

Indicazioni per l'ordine:

- Il rullo porta-anelli deve essere ordinato a parte.
- Nell'ordine si prega di specificare il codice EAN o la descrizione articolo completa.

■ Esempio di ordine:

EAN 4007220**148426**

GSB 4530 Z-COOL **36**

■ Legenda esempio di ordine:

- GSB = confezione grande anelli abrasivi
- 4530 = diam. interno D x larghezza T [mm]
- Z = abrasivo
- COOL = tipo di legante
- 36** = granulometria

Consigli per la sicurezza:

- La velocità periferica massima consentita è di 30 m/s.
- Per motivi di sicurezza non si deve mai superare il numero di giri massimo indicato.
- Dopo l'utilizzo, sfilare gli anelli dai loro rulli.



Accessori:

- Rulli porta-anelli



Numero di giri consigliato

Esempio:

KSB 4530 A 60

Velocità di taglio: 20–30 m/s

Numero di giri: **8.400–12.700 giri/min**

Diam. utensile [mm]	Velocità di taglio [m/s]		
	20	25	30
	Numero giri [giri/min]		
4	95.400	119.300	143.200
6	63.600	79.500	95.400
8	47.700	59.600	71.600
10	38.100	47.700	57.200
13	29.300	36.700	44.000
15	25.400	31.800	38.100
19	20.100	25.100	30.100
22	17.300	21.700	26.000
25	15.200	19.000	22.900
30	12.700	15.900	19.000
38	10.000	12.500	15.000
45	8.400	10.600	12.700
51	7.400	9.300	11.200
60	6.300	7.900	9.500
75	5.000	6.300	7.600
100	3.800	4.700	5.700

La via più rapida per la scelta dell'utensile più adatto

Gruppo di materiali ▼			Abrasivi ▶	Corindone A	Corindone allo zirconio Z	Corindone allo zirconio Z-COOL	Granulo ceramico CO-COOL	Carburo di silicio SiC
Acciaio, fusioni d'acciaio	Acciai non temprati, non bonificati	Acciai da costruzione, acciai al carbonio, acciai per utensili, acciai non legati, fusioni d'acciaio	●	○			●	
	Acciai temprati, bonificati	Acciai per utensili, acciai bonificati, acciai legati, fusioni d'acciaio	○	●			●	
Acciaio inossidabile (INOX)	Acciai resistenti alla ruggine e agli acidi	Acciai austenitici e ferritici		○	●	●		
Metalli non ferrosi	Metalli non ferrosi teneri, metalli non ferrosi	Leghe di alluminio tenere	○		○	○		
		Ottone, rame, zinco	●	○	○			
	Metalli non ferrosi duri	Leghe in alluminio dure	●	○	○		○	
		Bronzo, titanio		○	●	●	●	
Metalli termoresistenti	Leghe di nichel e di cobalto		○	●	●			
Ghisa	Ghisa grigia, ghisa bianca	Ghisa con grafite lamellare EN-GJL (GG), con grafite sferica/ghisa sferoidale EN-GJS (GGG), ghisa bianca temprata EN-GJMW (GTW), ghisa grigia temprata EN-GJMB (GTS)	●	○				
Materie plastiche, altri materiali		Materiali sintetici rinforzati con fibre, elastomeri termoplastici, legno, truciolo, vernice	●					●

● = ideale

○ = adatto

Confezione piccola KSB

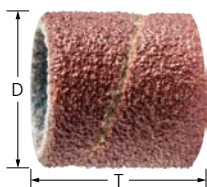

Versione corindone A

Per l'uso universale, dalla sgrossatura alla finitura.

Abrasivo:
Corindone A

Indicazioni per ordinare:

■ Completare la descrizione articolo con la granulometria richiesta.

D [mm]	T [mm]	Granulometria						N. giri consigliato		Descrizione
		40	50	60	80	150	240			
EAN 4007220										

Forma cilindrica

10	10	-	-	-	148921	148938	-	30.000-44.000	25	KSB 1010 A ...
	20	-	-	-	148952	148969	148976	30.000-44.000	25	KSB 1020 A ...
13	10	-	-	-	148983	148990	-	30.000-44.000	25	KSB 1310 A ...
	25	-	-	-	149010	149027	-	30.000-44.000	25	KSB 1325 A ...
15	10	-	-	149041	149058	149065	-	26.000-36.000	25	KSB 1510 A ...
	30	-	149089	149096	149102	149119	149126	26.000-36.000	25	KSB 1530 A ...
19	25	-	-	149133	149140	149157	149164	20.000-30.000	25	KSB 1925 A ...
22	20	-	149171	149188	149195	149201	-	18.000-26.000	25	KSB 2220 A ...
25	25	-	-	149225	149232	149249	-	16.000-22.900	25	KSB 2525 A ...
30	20	149263	-	149270	149287	149294	-	13.000-19.100	25	KSB 3020 A ...
	30	149324	149317	149331	149348	149355	-	13.000-19.100	25	KSB 3030 A ...
38	25	149379	-	149386	149393	149409	-	10.000-15.900	25	KSB 3825 A ...
45	30	149461	149454	149478	149485	149492	-	8.500-12.700	10	KSB 4530 A ...
51	25	149515	-	149522	149539	149546	-	7.500-11.200	10	KSB 5125 A ...
60	30	149577	149560	149584	149591	149607	-	6.500-9.500	10	KSB 6030 A ...
75	30	149614	-	149621	149638	149645	-	5.000-7.600	10	KSB 7530 A ...

Versione corindone A

Per l'uso universale, dalla sgrossatura alla finitura.

Abrasivo:
Corindone A

Indicazioni per ordinare:

■ Completare la descrizione articolo con la granulometria richiesta.

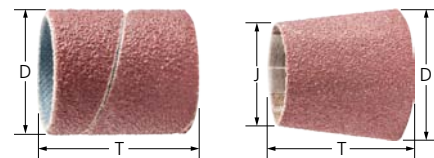

D [mm]	J [mm]	T [mm]	Granulometria					N. giri consigliato		Descrizione
			40	50	60	80	150			

EAN 4007220

Forma cilindrica

4	-	10	-	-	-	-	147610	-	30.000-55.000	100	GSB 0410 A ...
6	-	10	-	-	-	-	147634	-	30.000-55.000	100	GSB 0610 A ...
8	-	10	-	-	-	-	147658	-	30.000-55.000	100	GSB 0810 A ...
10	-	10	-	-	-	147672	147689	-	30.000-44.000	100	GSB 1010 A ...
		20	-	-	949740	147702	147719	147726	30.000-44.000	100	GSB 1020 A ...
13	-	10	-	-	-	147733	147740	-	30.000-44.000	100	GSB 1310 A ...
		25	-	-	-	147764	147771	-	30.000-44.000	100	GSB 1325 A ...
15	-	10	-	-	147795	147801	147818	-	26.000-36.000	100	GSB 1510 A ...
		30	-	147832	147849	147856	147863	147870	26.000-36.000	100	GSB 1530 A ...
19	-	25	-	-	147931	147948	147955	-	20.000-30.000	100	GSB 1925 A ...
22	-	20	-	147979	147986	147993	148006	148013	18.000-26.000	100	GSB 2220 A ...
25	-	25	-	-	148075	148082	148099	-	16.000-22.900	100	GSB 2525 A ...
30	-	20	148112	-	148129	148136	148143	-	13.000-19.100	100	GSB 3020 A ...
		30	148174	148167	148181	148198	148204	148211	13.000-19.100	100	GSB 3030 A ...
38	-	25	148280	-	148297	148303	148310	-	10.000-15.900	100	GSB 3825 A ...
45	-	30	148372	148365	148389	148396	148402	148419	8.500-12.700	100	GSB 4530 A ...
51	-	25	148488	-	148495	148501	148518	-	7.500-11.200	100	GSB 5125 A ...
60	-	30	148549	148532	148556	148563	148570	-	6.500-9.500	100	GSB 6030 A ...
75	-	30	148648	-	148655	148662	148679	-	5.000-7.600	100	GSB 7530 A ...
100	-	40	148686	-	148693	148709	148716	-	4.000-5.700	50	GSB 10040 A ...

Forma conica

20	14	63	148723	-	148730	148747	148754	148761	19.000-26.000	100	GSB 201463 A ...
29	22	30	148778	-	148785	148792	148808	-	13.000-19.100	100	GSB 292230 A ...
36	22	60	148822	-	148839	148846	148853	-	10.000-15.900	100	GSB 362260 A ...



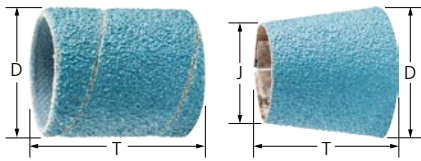

Versione corindone allo zirconio Z

Per sgrassature con elevata asportazione e lunga durata.

Abrasivo:
Corindone allo zirconio Z

Indicazioni per ordinare:

- Completare la descrizione articolo con la granulometria richiesta.

D [mm]	J [mm]	T [mm]	Granulometria				N. giri consigliato		Descrizione
			36	40	50	60			
EAN 4007220									

Forma cilindrica

13	-	25	-	-	804827	804872	804889	949757	30.000–44.000	100	GSB 1325 Z ...
19	-	25	-	804896	804902	804940	804957	949764	20.000–30.000	100	GSB 1925 Z ...
25	-	25	949771	805022	805077	805084	805091	949788	16.000–22.900	100	GSB 2525 Z ...
30	-	30	949795	805145	805152	805176	805183	-	13.000–19.100	100	GSB 3030 Z ...
38	-	25	949801	805190	949818	805206	949825	949832	10.000–15.900	100	GSB 3825 Z ...
45	-	30	-	805664	805671	805725	805732	-	8.500–12.700	100	GSB 4530 Z ...
51	-	25	949849	803943	949856	803950	803967	949863	7.500–11.200	100	GSB 5125 Z ...

Forma conica

20	14	63	950050	-	950074	950081	950098	950104	19.000–26.000	100	GSB 201463 Z ...
29	22	30	950067	-	950128	950135	950142	950159	13.000–19.100	100	GSB 292230 Z ...
36	22	60	950166	-	950241	950258	950265	950289	10.000–15.900	100	GSB 362260 Z ...

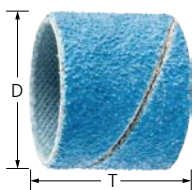

Versione corindone allo zirconio Z-COOL

Per sgrassature con elevata capacità di asportazione e smerigliatura fredda.

Gli additivi che lo rivestono impediscono che l'utensile si intasi e garantiscono un taglio più freddo con una capacità di asportazione nettamente aumentata.

Abrasivo:
Corindone allo zirconio Z-COOL

Indicazioni per ordinare:

- La granulometria 150 è in corindone A-COOL (marrone).
- Completare la descrizione articolo con la granulometria richiesta.

D [mm]	T [mm]	Granulometria			N. giri consigliato		Descrizione
		36	50	80			
EAN 4007220							

Forma cilindrica

15	30	-	147887	147894	147924	26.000–36.000	100	GSB 1530 Z-COOL ...
22	20	-	148020	148037	148068	18.000–26.000	100	GSB 2220 Z-COOL ...
30	30	148228	148235	148242	148273	13.000–19.100	100	GSB 3030 Z-COOL ...
45	30	148426	148433	148440	148471	8.500–12.700	100	GSB 4530 Z-COOL ...
60	30	148587	148594	148600	148631	6.500–9.500	100	GSB 6030 Z-COOL ...



Versione granulo ceramico CO-COOL

Per molare in modo aggressivo con la massima capacità di asportazione su materiali duri, a scarsa conducibilità termica. Massime prestazioni grazie al granulo ceramico autoravvivante.

Gli additivi che lo rivestono impediscono che l'utensile si intasi e garantiscono un taglio più freddo con una capacità di asportazione nettamente aumentata.

Le dimensioni della confezione sono ideali per l'uso industriale.

Abrasivo:

Granulo ceramico CO-COOL

Indicazioni per ordinare:

■ Completare la descrizione articolo con la granulometria richiesta.

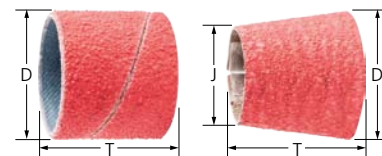

D [mm]	J [mm]	T [mm]	Granulometria				N. giri consigliato		Descrizione
			36	60	80	120			

EAN 4007220

Forma cilindrica

13	-	25	-	088074	092415	088227	30.000-44.000	100	GSB 1325 CO-COOL ...
15	-	30	-	772195	772201	772218	26.000-36.000	100	GSB 1530 CO-COOL ...
19	-	25	088234	088333	088340	088432	20.000-30.000	100	GSB 1925 CO-COOL ...
22	-	20	-	772225	772232	772249	18.000-26.000	100	GSB 2220 CO-COOL ...
25	-	25	088456	772256	772263	772270	16.000-22.900	100	GSB 2525 CO-COOL ...
30	-	30	772287	772294	772317	772331	13.000-19.100	100	GSB 3030 CO-COOL ...
38	-	25	088494	088500	088579	088586	10.000-15.900	100	GSB 3825 CO-COOL ...
45	-	30	772355	772362	772393	772409	8.500-12.700	100	GSB 4530 CO-COOL ...
51	-	25	088661	088678	088753	088760	7.500-11.200	100	GSB 5125 CO-COOL ...
60	-	30	772416	772423	772430	772447	6.500-9.500	100	GSB 6030 CO-COOL ...

Forma conica

20	14	63	950302	950319	950326	950340	19.000-26.000	100	GSB 201463 CO-COOL ...
29	22	30	950364	950388	950395	950418	13.000-19.100	100	GSB 292230 CO-COOL ...
36	22	60	950432	950456	950463	950487	10.000-15.900	100	GSB 362260 CO-COOL ...

Versione carburo di silicio SiC

Per applicazioni universali su pezzi in alluminio, rame, bronzo, titanio e materiali sintetici rinforzati in fibra.

Particolarmente consigliato per l'uso su leghe di titanio.

Ideale per l'industria aeronautica nei casi in cui sia consentito soltanto il SiC, ad esempio quando si tratta di componenti di propulsori.

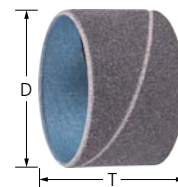

Abrasivo:

Carburo di silicio SiC

Indicazioni per ordinare:

■ Completare la descrizione articolo con la granulometria richiesta.

D [mm]	T [mm]	Granulometria				N. giri consigliato		Descrizione
		60	80	100	150			

EAN 4007220

Forma cilindrica

10	20	066270	066294	066300	066317	30.000-44.000	100	GSB 1020 SiC ...
13	25	066324	066348	066355	066362	30.000-44.000	100	GSB 1325 SiC ...
15	30	066379	066386	066393	066409	26.000-36.000	100	GSB 1530 SiC ...
22	20	066416	066423	066430	066447	18.000-26.000	100	GSB 2220 SiC ...
30	30	066454	066461	066478	066485	13.000-19.100	100	GSB 3030 SiC ...
45	30	066492	066508	066515	066522	8.500-12.700	100	GSB 4530 SiC ...

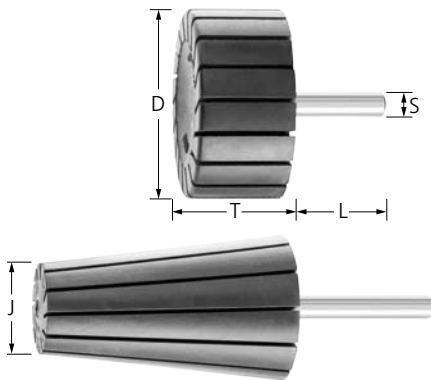

Versioni conica e cilindrica

Supporto compatibile con anelli abrasivi cilindrici e conici.

I rulli porta-anelli contrassegnati con la "H" presentano una maggiore durezza e consentono di applicare una pressione di contatto più elevata. Eccezionali per la lavorazione di cordoni di saldatura.

D [mm]	J [mm]	T [mm]	S [mm]	L [mm]	Durezza [Shore A]	EAN 4007220	Conf. ISO	N. giri max.	N. di giri minimo [giri/min]		Descrizione
Forma cilindrica											
4	-	10	3	40	65-70	146729	-	55.000	30.000	5	GK 0410/3
			6	40	65-70	146712	-	55.000	30.000	5	GK 0410/6
6	-	10	3	40	65-70	146743	-	55.000	30.000	5	GK 0610/3
			6	40	65-70	146736	-	55.000	30.000	5	GK 0610/6
8	-	10	3	40	65-70	146767	-	55.000	30.000	5	GK 0810/3
			6	40	65-70	146750	-	55.000	30.000	5	GK 0810/6
10	-	10	6	35	65-70	146774	15637-1	44.000	30.000	5	GK 1010/6
			6	35	65-70	146781	15637-1	44.000	30.000	5	GK 1020/6
13	-	10	6	35	65-70	146798	-	44.000	30.000	5	GK 1310/6
			6	35	65-70	146804	-	44.000	30.000	5	GK 1325/6
15	-	10	6	35	65-70	146811	15637-1	36.000	26.000	5	GK 1510/6
			6	35	65-70	146828	15637-1	36.000	26.000	5	GK 1530/6
19	-	25	6	35	65-70	146835	-	30.000	20.000	5	GK 1925/6
			6	35	65-70	146842	15637-1	26.000	18.000	5	GK 2220/6
25	-	25	6	35	65-70	146859	15637-1	26.000	18.000	5	GK 2220/6 H
			6	35	65-70	146866	-	22.900	16.000	5	GK 2525/6
30	-	20	6	35	65-70	146873	15637-1	19.100	13.000	5	GK 3020/6
			6	35	65-70	146880	15637-1	19.100	13.000	5	GK 3030/6
			6	35	80	146897	15637-1	19.100	13.000	5	GK 3030/6 H
38	-	25	6	35	65-70	146903	-	15.900	10.000	5	GK 3825/6
			6	35	65-70	146927	15637-1	12.700	8.500	5	GK 4530/6
45	-	30	6	35	65-70	146934	15637-1	12.700	8.500	5	GK 4530/6 H
			6	35	65-70	146941	-	11.200	7.500	5	GK 5125/6
60	-	30	6	35	65-70	146958	15637-1	9.500	6.500	5	GK 6030/6
			8	35	65-70	146965	15637-1	9.500	6.500	5	GK 6030/8
75	-	30	8	35	65-70	146972	15637-1	7.600	5.000	5	GK 7530/8
			8	35	65-70	146989	15637-1	5.700	4.000	5	GK 10040/8
Forma conica											
20	14	63	6	40	65-70	147078	-	26.000	19.000	5	GK 201463/6
29	22	30	6	40	65-70	147085	-	19.100	13.000	5	GK 292230/6
36	22	60	6	40	65-70	147092	-	15.900	10.000	5	GK 362260/6



Gli utensili POLIROLL e POLICO sono ideali per la lavorazione di zone difficilmente raggiungibili.

Sono costituiti da un abrasivo flessibile avvolto e incollato su se stesso a spirale. La grana abrasiva disposta sullo strato resinoido genera la massima taglieria.

Vantaggi:

- La notevole capacità di asportazione rimane costante per l'intera durata dell'utensile grazie ai nuovi granuli che vengono continuamente liberati.
- Gli utensili POLIROLL/POLICO sono sempre saldamente fissati grazie alla filettatura sul perno di bloccaggio, anch'esso di forma conica.
- Cambio utensile rapido e semplice.

Tipi di lavorazione:

- Spianare
- Sbavatura
- Lavorazione di spigoli
- Affilare
- Lavorazione di cordoni di saldatura
- Finitura graduale

Consigli per l'applicazione:

- Lavorare con la punta e non con il lato dell'utensile, in modo che il calore sviluppato non danneggi lo strato di collante.
- Inserire il rotolo POLIROLL sul supporto sempre dal lato con il maggiore diametro.
- Utilizzare un olio per smerigliare adatto al materiale per aumentare nettamente la durata e le prestazioni degli utensili. Per informazioni dettagliate e per ordinare gli oli per smerigliare vedere pagina 155.

Macchine compatibili:

- Macchine ad albero flessibile
- Smerigliatrici diritte

Indicazioni per l'ordine:

- Nell'ordine si prega di specificare il codice EAN o la descrizione articolo completa.
- **Esempio di ordine:**
 EAN 4007220**803394**
 PR 1225 A 80
- **Legenda esempio di ordine:**
 RP = rotoli abrasivi cilindrici POLIROLL
 1225 = diam. esterno D x larghezza T [mm]
 A = abrasivo
 80 = granulometria

Consigli per la sicurezza:

- La velocità periferica massima consentita è di 11 m/s.
- Per motivi di sicurezza non si deve mai superare il numero di giri massimo indicato.



Accessori:

- Perni di bloccaggio per POLICO e POLIROLL



Numero di giri consigliato

Esempio:

PR 1225 A 80

Velocità di taglio: 8 m/s

Numero giri: 12.700 giri/min

Diam. utensile [mm]	Velocità di taglio [m/s]		
	5	8	11
	Numero giri [giri/min]		
6	15.900	25.400	35.000
9	10.600	16.900	23.300
12	7.900	12.700	17.500
14	6.800	10.900	15.000
18	5.300	8.400	11.600

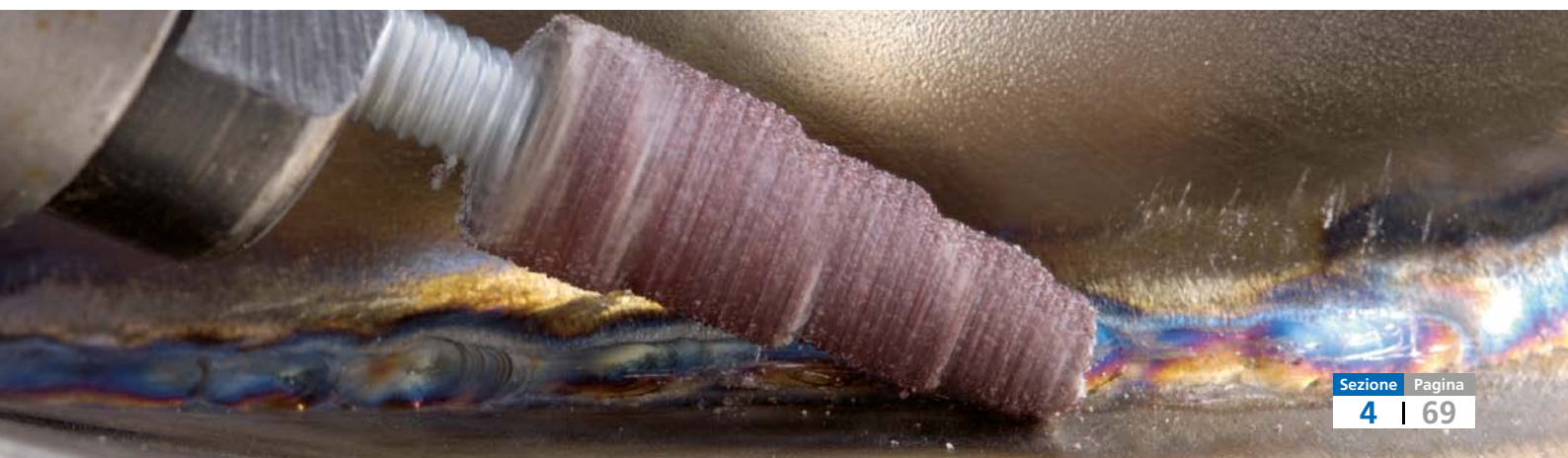

POLIROLL, POLICO

Rotoli abrasivi POLIROLL PR e PRK, coni abrasivi POLICO PCO

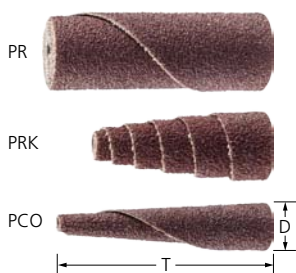

Versione corindone A

Per applicazioni universali su metalli e altri materiali.

Per la lavorazione di:

Alluminio, rame, ottone, ghisa grigia/ghisa sferoidale (GG/GJL, GGG/GJS), ghisa temperata, acciaio, fusioni d'acciaio, acciai temprati, bonificati oltre 1.200 N/mm² (oltre 38 HRC)

Abrasivo:

Corindone A

Indicazioni per ordinare:

- Completare la descrizione articolo con la granulometria richiesta.

D [mm]	T [mm]	Granulometria			N. giri consigliato	N. giri max.	Portautensili compatibili		Descrizione
		50	80	150					
EAN 4007220									

Forma cilindrica (PR)

6	25	-	152300	152317	20.000	25.000	BO 3-18-3, BO 6-18-3	50	PR 0625 A ...
	35	-	152324	152331					BO 6-24-3
9	25	-	152348	152355	15.000	23.000	BO 6-18-3	50	PR 0925 A ...
	35	-	152362	152379					BO 6-24-3
12	25	152386	152393	152409	12.000	17.000	BO 6-18-3	50	PR 1225 A ...
	35	152416	152423	152430					BO 6-24-3
18	35	152447	152454	152461	8.000	12.000	BO 6-25-5	50	PR 1835 A ...
	50	152478	152485	152492					BO 6-30-5

Forma conica (PRK)

10	25	-	152508	152515	15.000	23.000	BO 3-18-3, BO 6-18-3	50	PRK 1025 A ...
12	25	152522	152539	152546	12.000	17.000	BO 6-18-3	50	PRK 1225 A ...
	35	152553	152560	152577					BO 6-24-3
15	35	152584	152591	152607	10.000	15.000	BO 6-24-3	50	PRK 1535 A ...

Coni abrasivi POLICO (PCO)

10	50	-	152614	152621	15.000	23.000	BO 6-50-8	50	PCO 1050 A ...
----	----	---	--------	--------	--------	--------	-----------	----	----------------

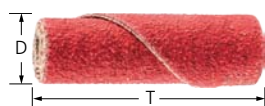

Versione granulo ceramico CO-COOL

Per molare in modo aggressivo con la massima capacità di asportazione su materiali duri, a scarsa conducibilità termica.

Massime prestazioni grazie al granulo ceramico autoravvivante. Gli additivi che lo rivestono impediscono che l'utensile si intasi e garantiscono un taglio più freddo con una capacità di asportazione nettamente aumentata.

Per la lavorazione di:

Alluminio, leghe di cobalto, leghe di nichel (ad es. Inconel e Hastelloy), titanio, acciaio INOX

Abrasivo:

Granulo ceramico CO-COOL

Indicazioni per ordinare:

- Completare la descrizione articolo con la granulometria richiesta.

D [mm]	T [mm]	Granulometria			N. giri consigliato	N. giri max.	Portautensili compatibili		Descrizione
		60	80	120					
EAN 4007220									

Forma cilindrica (PR)

6	25	803264	803271	803288	20.000	25.000	BO 3-18-3, BO 6-18-3	50	PR 0625 CO-COOL ...
	35	803295	803301	803318					BO 6-24-3
9	25	803325	803332	803349	15.000	23.000	BO 6-18-3	50	PR 0925 CO-COOL ...
	35	803356	803363	803370					BO 6-24-3
12	25	803387	803394	803400	12.000	17.000	BO 6-18-3	50	PR 1225 CO-COOL ...
	35	803424	803431	803448					BO 6-24-3

Perni di bloccaggio BO

Perni di bloccaggio per utensili POLIROLL e POLICO.

Vantaggi:

- Cambio utensile possibile senza togliere il perno dalla pinza della macchina utensile.

Indicazioni per ordinare:

- Perni di bloccaggio BO 6-50-8 compatibile con PCO 1050. L'inclinazione del cono di bloccaggio è di 5°.

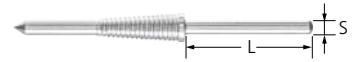

Compatibile con	S [mm]	L [mm]	EAN 4007220		Descrizione
PR 0625, PRK 1025	3	27	152171	1	BO 3-18-3
PR 0625, PR 0925, PR 1225, PRK 1025, PRK 1225	6	30	152188	1	BO 6-18-3
PR 0635, PR 0935, PR 1235, PRK 1235, PRK 1535	6	30	152195	1	BO 6-24-3
PR 1835	6	30	152201	1	BO 6-25-5
PR 1850	6	30	152218	1	BO 6-30-5
PCO 1050	6	30	152232	1	BO 6-50-8

Set POLIROLL

Set di differenti rotoli abrasivi POLIROLL con i perni di bloccaggio compatibili.

Contenuto:

150 rotoli abrasivi POLIROLL con perno di bloccaggio compatibile:

- 20 pezzi per tipo PR 0625, A 80 e A 150
- 20 pezzi per tipo PR 0925, A 80 e A 150
- 20 pezzi per tipo PR 1225, A 80 e A 150
- 10 pezzi per tipo PRK 1025, A 80 e A 150
- 10 pezzi PRK 1225, A 80

Vantaggi:

- Selezione delle varianti di utensile più comuni, abbinare tra loro.



L x B x H [mm]	EAN 4007220		Descrizione
180 x 145 x 40	335727	1	PRS 151



L'ampio programma dei cappucci abrasivi POLICAP è diversificato per i vari materiali e offre soluzioni con la massima capacità di asportazione sia per applicazioni universali, sia per esigenze particolari.

Gli utensili POLICAP sono formati da un solo corpo e possono essere utilizzati sull'intera superficie.

Per l'uso degli anelli e dei cappucci abrasivi sono disponibili supporti in forme diverse, perfettamente compatibili e riutilizzabili.

Vantaggi:

- Il cappuccio abrasivo è sempre saldamente fissato sul supporto, che si espande durante il lavoro.
- Lo speciale processo produttivo garantisce la stabilità di forma dell'utensile e un eccezionale risultato di finitura.
- Cambio utensile rapido e semplice.

Tipi di lavorazione:

- Spianare
- Lavorazione di superfici
- Finitura graduale

Consigli per l'applicazione:

- I cappucci abrasivi si possono montare e rimuovere ruotandoli leggermente verso destra. Non occorre smontare il perno di bloccaggio dalla macchina per sostituire l'utensile.
- Per ottenere i migliori risultati si consiglia una velocità di taglio di 10–20 m/s.

Macchine compatibili:

- Macchine ad albero flessibile
- Smerigliatrici diritte

Indicazioni per l'ordine:

- Nell'ordine si prega di specificare il codice EAN o la descrizione articolo completa.

■ **Esempio di ordine:**
EAN 4007220150849

PC ZYA 1015 A 60

■ **Legenda esempio di ordine:**

PC = cappucci abrasivi POLICAP

ZYA = forma cilindrica

1015 = diam. esterno D x
larghezza T [mm]

A = abrasivo

60 = granulometria

Consigli per la sicurezza:



- La velocità periferica massima consentita è di 25 m/s.
- Per motivi di sicurezza non si deve mai superare il numero di giri massimo indicato.



Accessori:

- Rulli porta-cappucci e porta-anelli



Versione	Applicazione
Corindone A  A60/80 A150 A280	Adatto per l'uso universale sugli acciai (temprati, bonificati, non temprati). Appositamente studiato per applicazioni speciali, ad esempio nella costruzione di stampi e forme, nonché per le relative lavorazioni di riparazione. Adatto anche per la lavorazione di materie plastiche, legno e stucco nella costruzione di modelli.
SiC-COOL (carburo di silicio con strato addittivato) 	Ideale per lavorare pezzi in titanio, alluminio nonché loro leghe. Eccezionale per l'uso nella costruzione di aeromobili e turbine, e per la manutenzione di questi. Il granulo speciale e lo strato addittivato presente nel legante permettono di tagliare a freddo, riducendo la temperatura del pezzo ed evitando che i trucioli aderiscano.
CO-COOL (granulo ceramico con strato addittivato) 	Grazie alla particolare struttura del granulo ceramico e alla taglienza dei componenti del legante, sono ideali per lavorare acciai inossidabili (INOX) e i materiali refrattari spesso impiegati nella costruzione di turbine, le leghe di nichel e di cobalto come ad esempio Inconel, Hastelloy. Lo strato addittivato impedisce che l'utensile si intasi e garantisce un taglio più freddo con una capacità di asportazione nettamente aumentata.

La via più rapida per la scelta dell'utensile più adatto

Gruppo di materiali ▼		Abrasivi ▶	Corindone A	Granulo ceramico CO-COOL	Carburo di silicio SiC-COOL
Acciaio, fusioni d'acciaio	Acciai non temprati, non bonificati	Acciai da costruzione, acciai al carbonio, acciai per utensili, acciai non legati, fusioni d'acciaio	●	○	
	Acciai temprati, bonificati	Acciai per utensili, acciai bonificati, acciai legati, fusioni d'acciaio	○	●	
Acciaio inossidabile (INOX)	Acciai resistenti alla ruggine e agli acidi	Acciai austenitici e ferritici		●	
Metalli non ferrosi	Metalli non ferrosi teneri, metalli non ferrosi	Leghe di alluminio tenere	○	○	●
		Ottone, rame, zinco	●		
	Metalli non ferrosi duri	Leghe in alluminio dure	○		●
		Bronzo, titanio		○	●
Metalli termoresistenti	Leghe di nichel e di cobalto		●		
Ghisa	Ghisa grigia, ghisa bianca	Ghisa con grafite lamellare EN-GJL (GG), con grafite sferica/ghisa sferoidale EN-GJS (GGG), ghisa bianca temprata EN-GJMW (GTW), ghisa grigia temprata EN-GJMB (GTS)	●	○	
Materie plastiche, altri materiali		Materiali sintetici rinforzati con fibre, elastomeri termoplastici, legno, truciolato, vernice	○		●

● = ideale ○ = adatto

4



Numero di giri consigliato

Esempio:

PC ZYA 1015 A 150

Velocità di taglio: 10–20 m/s

Numero giri: 19.000–38.100 giri/min

Diam. utensile [mm]	Velocità di taglio [m/s]			
	10	15	20	25
	Numero giri [giri/min]			
5	38.100	57.200	76.300	95.400
7	27.200	40.900	54.500	68.200
10	19.000	28.600	38.100	47.700
11	17.300	26.000	34.700	43.400
16	11.900	17.900	23.800	29.800
21	9.000	13.600	18.100	22.700
29	6.500	9.800	13.100	16.400
36	5.300	7.900	10.600	13.200

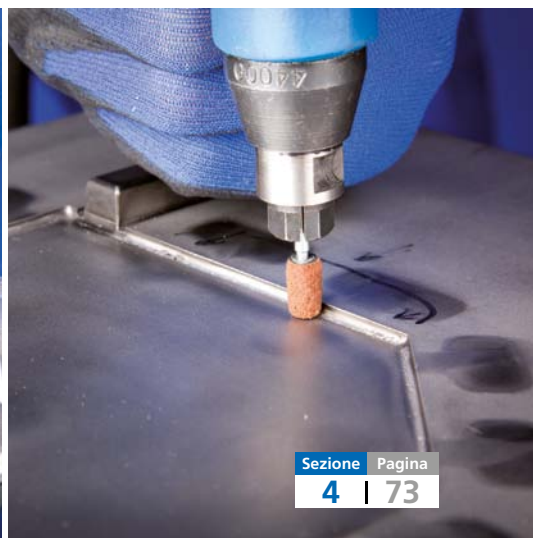



Cappucci abrasivi PC ZYA

Cappucci abrasivi POLICAP, forma cilindrica ZYA (ex forma A).

Abrasivo:

Corindone A
Codifica a colori delle granulometrie:
60 e 80 = marrone
150 = nero
280 = rosso-bruno

Indicazioni per ordinare:

■ Completare la descrizione articolo con la granulometria richiesta.

D [mm]	T [mm]	Granulometria				N. giri consigliato		Descrizione
		60	80	150	280			
EAN 4007220								
5	10	-	150788	150795	150801	40.000	50	PC ZYA 0510 A ...
7	12	150818	-	150825	150832	30.000	50	PC ZYA 0712 A ...
10	15	150849	-	150856	150863	20.000	50	PC ZYA 1015 A ...
13	17	150870	-	150887	150894	16.000	50	PC ZYA 1317 A ...
16	26	150900	-	150917	150924	12.000	50	PC ZYA 1626 A ...

PCT, forma ZYA

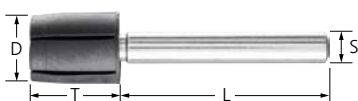

Porta-cappucci abrasivi PCT ZYA

Porta-cappucci POLICAP compatibili, forma cilindrica ZYA (ex forma A).

D [mm]	T [mm]	S [mm]	L [mm]	EAN 4007220	N. giri max.		Descrizione
5	10	3	25	147139	95.000	5	PCT ZYA 0510/3
7	12	3	25	147146	65.000	5	PCT ZYA 0712/3
10	15	3	25	147153	45.000	5	PCT ZYA 1015/3
13	17	6	40	147221	35.000	5	PCT ZYA 1317/6
16	26	6	40	147238	30.000	5	PCT ZYA 1626/6

PCS, forma ZYA



Set PCS ZYA

Set di differenti cappucci abrasivi POLICAP con porta-cappucci compatibili in forma cilindrica ZYA (ex forma A).

Contenuto:

- 5 pezzi per tipo cappucci abrasivi POLICAP PC ZYA 1015 A, 1317 A e 1626 A (granulometrie 60, 150, 280)
- 10 pezzi per tipo cappucci abrasivi POLICAP PC ZYA 0510 A e 0712 A (granulometrie 60 o 80 e 150, 280)
- 1 pezzo per tipo porta-cappucci abrasivi POLICAP PCT ZYA 0510/3, 0712/3, 1015/3, 1317/6 e 1626/6

Vantaggi:

■ Robusta confezione in plastica riutilizzabile.

Abrasivo:

Corindone A
60 e 80 = marrone
150 = nero
280 = rosso-bruno

Forma	L x B x H [mm]	EAN 4007220		Descrizione
ZYA	180 x 145 x 40	355404	1	PCS ZYA 110

Cappucci abrasivi PC WRC

Cappucci abrasivi POLICAP, forma cilindrica con testa a sfera WRC (ex forma C).

Abrasivo:

Corindone A
 Carburo di silicio SiC-COOL (grigio)
 Granulo ceramico CO-COOL (rosso)
 Codifica a colori delle granulometrie per il corindone A:
 60 e 80 = marrone
 150 = nero
 280 = rosso-bruno

Indicazioni per ordinare:

■ Completare la descrizione articolo con la granulometria richiesta.

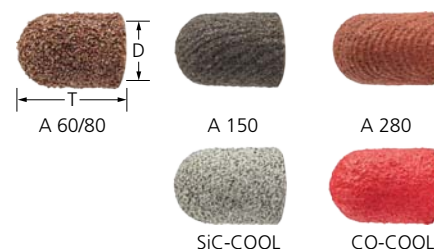

D [mm]	T [mm]	Granulometria					N. giri consigliato		Descrizione
		60	80	120	150	280			

Corindone A

D [mm]	T [mm]	60	80	120	150	280	N. giri consigliato		Descrizione
5	11	-	150931	-	150948	150955	40.000	50	PC WRC 0511 A ...
7	13	150962	-	-	150979	150986	30.000	50	PC WRC 0713 A ...
10	15	150993	-	-	151006	151013	20.000	50	PC WRC 1015 A ...
13	17	151020	-	-	151037	151044	16.000	50	PC WRC 1317 A ...
16	26	151051	-	-	151068	151075	12.000	50	PC WRC 1626 A ...

Carburo di silicio SiC-COOL

D [mm]	T [mm]	60	80	120	150	280	N. giri consigliato		Descrizione
5	11	-	953716	-	953723	-	40.000	50	PC WRC 0511 SiC-COOL ...
7	13	-	953730	-	953747	-	30.000	50	PC WRC 0713 SiC-COOL ...
10	15	-	953754	-	953761	-	20.000	50	PC WRC 1015 SiC-COOL ...
13	17	-	953778	-	953792	-	16.000	50	PC WRC 1317 SiC-COOL ...
16	26	-	953808	-	953815	-	12.000	50	PC WRC 1626 SiC-COOL ...

Granulo ceramico CO-COOL

D [mm]	T [mm]	60	80	120	150	280	N. giri consigliato		Descrizione
5	11	-	953938	953945	-	-	40.000	50	PC WRC 0511 CO-COOL ...
7	13	-	953952	953969	-	-	30.000	50	PC WRC 0713 CO-COOL ...
10	15	-	953976	954041	-	-	20.000	50	PC WRC 1015 CO-COOL ...
13	17	-	954058	954119	-	-	16.000	50	PC WRC 1317 CO-COOL ...
16	26	-	954126	954133	-	-	12.000	50	PC WRC 1626 CO-COOL ...

PCT, forma WRC

Porta-cappucci abrasivi PCT WRC

Porta-cappucci abrasivi POLICAP, forma cilindrica con testa a sfera WRC (ex forma C).

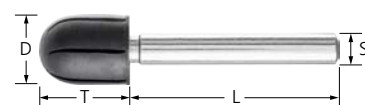

D [mm]	T [mm]	S [mm]	L [mm]	EAN 4007220	N. giri max.		Descrizione
5	11	2,35	40	621820	30.000	5	PCT WRC 0511/2,35
		3	25	147160	95.000	5	PCT WRC 0511/3
7	13	2,35	40	621837	24.500	5	PCT WRC 0713/2,35
		3	25	147177	65.000	5	PCT WRC 0713/3
10	15	2,35	40	621844	17.500	5	PCT WRC 1015/2,35
		3	25	147184	45.000	5	PCT WRC 1015/3
13	17	2,35	40	621851	13.750	5	PCT WRC 1317/2,35
		6	40	147245	35.000	5	PCT WRC 1317/6
16	26	6	40	147252	30.000	5	PCT WRC 1626/6



Set PCS WRC

Set di differenti cappucci abrasivi POLICAP con porta-cappucci compatibili, forma cilindrica con testa a sfera WRC (ex forma C).

Contenuto:

- 5 pezzi per tipo cappucci abrasivi POLICAP PC WRC 1015 A, 1317 A e 1626 A (granulometrie 60, 150, 280)
- 10 pezzi per tipo cappucci abrasivi POLICAP PC WRC 0511 A e 0713 A (granulometrie 60 o 80 e 150, 280)
- 1 pezzo per tipo porta-cappucci abrasivi POLICAP PCT WRC 0511/3, 0713/3, 1015/3, 1317/6 e 1626/6

Vantaggi:

- Robusta confezione in plastica riutilizzabile.

Abrasivo:

Corindone A
Codifica a colori delle granulometrie:
60 e 80 = marrone
150 = nero
280 = rosso-bruno

Forma	L x B x H [mm]	EAN 4007220		Descrizione
WRC	180 x 145 x 40	355411	1	PCS WRC 110



Cappucci abrasivi PC WKG

Cappucci abrasivi POLICAP, forma cilindrica con punta conica raggiata WKG (ex forma G). L'inclinazione del cono è di 30°.

Abrasivo:

Corindone A
Codifica a colori delle granulometrie:
60 e 80 = marrone
150 = nero
280 = rosso-bruno

Indicazioni per ordinare:

■ Completare la descrizione articolo con la granulometria richiesta.





D [mm]	T [mm]	Granulometria				N. giri consigliato		Descrizione
		60	80	150	280			
		EAN 4007220						
5	11	-	151082	151099	151105	40.000	50	PC WKG 0511 A ...
7	13	151112	-	151129	151136	30.000	50	PC WKG 0713 A ...
10	15	151143	-	151150	151167	20.000	50	PC WKG 1015 A ...
13	17	151174	-	151181	151198	16.000	50	PC WKG 1317 A ...
16	26	151204	-	151211	151228	12.000	50	PC WKG 1626 A ...

PCT, forma WKG

Porta-cappucci abrasivi PCT WKG

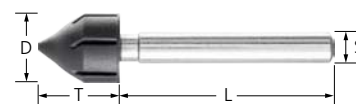
Porta-cappucci abrasivi POLICAP compatibile, forma cilindrica con punta conica raggiata WKG (ex forma G).



D [mm]	T [mm]	S [mm]	L [mm]	EAN 4007220	N. giri max.		Descrizione
5	11	3	25	147191	95.000	5	PCT WKG 0511/3
7	13	3	25	147207	65.000	5	PCT WKG 0713/3
10	15	3	25	147214	45.000	5	PCT WKG 1015/3
13	17	2,35	40	434338	13.750	5	PCT WKG 1317/2,35
		6	40	147269	35.000	5	PCT WKG 1317/6
16	26	6	40	147276	30.000	5	PCT WKG 1626/6

PCS, forma WKG

Set PCS WKG

Set di differenti cappucci abrasivi POLICAP con porta-cappucci compatibile, forma cilindrica con punta conica raggiata WKG (ex forma G).

Contenuto:

- 5 pezzi per tipo cappucci abrasivi POLICAP PC WKG 1015 A, 1317 A e 1626 A (granulometrie 60, 150, 280)
- 10 pezzi per tipo cappucci abrasivi POLICAP PC WKG 0511 A e 0713 A (granulometrie 60 o 80 e 150, 280)
- 1 pezzo per tipo porta-cappucci abrasivi POLICAP PCT WKG 0511/3, 0713/3, 1015/3, 1317/6 e 1626/6

Vantaggi:

- Robusta confezione in plastica riutilizzabile.

Abrasivo:

Corindone A
60 e 80 = marrone
150 = nero
280 = rosso-bruno



Forma	L x B x H [mm]	EAN 4007220		Descrizione
WKG	180 x 145 x 40	355428	1	PCS WKG 110

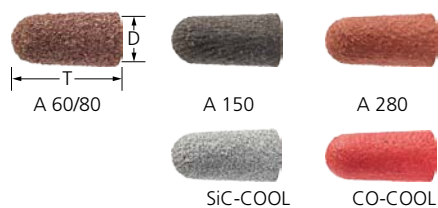

Cappucci abrasivi PC KEL

Cappucci abrasivi POLICAP, forma a cono con punta arrotondata KEL (ex forma L).

Abrasivo:

Corindone A
Carburo di silicio SiC-COOL (grigio)
Granulo ceramico CO-COOL (rosso)
Codifica a colori delle granulometrie per il corindone A:
60 e 80 = marrone
150 = nero
280 = rosso-bruno

Indicazioni per ordinare:

■ Completare la descrizione articolo con la granulometria richiesta.

D [mm]	T [mm]	Granulometria					N. giri consigliato		Descrizione
		60	80	120	150	280			
EAN 4007220									

Corindone A

5	15	-	151235	-	151242	151259	40.000	50	PC KEL 0515 A ...
11	25	151266	-	-	151273	151280	20.000	50	PC KEL 1125 A ...
16	32	151297	-	-	151303	151310	12.000	50	PC KEL 1632 A ...
21	40	151327	-	-	151334	151341	9.500	50	PC KEL 2140 A ...

Carburo di silicio SiC-COOL

5	15	-	953822	-	953839	-	40.000	50	PC KEL 0515 SiC-COOL ...
11	25	-	953846	-	953853	-	20.000	50	PC KEL 1125 SiC-COOL ...
16	32	-	953891	-	953907	-	12.000	50	PC KEL 1632 SiC-COOL ...
21	40	-	953914	-	953921	-	9.500	50	PC KEL 2140 SiC-COOL ...

Granulo ceramico CO-COOL

5	15	-	954140	954263	-	-	40.000	50	PC KEL 0515 CO-COOL ...
11	25	-	954164	954188	-	-	20.000	50	PC KEL 1125 CO-COOL ...
16	32	-	954195	954218	-	-	12.000	50	PC KEL 1632 CO-COOL ...
21	40	-	954225	954232	-	-	9.500	50	PC KEL 2140 CO-COOL ...

PCT, forma KEL

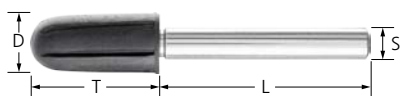

Porta-cappucci abrasivi PCT KEL

Porta-cappucci abrasivi POLICAP compatibile, forma a cono con punta arrotondata KEL (ex forma L).

D [mm]	T [mm]	S [mm]	L [mm]	EAN 4007220	N. giri max.		Descrizione
5	15	6	40	147283	95.000	5	PCT KEL 0515/6
11	25	6	40	147290	40.000	5	PCT KEL 1125/6
16	32	6	40	147306	30.000	5	PCT KEL 1632/6
21	40	6	40	147313	20.000	5	PCT KEL 2140/6

Set PCS 650

Set di differenti cappucci abrasivi POLICAP con porta-cappucci compatibile.

Contenuto:

- 10 pezzi per tipo cappucci abrasivi POLICAP PC ZYA 1626 A e PC WKG 1626 A (granulometrie 150 e 280)
- 25 pezzi per tipo cappucci abrasivi POLICAP PC ZYA 1015 A, PC ZYA 1317 A, PC WKG 1015 A e PC WKG 1317 A (granulometrie 150 e 280)
- 50 pezzi per tipo cappucci abrasivi POLICAP PC ZYA 0510 A, PC ZYA 0712 A, PC WKG 0511 A e PC WKG 0713 A (granulometrie 150 e 280)
- 1 pezzo per tipo porta-cappucci abrasivi POLICAP PCT ZYA 0510/3, PCT ZYA 0712/3, PCT ZYA 1015/3, PCT ZYA 1317/6, PCT ZYA 1626/6, PCT WKG 0511/3, PCT WKG 0713/3, PCT WKG 1015/3, PCT WKG 1317/6 e PCT WKG 1626/6

Vantaggi:

- Robusta confezione in plastica riutilizzabile.

Abrasivo:

Corindone A
 Codifica a colori delle granulometrie:
 150 = nero
 280 = rosso-bruno



Forma	L x B x H [mm]	EAN 4007220		Descrizione
ZYA, WKG	332 x 235 x 50	355435	1	SET PCS 650

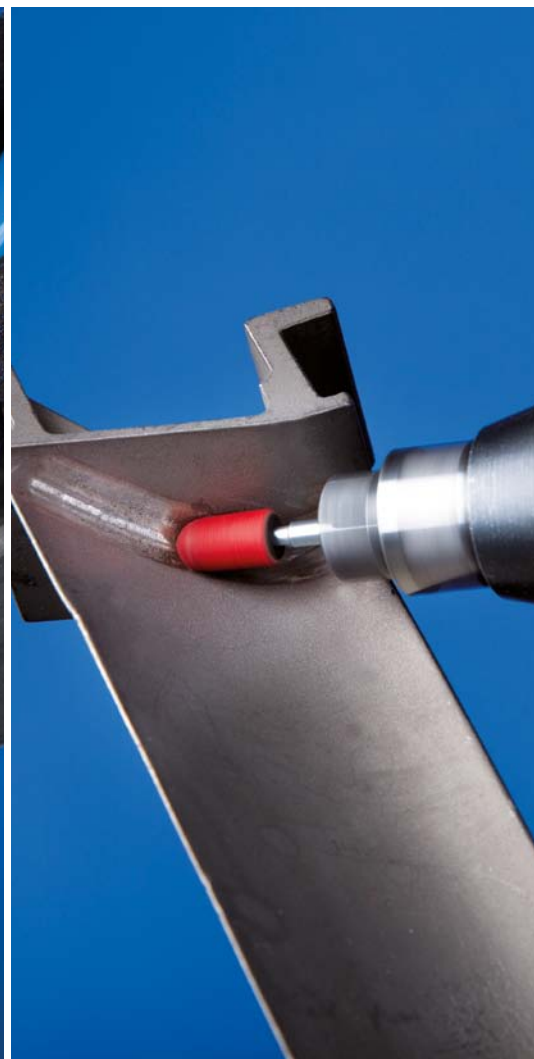

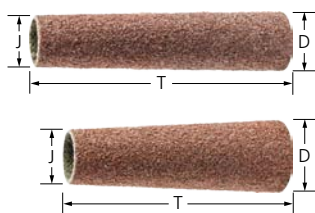

Anelli abrasivi PCH

Anelli abrasivi POLICAP con forma conica.

Abrasivo:

Corindone A

Codifica a colori delle granulometrie:

60 = marrone

150 = nero

280 = rosso-bruno

Indicazioni per ordinare:

- Completare la descrizione articolo con la granulometria richiesta.

D [mm]	J [mm]	T [mm]	Granulometria			N. giri consigliato	Portautensili compatibili		Descrizione
			60	150	280				
EAN 4007220									
7	5	85	151358	151365	151372	12.000	PCT 0585	10	PCH 070585 L A ...
14	11	85	151389	151396	-	12.000	PCT 1185	10	PCH 141185 L A ...
20	16	85	151419	151426	-	12.000	PCT 1685	10	PCH 201685 L A ...
24	21	85	151440	151457	-	12.000	PCT 2185	10	PCH 242185 L A ...
20	15	65	151471	151488	-	18.500	GK 201463	10	PCH 201565 L A ...
36	22	65	151532	-	-	13.000	GK 362260	10	PCH 362265 L A ...

PCT, forma KEL



Rulli porta-anelli PCT KEL

Rullo porta-anelli POLICAP compatibile, forma a cono con punta arrotondata KEL (ex forma L).

Vantaggi:

- L'anello abrasivo è sempre saldamente fissato sul supporto, che si espande durante il lavoro.

D [mm]	T [mm]	S [mm]	L [mm]	EAN 4007220	N. giri max.		Descrizione
8	85	6	40	147320	20.000	5	PCT KEL 0585/6
13	85	6	40	147337	15.000	5	PCT KEL 1185/6
18	85	6	40	147344	13.000	5	PCT KEL 1685/6
23	85	6	30	147351	12.000	5	PCT KEL 2185/6

GK, forma conica

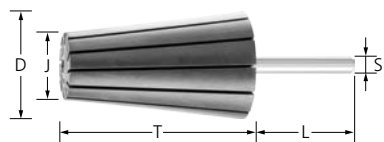

Rulli porta-anelli GK

Rullo porta-anelli POLICAP compatibile con forma conica.

Vantaggi:

- L'anello abrasivo è sempre saldamente fissato sul supporto, che si espande durante il lavoro.

D [mm]	J [mm]	T [mm]	S [mm]	L [mm]	EAN 4007220	N. giri max.	N. di giri minimo [giri/min]		Descrizione
Forma conica									
20	14	63	6	40	147078	26.000	19.000	5	GK 201463/6
36	22	60	6	40	147092	15.900	10.000	5	GK 362260/6

Nei rulli le lamelle abrasive sono disposte radialmente intorno all'asse dell'utensile. Grazie alla loro flessibilità si adattano perfettamente al contorno del pezzo in lavorazione. Il granulo abrasivo è fissato sul supporto flessibile e resistente in tessuto tramite un legante resinoido.

In conformità con le Norme ISO 3919 i rulli a lamelle rientrano nella categoria "dischi a lamelle abrasive".

Fattori che influenzano il risultato:

■ Usura dell'utensile e sollecitazione termica:

Abbassando la pressione di contatto e la velocità periferica e utilizzando olio per smerigliare si riducono l'usura dell'utensile e la sollecitazione termica del pezzo.

■ Asportazione di materiale:

L'aumento di asportazione si deve ottenere con una granulometria più grossa, e non aumentando la pressione di contatto, per evitare un'inutile usura dell'utensile e la sollecitazione termica del pezzo.

■ Rugosità superficiale:

Aumentando la velocità di taglio si ottiene una superficie leggermente più fine. Aumentando la pressione di contatto si ottiene una superficie leggermente più grossolana. Più è tenero il materiale in lavorazione, più sarà grossolana la superficie (a parità di granulometria).

Vantaggi:

- Si adatta perfettamente ai contorni grazie alla sua elevata flessibilità.
- Asportazione di materiale elevata e costante per tutta la durata dell'utensile, perché l'abrasivo a contatto con il pezzo è sempre nuovo e tagliente.
- L'uso frontale è possibile anche molto vicino agli spigoli e negli angoli, grazie alla struttura piatta del corpo dell'utensile.

Tipi di lavorazione:

- Spianare
- Sbavatura
- Lavorazione di superfici
- Lavorazione di cordoni di saldatura
- Satinare
- Finitura graduale

Consigli per l'applicazione:

- Per ottenere i migliori risultati si consiglia una velocità di taglio di 15–20 m/s. In questo modo si ottiene un compromesso ideale tra capacità di asportazione, qualità superficiale, sollecitazione termica del pezzo in lavorazione e usura dell'utensile.
- Utilizzare un olio per smerigliare adatto al materiale per aumentare nettamente la durata e le prestazioni degli utensili. Per informazioni dettagliate e per ordinare gli oli per smerigliare vedere pagina 155.

Macchine compatibili:

- Macchine ad albero flessibile
- Smerigliatrici diritte

Indicazioni per l'ordine:

■ Nell'ordine si prega di specificare il codice EAN o la descrizione articolo completa.

■ Esempio di ordine:

EAN 4007220155455
F 6030/6 A 120

■ Legenda esempio di ordine:

F = rulli a lamelle
6030 = diam. esterno D x larghezza T [mm]
6 = diam. gambo S_d [mm]
A = abrasivo
120 = granulometria

Consigli per la sicurezza:

- Per motivi di sicurezza non si deve mai superare il numero di giri massimo indicato.
- Si deve ridurre nettamente la pressione di contatto se si supera il numero di giri ottimale indicato.
- Si lavora in sicurezza soltanto se:
 - il gambo è bloccato per almeno 15 mm.
 - non viene superato il numero di giri massimo consentito.



PFERDVALUE:

PFERDERGONOMICS consiglia i rulli a lamelle per ridurre in modo sensibile la formazione di vibrazioni, rumore e polveri e migliorare il comfort dell'utilizzatore.

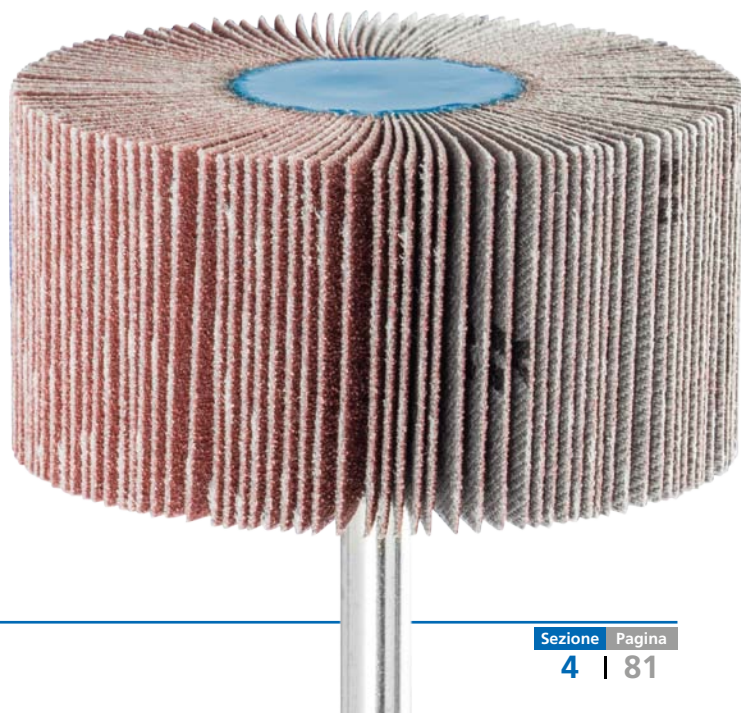

Utensili a lamelle abrasive

Informazioni generali sui rulli a lamelle



La via più rapida per la scelta dell'utensile più adatto

Gruppo di materiali ▼		Abrasivi ▶	Corindone A	Corindone allo zirconio Z-COOL	Granulo ceramico CO-COOL	Carburo di silicio SiC-COOL
Acciaio, fusioni d'acciaio	Acciai non temprati, non bonificati	Acciai da costruzione, acciai al carbonio, acciai per utensili, acciai non legati, fusioni d'acciaio	●	○	○	
	Acciai temprati, bonificati	Acciai per utensili, acciai bonificati, acciai legati, fusioni d'acciaio	○	●	●	
Acciaio inossidabile (INOX)	Acciai resistenti alla ruggine e agli acidi	Acciai austenitici e ferritici		●	●	
Metalli non ferrosi	Metalli non ferrosi teneri, metalli non ferrosi	Leghe di alluminio tenere	○			●
		Ottone, rame, zinco	●	○	○	
	Metalli non ferrosi duri	Leghe in alluminio dure	○			●
		Bronzo, titanio		○	○	●
Metalli termoresistenti	Leghe di nichel e di cobalto		○	●		
Ghisa	Ghisa grigia, ghisa bianca	Ghisa con grafite lamellare EN-GJL (GG), con grafite sferica/ghisa sferoidale EN-GJS (GGG), ghisa bianca temprata EN-GJMW (GTW), ghisa grigia temprata EN-GJMB (GTS)	●	○	●	
Materie plastiche, altri materiali		Materiali sintetici rinforzati con fibre, elastomeri termoplastici, legno, truciolato, vernice	○			●

● = ideale ○ = adatto

Numero di giri consigliato

Esempio:

F 6030/6 A 120

Velocità di taglio: 15–20 m/s

Numero di giri: 4.700–6.300 giri/min

Diam. utensile [mm]	Velocità di taglio [m/s]		
	15	20	40
	Numero giri [giri/min]		
10	28.600	38.100	76.300
15	19.000	25.400	50.900
20	14.300	19.000	38.100
25	11.400	15.200	30.500
30	9.500	12.700	25.400
40	7.100	9.500	19.000
50	5.700	7.600	15.200
60	4.700	6.300	12.700
80	3.500	4.700	9.500



Versione corindone A

Per l'uso universale, dalla sgrossatura alla finitura.

Abrasivo:
Corindone A

PFERDVALUE:



Indicazioni per ordinare:

- Completare la descrizione articolo con la granulometria richiesta.

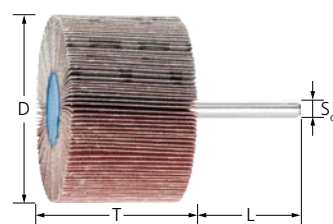

D [mm]	T [mm]	Granulometria									N. giri consigliato	N. giri max.		Descrizione
		40	60	80	120	150	180	240	320	400				

EAN 4007220

Diam. gambo 3 x 40 mm [S_g x L]

10	10	-	661529	661635	661642	661659	661673	-	661680	-	38.000	75.000	10	F 1010/3 A ...
	15	-	661697	661703	661710	661727	661734	-	661741	-	38.000	75.000	10	F 1015/3 A ...
15	5	-	661758	661765	661772	661796	661802	-	661819	-	25.000	50.000	10	F 1505/3 A ...
	10	-	661871	661918	661925	661932	661963	-	661987	-	25.000	50.000	10	F 1510/3 A ...
	15	-	661994	662014	662038	662045	662052	-	662069	-	25.000	50.000	10	F 1515/3 A ...
20	10	-	-	336892	154113	154120	292563	378663	378670	-	19.000	38.100	10	F 2010/3 A ...
30	5	-	154137	154151	154175	154199	292693	154212	154236	-	12.000	25.400	10	F 3005/3 A ...
	10	-	154250	154274	154298	154311	292716	154335	154359	-	12.000	25.400	10	F 3010/3 A ...

Diam. gambo 6 x 40 mm [S_g x L]

20	10	-	235478	292594	292617	292624	292631	-	-	-	19.000	38.100	10	F 2010/6 A ...
25	10	-	-	536896	536902	-	536919	-	-	-	15.000	30.500	10	F 2510/6 A ...
	15	-	-	154557	154564	154571	292648	-	-	-	15.000	30.500	10	F 2515/6 A ...
	20	-	-	536926	536933	-	536940	-	-	-	15.000	30.500	10	F 2520/6 A ...
	25	-	557440	292655	292662	292679	292686	-	-	-	15.000	30.500	10	F 2525/6 A ...
30	3	-	-	950838	950845	950852	950869	950876	950883	-	12.000	25.400	10	F 3003/6 A ...
	5	-	154144	154168	154182	154205	292709	154229	154243	-	12.000	25.400	10	F 3005/6 A ...
	10	-	154267	154281	154304	154328	292723	154342	154366	533017	12.000	25.400	10	F 3010/6 A ...
	15	-	154687	154694	154700	154717	292730	154724	154731	-	12.000	25.400	10	F 3015/6 A ...
	20	035153	035160	-	-	035177	035184	035191	035207	-	12.000	25.400	10	F 3020/6 A ...
	30	-	292747	292754	292761	292778	292785	292792	292808	-	12.000	25.400	10	F 3030/6 A ...
40	10	-	154373	154380	154403	154410	292815	154427	-	-	9.600	19.100	10	F 4010/6 A ...
	15	-	154441	154458	154465	154489	292822	154496	154519	-	9.600	19.100	10	F 4015/6 A ...
	20	800607	154625	154632	154649	154656	292839	154663	-	-	9.600	19.100	10	F 4020/6 A ...
50	5	-	950968	951019	951026	951033	951040	951057	951064	-	7.000	15.200	10	F 5005/6 A ...
	10	-	155189	155196	155202	155219	292846	155226	155233	-	7.000	15.200	10	F 5010/6 A ...
	15	-	155240	155257	155264	155271	292853	155288	155295	-	7.000	15.200	10	F 5015/6 A ...
	20	-	155127	155134	155141	155158	292860	-	155172	-	7.000	15.200	10	F 5020/6 A ...
	30	800591	155066	155073	155080	155097	292877	155103	155110	-	7.000	15.200	10	F 5030/6 A ...
60	5	-	951071	951088	951095	951101	951118	951125	951132	-	6.300	12.700	10	F 6005/6 A ...
	15	-	155301	155318	155325	155332	-	155349	155356	-	6.300	12.700	10	F 6015/6 A ...
	20	-	155363	155370	155387	155394	-	155400	155417	-	6.300	12.700	10	F 6020/6 A ...
	30	155424	155431	155448	155455	155462	292907	155479	155486	533024	6.300	12.700	10	F 6030/6 A ...
	40	-	155493	155509	155516	155523	-	155530	-	-	6.300	12.700	10	F 6040/6 A ...
	50	155554	155561	155578	155585	155592	-	155608	155615	-	6.300	12.700	10	F 6050/6 A ...
80	5	-	549780	373743	463062	403396	958889	102114	102121	-	4.800	9.500	10	F 8005/6 A ...
	10	-	422120	262184	422137	065877	065907	065914	048412	-	4.800	9.500	10	F 8010/6 A ...
	15	-	155622	155639	155646	155653	-	-	-	-	4.800	9.500	10	F 8015/6 A ...
	20	-	155684	155691	155707	155714	-	-	-	-	4.800	9.500	10	F 8020/6 A ...
	30	155745	155752	155769	155776	155783	-	155790	155806	-	4.800	9.500	10	F 8030/6 A ...
	40	-	155813	155820	155837	155844	-	155851	-	-	4.800	9.500	10	F 8040/6 A ...
	50	155875	155882	155899	155905	155912	-	155929	155936	-	4.800	9.500	10	F 8050/6 A ...



Utensili a lamelle abrasive

Rulli a lamelle con gambo F

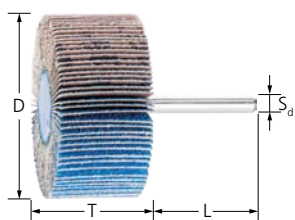

Versione corindone allo zirconio Z-COOL

Per sgrassature con elevata capacità di asportazione e smerigliatura fredda.

Gli additivi che lo rivestono impediscono che l'utensile si intasi e garantiscono un taglio più freddo con una capacità di asportazione nettamente aumentata.

Abrasivo:
Corindone allo zirconio Z-COOL

PFERDVALUE:



Indicazioni per ordinare:

- Completare la descrizione articolo con la granulometria richiesta.

D [mm]	T [mm]	Granulometria				N. giri consigliato	N. giri max.		Descrizione
		60	80	EAN 4007220					

Diam. gambo 6 x 40 mm [S_d x L]

30	20	297353	297360	12.000	25.400	10	F 3020/6 Z-COOL ...
40	20	297377	297384	9.600	19.100	10	F 4020/6 Z-COOL ...
50	20	297391	297407	7.000	15.200	10	F 5020/6 Z-COOL ...
60	30	297414	297421	6.300	12.700	10	F 6030/6 Z-COOL ...
80	50	297438	297445	4.800	9.500	10	F 8050/6 Z-COOL ...

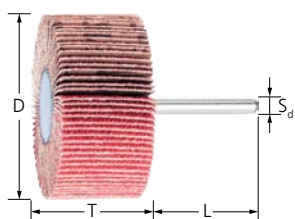

Versione granulo ceramico CO-COOL

Per molare in modo aggressivo con la massima capacità di asportazione su materiali duri, a scarsa conducibilità termica. Massime prestazioni grazie al granulo ceramico autoravvivente.

Gli additivi che lo rivestono impediscono che l'utensile si intasi e garantiscono un taglio più freddo con una capacità di asportazione nettamente aumentata.

Abrasivo:
Granulo ceramico CO-COOL

PFERDVALUE:



Indicazioni per ordinare:

- Completare la descrizione articolo con la granulometria richiesta.

D [mm]	T [mm]	Granulometria				N. giri consigliato	N. giri max.		Descrizione
		40	60	80	120				

Diam. gambo 6 x 40 mm [S_d x L]

20	10	-	065938	884751	884775	19.000	38.100	10	F 2010/6 CO-COOL ...
30	10	803738	803745	803752	803769	12.000	25.400	10	F 3010/6 CO-COOL ...
	15	803776	803783	803790	803806	12.000	25.400	10	F 3015/6 CO-COOL ...
	20	035009	035016	035023	962046	12.000	25.400	10	F 3020/6 CO-COOL ...
40	20	803813	803820	803837	803844	9.600	19.100	10	F 4020/6 CO-COOL ...
50	30	803868	803875	803899	803882	7.000	15.200	10	F 5030/6 CO-COOL ...
60	15	065945	065952	000137	065969	6.300	12.700	10	F 6015/6 CO-COOL ...
	30	803905	803912	803929	803936	6.300	12.700	10	F 6030/6 CO-COOL ...



Versione carburo di silicio SiC

Per applicazioni universali su pezzi in alluminio, rame, bronzo, titanio e materiali sintetici rinforzati in fibra.

Particolarmente consigliato per l'uso su leghe di titanio.

Ideale per l'industria aeronautica nei casi in cui sia consentito soltanto il SiC, ad esempio quando si tratta di componenti di propulsori.

Abrasivo:

Carburo di silicio SiC

PFERDVALUE:

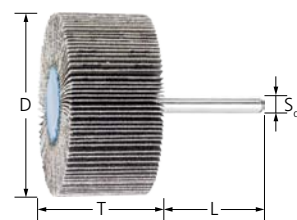

Indicazioni per ordinare:

- Completare la descrizione articolo con la granulometria richiesta.

D [mm]	T [mm]	Granulometria				N. giri consigliato	N. giri max.		Descrizione
		60	80	120	150				
EAN 4007220									

Diam. gambo 6 x 40 mm [S_d x L]

20	10	102145	102176	102183	102206	19.000	38.100	10	F 2010/6 SiC ...
30	10	154588	154595	154601	154618	12.000	25.400	10	F 3010/6 SiC ...
	15	102213	102220	102268	102275	12.000	25.400	10	F 3015/6 SiC ...
40	20	102299	102343	102367	102398	12.000	25.400	10	F 3020/6 SiC ...
	20	102411	102442	102459	102480	9.600	19.100	10	F 4020/6 SiC ...
50	30	102510	102572	102626	102633	7.000	15.200	10	F 5030/6 SiC ...
60	15	102657	102664	102701	102718	6.300	12.700	10	F 6015/6 SiC ...
	30	155943	155950	155967	155974	6.300	12.700	10	F 6030/6 SiC ...

Set rulli a lamelle

FSO

Set di differenti rulli a lamelle in versione corindone A con diam. gambo 6 mm.

Contenuto:

5 rulli a lamelle per tipo:

- F 4015/6 A 80
- F 4015/6 A 120
- F 5015/6 A 60
- F 5015/6 A 80
- F 6030/6 A 60
- F 6040/6 A 80
- F 6040/6 A 150
- F 8030/6 A 60

Vantaggi:

- Scoprire e testare la gamma.
- Selezione delle varianti di utensile più comuni, abbinare tra loro.
- Espositore per promuovere le vendite.

Abrasivo:

Corindone A

PFERDVALUE:



L x B x H [mm]	EAN 4007220		Descrizione
240 x 145 x 240	156087	1	FSO 5400



Utensili a lamelle abrasive

Ruote lamellari

Nelle ruote lamellari le lamelle abrasive su supporto sono disposte radialmente intorno all'asse dell'utensile.

Grazie alla loro flessibilità si adattano perfettamente al contorno del pezzo in lavorazione. Il granulo abrasivo è fissato sul supporto flessibile e resistente in tessuto tramite in un legante resinoide.

Nella Norma ISO 5429 le ruote lamellari rientrano nella categoria "dischi a lamelle abrasive".

Fattori che influenzano il risultato:

■ Usura dell'utensile e sollecitazione termica:

Abbassando la pressione di contatto e la velocità periferica e utilizzando olio per smerigliare si riducono l'usura dell'utensile e la sollecitazione termica del pezzo.

■ Asportazione di materiale:

L'aumento di asportazione si deve ottenere con una granulometria più grossa, e non aumentando la pressione di contatto, per evitare un'inutile usura dell'utensile e la sollecitazione termica del pezzo.

■ Rugosità superficiale:

Aumentando la velocità di taglio si ottiene una superficie leggermente più fine. Aumentando la pressione di contatto si ottiene una superficie leggermente più grossolana. Più è tenero il materiale in lavorazione, più sarà grossolana la superficie (a parità di granulometria).

Vantaggi:

- Si adatta perfettamente ai contorni grazie alla sua elevata flessibilità.
- Asportazione di materiale elevata e costante per tutta la durata dell'utensile, perché l'abrasivo a contatto con il pezzo è sempre nuovo e tagliente.
- L'uso frontale è possibile anche molto vicino agli spigoli e negli angoli, grazie allo speciale sistema di serraggio.

Tipi di lavorazione:

- Spianare
- Sbavatura
- Lavorazione di superfici
- Lavorazione di cordoni di saldatura
- Satinare
- Finitura graduale

Consigli per l'applicazione:

- Per ottenere i migliori risultati si consiglia una velocità di taglio di 15–30 m/s. In questo modo si ottiene un compromesso ideale tra capacità di asportazione, qualità superficiale, sollecitazione termica del pezzo in lavorazione e usura dell'utensile.
- Utilizzare un olio per smerigliare adatto al materiale per aumentare nettamente la durata e le prestazioni degli utensili. Per informazioni dettagliate e per ordinare gli oli per smerigliare vedere pagina 155.
- Per ottenere i migliori risultati, usare una macchina da 1.000–1.500 watt.

Indicazioni per l'ordine:

- Nell'ordine si prega di specificare il codice EAN o la descrizione articolo completa.

■ Esempio di ordine:

EAN 4007220469040
FR 10030/25,4 A 40

■ Legenda esempio di ordine:

FR = ruote lamellari
10030 = diam. esterno D x spessore T [mm]
25,4 = diam. foro H [mm]
A = abrasivo
40 = granulometria

Consigli per la sicurezza:

- Le ruote lamellari devono sempre essere utilizzate con le flange di serraggio compatibili.
- La velocità massima consentita è definita come segue:
 - Ruote lamellari = 50 m/s
 - Ruote lamellari per smerigliatrici angolari = 80 m/s
 - Rulli a lamelle = 32 m/s
- Si deve ridurre nettamente la pressione di contatto se si supera il numero di giri ottimale indicato.
- Per motivi di sicurezza non si deve mai superare il numero di giri massimo indicato.



Accessori:

- Platorello con flangia di serraggio
- Flange di riduzione per ruote lamellari

PFERDVALUE:

PFERDERGONOMICS consiglia le ruote lamellari per ridurre in modo sensibile la formazione di vibrazioni, rumore e polveri e migliorare il comfort dell'utilizzatore.



Numero di giri consigliato

Esempio:

FR 16550/25,4 A 80

Velocità taglio: 15–30 m/s

Numero giri: 1.700–3.400 giri/min

Diam. utensile [mm]	Velocità di taglio [m/s]						
	15	20	25	30	40	50	80
Numero giri [giri/min]							
100	2.800	3.800	4.700	5.700	7.600	9.500	15.200
115	2.400	3.300	4.100	4.900	6.600	8.300	13.200
125	2.200	3.000	3.800	4.500	6.100	7.600	12.200
150	1.900	2.500	3.100	3.800	5.000	6.300	10.100
165	1.700	2.300	2.800	3.400	4.600	5.700	9.200
200	1.400	1.900	2.300	2.800	3.800	4.700	7.600
250	1.100	1.500	1.900	2.200	3.000	3.800	6.100

Versione corindone A

Per l'uso universale, dalla sgrossatura alla finitura.

Abrasivo:

Corindone A

Macchine compatibili:

Macchine ad albero flessibile, smerigliatrici diritte

Indicazioni per ordinare:

- Il perno di bloccaggio compatibile deve essere ordinato a parte.
- Perno di bloccaggio compatibile per i diam. 100, 150 e 165 mm: FR/VR 12/25,4 (EAN 4007220479643)

- Perno di bloccaggio compatibile per i diam. 200 e 250 mm: FR/VR 12/44,0 (EAN 4007220479650)
- Completare la descrizione articolo con la granulometria richiesta.

PFERDVALUE:

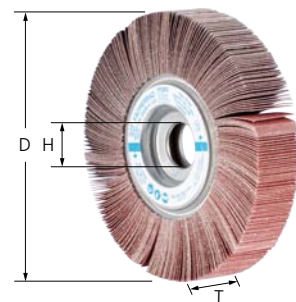

D [mm]	T [mm]	H [mm]	Granulometria						N. giri consigliato	N. giri max.		Descrizione	
			40	60	80	120	150	240					320
EAN 4007220													
100	30	25,4	469040	469057	469071	469095	-	-	-	5.500	9.500	2	FR 10030/25,4 A ...
	50	25,4	469187	469194	469224	469231	-	-	-	5.500	9.500	2	FR 10050/25,4 A ...
150	30	25,4	296851	296868	296875	296882	296899	-	-	3.500	6.300	2	FR 15030/25,4 A ...
	50	25,4	296905	296912	296929	296936	296943	469699	-	3.500	6.300	2	FR 15050/25,4 A ...
165	30	25,4	470091	470107	470114	470121	470138	469941	-	3.200	5.700	2	FR 16530/25,4 A ...
	50	25,4	469767	469781	469804	469811	469835	469842	469859	3.200	5.700	2	FR 16550/25,4 A ...
200	30	44	-	469606	469613	469637	-	469675	-	2.600	4.700	2	FR 20030/44,0 A ...
	50	44	-	469262	469286	469309	469323	469347	-	2.600	4.700	2	FR 20050/44,0 A ...
250	50	44	-	469064	469088	469101	469132	469156	469170	2.100	3.800	1	FR 25050/44,0 A ...

Versione CO-COOL

Per molare in modo aggressivo con la massima capacità di asportazione su materiali duri, a scarsa conducibilità termica. Massime prestazioni grazie al granulo ceramico autoravvivante.

Gli additivi che lo rivestono impediscono che l'utensile si intasi e garantiscono un taglio più freddo con una capacità di asportazione nettamente aumentata.

Abrasivo:

Granulo ceramico CO-COOL

Macchine compatibili:

Macchine ad albero flessibile, smerigliatrici diritte

Indicazioni per ordinare:

- Il perno di bloccaggio compatibile deve essere ordinato a parte.
- Perno di bloccaggio compatibile per i diam. 150 e 165 mm: FR/VR 12/25,4 (EAN 4007220479643)
- Completare la descrizione articolo con la granulometria richiesta.

PFERDVALUE:

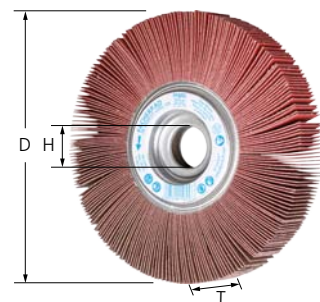

D [mm]	T [mm]	H [mm]	Granulometria				N. giri consigliato	N. giri max.		Descrizione
			40	60	80	120				
EAN 4007220										
150	30	25,4	104859	104873	104880	104903	3.500	6.300	2	FR 15030/25,4 CO-COOL ...
	50	25,4	105467	105474	105481	105498	3.500	6.300	2	FR 15050/25,4 CO-COOL ...
165	30	25,4	105504	105511	105528	105535	3.200	5.700	2	FR 16530/25,4 CO-COOL ...
	50	25,4	105542	105559	105566	105573	3.200	5.700	2	FR 16550/25,4 CO-COOL ...

Utensili a lamelle abrasive

Ruote lamellari, set FR



SET FR

Set con potente smerigliatrice diritta elettrica e utensili PFERD per la pulitura, la satinatura e la massima finitura di medie e grandi superfici su pezzi in acciaio inossidabile (INOX). Ideale per tutte le esigenze di smerigliatura, specialmente per lavori di montaggio.

Contenuto:

1 pezzo per tipo:

- Smerigliatrice diritta elettrica UWER 15/60 SI con regolazione elettronica del numero di giri (2.800–5.900 giri/min)
- Pinza diam. 6, 8 e 12 mm
- Ruota lamellare FR 15030 A-COOL 60
- Ruota lamellare FR 15030 A-COOL 120
- Ruota abrasiva POLINOX PNL 15050 A 100
- Perno di bloccaggio FR/VR 12/25,4 100-165
- Perno di bloccaggio PCLB 8/13/26

2 pezzi per tipo:

- Dischi POLICLEAN PCLS 15013/13

Vantaggi:

- Regolazione variabile e ottimizzata del numero di giri per l'uso delle ruote lamellari e ruote abrasive POLINOX.
- Selezione delle varianti di utensile più comuni, abbinata tra loro.

Indicazioni per ordinare:

- Per informazioni dettagliate e per ordinare le macchine vedere la Sezione 9.

D [mm]	L x B x H [mm]	EAN 4007220		Descrizione
150	587 x 285 x 162	777350	1	SET FR 15030 UGER 15/60 230 V

Perno di bloccaggio FR/VR

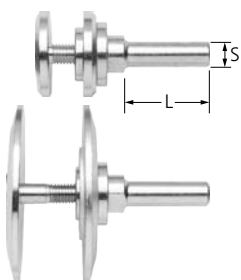

Versione con flangia di serraggio

Per fissare le ruote lamellari PFERD ai perni di bloccaggio. Le flange sono dimensionate per posizionarsi nell'incavo dell'utensile.

Vantaggi:

- L'uso frontale è possibile anche molto vicino agli spigoli e negli angoli, grazie allo speciale sistema di serraggio.

Indicazioni per ordinare:

- Comprende: perno di bloccaggio, diam. pinza 12 mm, 2 flange e viti di bloccaggio compatibili (per ruote di diversa larghezza)
- Su richiesta produciamo perni di bloccaggio con attacchi speciali.

Compatibile con diam. utensile [mm]	Compatibile con diam. foro [mm]	S [mm]	L [mm]	Zona di bloccaggio [mm]	EAN 4007220		Descrizione
100, 150, 165	25,4	12	40	25–50	479643	1	FR/VR 12/25,4 100-165
200, 250	44	12	40	25–50	479650	1	FR/VR 12/44,0 200-250

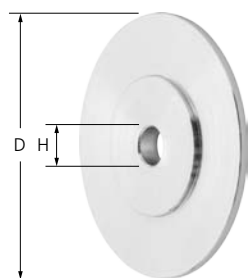

Flangia di riduzione per ruote lamellari

Per montare le ruote lamellari e le ruote abrasive POLINOX sui mandrini. Le flange sono dimensionate per posizionarsi nell'incavo dell'utensile.

Vantaggi:

- È possibile allargare il foro per adattarlo al mandrino in uso.
- L'uso frontale è possibile anche molto vicino agli spigoli e negli angoli, grazie allo speciale sistema di serraggio.

Indicazioni per ordinare:

- Comprende: 1 paio

Compatibile con diam. utensile [mm]	D [mm]	H [mm]	Max. diam. del foro [mm]	EAN 4007220		Descrizione
150, 165	40	12	22,2	509876	1	RF FR 150-165 Bo. 12-22,2
200, 250	83	12	40	498460	1	RF FR 200-250 Bo. 12-40

Versione corindone A

Utensile ideale per l'uso su smerigliatrici angolari in aziende che si occupano di assemblaggio. Per l'uso universale, dalla grossatura alla finitura.

Vantaggi:

- Utensile adatto per il montaggio diretto su smerigliatrici angolari.

Abrasivo:

Corindone A

Consigli per l'applicazione:

- Per ottenere i migliori risultati si consiglia una velocità di taglio di 40-50 m/s.

Macchine compatibili:

Smerigliatrici angolari, smerigliatrici angolari a batteria

Indicazioni per ordinare:

- Completare la descrizione articolo con la granulometria richiesta.

Consigli per la sicurezza:

- Le ruote lamellari devono sempre essere utilizzate con la flangia fissa originale.

PFERDVALUE:



D [mm]	T [mm]	Filet-tatura	Granulometria						N. giri consigliato	N. giri max.		Descrizione	
			40	60	80	120	180	240					320
EAN 4007220													
115	20	M14	752364	752388	752395	752401	023617	023624	023631	7.500	13.300	2	FR WS 11520 M14 A ...
		5/8-11	759417	759424	759431	759448	023679	023686	023693	7.500	13.300	2	FR WS 11520 5/8-11 A ...
125	20	M14	752418	752425	752432	752449	023648	023655	023662	6.850	12.200	2	FR WS 12520 M14 A ...
		5/8-11	847688	847701	847718	847725	023709	023716	023723	6.850	12.200	2	FR WS 12520 5/8-11 A ...

Versione granulo ceramico CO-COOL

Utensile ideale per l'uso su smerigliatrici angolari in aziende che si occupano di assemblaggio. Per molare in modo aggressivo con la massima capacità di asportazione su materiali duri, a scarsa conducibilità termica. Massime prestazioni grazie al granulo ceramico autoravvivante.

Gli additivi che lo rivestono impediscono che l'utensile si intasi e garantiscono un taglio più freddo con una capacità di asportazione nettamente aumentata.

Vantaggi:

- Utensile adatto per il montaggio diretto su smerigliatrici angolari.

Abrasivo:

Granulo ceramico CO-COOL

Consigli per l'applicazione:

- Per ottenere i migliori risultati si consiglia una velocità di taglio di 40-50 m/s.

Macchine compatibili:

Smerigliatrici angolari, smerigliatrici angolari a batteria

Indicazioni per ordinare:

- Completare la descrizione articolo con la granulometria richiesta.

Consigli per la sicurezza:

- Le ruote lamellari devono sempre essere utilizzate con la flangia fissa originale.

PFERDVALUE:



D [mm]	T [mm]	Filet-tatura	Granulometria				N. giri consigliato	N. giri max.		Descrizione
			40	60	80	120				
EAN 4007220										
115	20	M14	025611	025635	025642	025659	7.500	13.300	2	FR WS 11520 M14 CO-COOL ...
		5/8-11	025697	025703	025710	025727	7.500	13.300	2	FR WS 11520 5/8-11 CO-COOL ...
125	20	M14	025628	025666	025673	025680	6.850	12.200	2	FR WS 12520 M14 CO-COOL ...
		5/8-11	025734	025741	025765	025789	6.850	12.200	2	FR WS 12520 5/8-11 CO-COOL ...

Utensili a lamelle abrasive

Rulli a lamelle

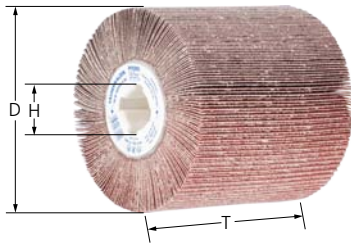

Versione FR-W

Uso universale per la lavorazione delle superfici metalliche di medie e grandi dimensioni, ad es. finiture di grandi raggature nella costruzione di silos, cucine e serbatoi, per ottenere un effetto satinato omogeneo su grandi superfici e contorni, in uso manuale.

Utensile adatto per il montaggio su albero con chiave.

Abrasivo:

Corindone A

Consigli per l'applicazione:

- Per ottenere i migliori risultati si consiglia una velocità di taglio di 15–30 m/s.

Macchine compatibili:

Satinatrici a rulli

Indicazioni per ordinare:

- Il diam. foro 19 mm con 4 sedi è compatibile con tutte le normali satinatrici.
- Per altri utensili a rullo vedere alle pagine 116 e 117 di questa Sezione e nella Sezione 8.
- Completare la descrizione articolo con la granulometria richiesta.

PFERDVALUE:



D [mm]	T [mm]	H [mm]	Granulometria						N. giri consigliato	N. giri max.	Immagine	Descrizione
			40	60	80	120	150	180				
EAN 4007220												
100	100	19	770498	770504	770511	770528	770535	770542	3.800	6.100	1	FR-W 100100 A ...

Rulli, set FR-W



SET FR-W

Set con potente smerigliatrice dritta elettrica e utensili PFERD per la pulitura, la satinatura e la massima finitura di grandi superfici su pezzi in acciaio inossidabile (INOX).

Contenuto:

- 1 pezzo per tipo:
 - Smerigliatrice dritta elettrica UWER 15/40 A-SI D19 con regolazione elettronica del numero di giri (900–3.500 giri/min)
 - Rullo a lamelle FR-W 100100 A 80
 - Rullo abrasivo POLINOX PNL-W 100100 A 180
 - Tre spazi vuoti in cui inserire altri rulli abrasivi della gamma PFERD.

Vantaggi:

- Regolazione variabile e ottimizzata del numero di giri per l'uso delle ruote lamellari e dei rulli POLINOX.
- Selezione delle varianti di utensile più comuni, abbinate tra loro.

Indicazioni per ordinare:

- Per informazioni dettagliate e per ordinare le macchine vedere la Sezione 9.
- Per le spazzole a rullo in differenti versioni vedere la Sezione 8.

D [mm]	L x B x H [mm]	EAN 4007220	Immagine	Descrizione
100	594 x 561 x 161	777299	1	SET FR-W 100100 UWER 15/40 230 V



Gli utensili POLIFLAP sono ideali per pareggiare e ripristinare le strutture delle superfici, per la finitura di raggi, profili, concavità e grandi superfici.

Consigli per la sicurezza:

- La velocità periferica massima è di 32 m/s.
- Per motivi di sicurezza non si deve mai superare il numero di giri massimo indicato.



Accessori:

- Lamelle abrasive POLIFLAP
- Lamelle in gomma POLIFLAP

PFERDVALUE:

PFERDERGONOMICS consiglia gli utensili POLIFLAP per ridurre in modo sensibile la formazione di vibrazioni, rumore e polveri e migliorare il comfort dell'utilizzatore.



Utensili POLIFLAP

Ruota abrasiva PFL

La ruota lamellare è costituita da un corpo centrale con gambo e da lamelle in gomma. Le lamelle abrasive sono da inserire successivamente. La combinazione alternata di lamelle abrasive e lamelle in gomma rende l'utensile estremamente flessibile.

Vantaggi:

- Ottimale per uniformare superfici con caratteristiche diverse.
- Genera un'elevata qualità superficiale e costante per tutta la durata dell'utensile, perché l'abrasivo a contatto con il pezzo è sempre nuovo e tagliente.
- Confortevole e maneggevole grazie alla sua leggerezza.

Consigli per l'applicazione:

- Risultati ottimali su acciaio inossidabile (INOX) a 1.400–1.700 giri/min.
- In caso di usura eccessiva si consiglia di anticipare la sostituzione delle lamelle.

Macchine compatibili:

Macchine ad albero flessibile, smerigliatrici dirette

Indicazioni per ordinare:

- Fornito senza lamelle. Si prega di ordinare a parte le lamelle abrasive con la granulometria desiderata.

PFERDVALUE:

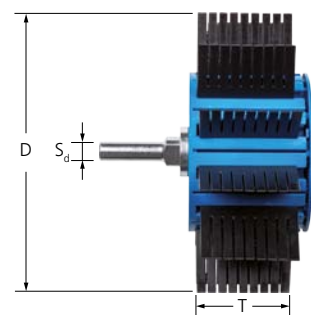

4



D [mm]	T [mm]	S _d [mm]	EAN 4007220	N. giri consigliato	N. giri max.		Descrizione
170	60	12	725405	1.500	3.500	1	PFL 17060/12

Lamelle abrasive PFL-SL

Lamelle abrasive compatibili con la ruota abrasiva POLIFLAP per la creazione di effetti ottici da grossolani a molto fini.

Vantaggi:

- Confortevole da maneggiare grazie alla facile sostituzione.

Abrasivo:

Corindone A

Indicazioni per ordinare:

- L'unità di vendita corrisponde alla dotazione completa di una ruota abrasiva POLIFLAP.
- Completare la descrizione articolo con la granulometria richiesta.

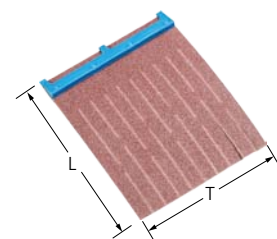

L [mm]	T [mm]	Granulometria									Descrizione
		60	80	100	120	150	180	220	320		
EAN 4007220											
75	60	725276	725283	725290	725306	725313	725320	725337	725344	12	PFL-SL A ...

Utensili a lamelle abrasive

Utensili POLIFLAP

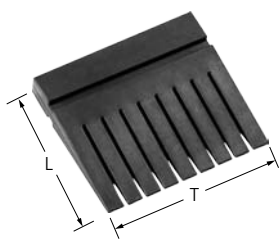

Lamelle in gomma PFL-GL

Lamelle in gomma compatibili con la ruota abrasiva POLIFLAP. Intervallate a quelle abrasive, ottimizzano la capacità di asportazione di quelle abrasive e rendono flessibile l'utensile.

Vantaggi:

- Confortevole da maneggiare grazie alla facile sostituzione.

Indicazioni per ordinare:

- L'unità di vendita corrisponde alla dotazione completa di una ruota abrasiva POLIFLAP.

L [mm]	T [mm]	EAN 4007220		Descrizione
50	55	725412	12	PFL-GL

POLIFLAP, set PFL



SET PFL

Set dotato di una potente smerigliatrice diritta elettrica e utensili PFERD per la pulitura, la satinatura e la massima finitura di medie e grandi superfici su pezzi in acciaio inossidabile (INOX).

Contenuto:

1 pezzo per tipo:

- Smerigliatrice diritta elettrica UGER 15/30 SI con regolazione elettronica del numero di giri (750–3.000 giri/min)
- Pinza diam. 6, 8 e 12 mm
- Chiave esagonale 6 mm
- Ruota abrasiva POLIFLAP PFL 17060/12 con lamelle abrasive PFL-SL (granulometrie A 60, A 80, A 100, A 120, A 150, A 180, A 220, A 320)
- Mola abrasiva con gambo POLINOX PNG 10050/6 SiC 180
- Mola con gambo per finitura Poliflex PF ZY 10030/8 CU 16 PU-STRUC

2 pezzi:

- Chiave fissa SW22

Vantaggi:

- Regolazione variabile e ottimizzata del numero di giri per l'uso degli utensili POLIFLAP.
- Selezione delle varianti di utensile più comuni, abbinare tra loro.

Indicazioni per ordinare:

- Per informazioni dettagliate e per ordinare le macchine vedere la Sezione 9.

D [mm]	L x B x H [mm]	EAN 4007220		Descrizione
170	594 x 561 x 161	777343	1	SET PFL 17060 UGER 15/30 SI 230 V



I dischi a cuscino sono ideali per la smerigliatura laterale.

Consigli per la sicurezza:

- La velocità periferica massima è di 20 m/s.
- Per motivi di sicurezza non si deve mai superare il numero di giri massimo indicato.



Accessori:

- Perno di bloccaggio per dischi a cuscino

PFERDVALUE:

PFERDERGONOMICS consiglia i dischi a cuscino per ridurre in modo sensibile la formazione di vibrazioni, rumore e polveri e migliorare il comfort dell'utilizzatore.



Dischi a cuscino KS

Versione KS

I dischi a cuscino sono utensili speciali con attacco filettato centrale per la lavorazione laterale di scanalature e gole.



Abrasivo:
Corindone A

Consigli per l'applicazione:

- Per lavorare con entrambe le superfici laterali contemporaneamente, tenere l'utensile inclinato.

Indicazioni per ordinare:

- Il perno di bloccaggio compatibile deve essere ordinato a parte.

PFERDVALUE:

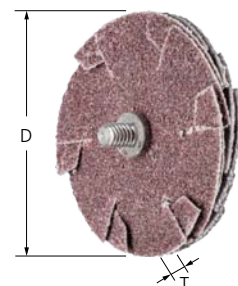

4



Vantaggi:

- Consente di lavorare con la parte superiore e inferiore, anche in zone difficilmente raggiungibili.
- Grande economicità grazie ai tempi di cambio utensile ridottissimi.

D [mm]	T [mm]	Granulometria	Numero degli strati	EAN 4007220	N. giri consigliato	N. giri max.	Portautensili compatibili		Descrizione
30	5	80	4	152706	6.500	12.000	BO KS 30	20	KS 30-4 A 80
50	5	80	4	152768	4.000	8.000	BO KS 50	20	KS 50-4 A 80

Perno di bloccaggio per dischi a cuscino BO KS

BO KS

Perno di bloccaggio compatibile per dischi a cuscino.

Vantaggi:

- Riduce i tempi morti nella lavorazione perché la sostituzione dei dischi a cuscino non richiede la rimozione del supporto dalla pinza.



Compatibile con	S [mm]	L [mm]	Filettatura	EAN 4007220		Descrizione
KS 30-4 A 80	6	40	1/8 BSW	152164	1	BO KS 30
KS 50-4 A 80	6	40	1/4-28 UNF	152157	1	BO KS 50

Utensili a lamelle abrasive

Informazioni generali su POLISTAR

Le stelle abrasive POLISTAR sono utensili flessibili appositamente sviluppati per la lavorazione di superfici interne di fori e tubi.

Vantaggi:

- Si adattano perfettamente ai contorni grazie alla loro elevata flessibilità.
- La misura dell'utensile lo rende ideale per lavorare diametri interni piccoli, in particolare diam. 7–40 mm.

Consigli per l'applicazione:

- Per ottenere i migliori risultati si consiglia una velocità di taglio di 15–20 m/s.
- Le POLISTAR possono essere montate sovrapposte per formare più strati, facendo sempre in modo che si trovino in posizione sfalsata, al fine di aumentare la superficie abrasiva a disposizione.
 - PST 20/1,6 per diam. foro 7–15 mm
 - PST 30/1,6 per diam. foro 10–20 mm
 - PST 40/3 per diam. foro 15–25 mm
 - PST 50/3 per diam. foro 20–40 mm



Macchine compatibili:

- Macchine ad albero flessibile
- Smerigliatrici dirette

Indicazioni per l'ordine:

- Il perno di bloccaggio deve essere ordinato a parte.
- Le stelle abrasive POLISTAR vengono fornite in fogli.
 - Contenuto di un foglio:
 - Diam. 20 e 30 mm = 25 pezzi
 - Diam. 40 e 50 mm = 10 pezzi



Consigli per la sicurezza:

- La velocità periferica massima è di 20 m/s.
- Per motivi di sicurezza non si deve mai superare il numero di giri massimo indicato.



Accessori:

- Perno di bloccaggio per POLISTAR e POLISTAR-TUBE

PFERDVALUE:

PFERDERGONOMICS consiglia POLISTAR per ridurre in modo sensibile la formazione di vibrazioni, rumore e polveri e migliorare il comfort dell'utilizzatore.



POLISTAR

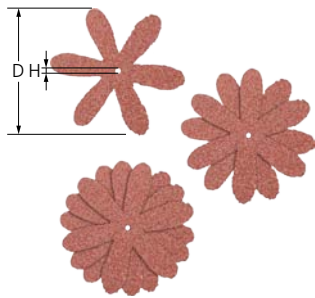

Versione PST

Le stelle abrasive sono particolarmente adatte per la lavorazione delle superfici interne dei tubi.

Abrativo:
Corindone A

Indicazioni per ordinare:

- Completare la descrizione articolo con la granulometria richiesta.

PFERDVALUE:



D [mm]	H [mm]	Granulometria			N. giri consigliato	N. giri max.	Portautensili compatibili		Descrizione
		60	80	120					
EAN 4007220									
20	1,6	661345	661444	661451	15.000	38.000	BO 2,3/1,6 1-5, BO 3/1,6 1-5	100	PST 20/1,6 A ...
30	1,6	661468	661482	661512	9.500	25.000	BO 2,3/1,6 1-5, BO 3/1,6 1-5	100	PST 30/1,6 A ...
40	3	661543	661550	661567	7.200	19.000	BO 6/3 1-6	100	PST 40/3,0 A ...
50	3	661574	661581	661598	5.700	15.000	BO 6/3 1-6	100	PST 50/3,0 A ...

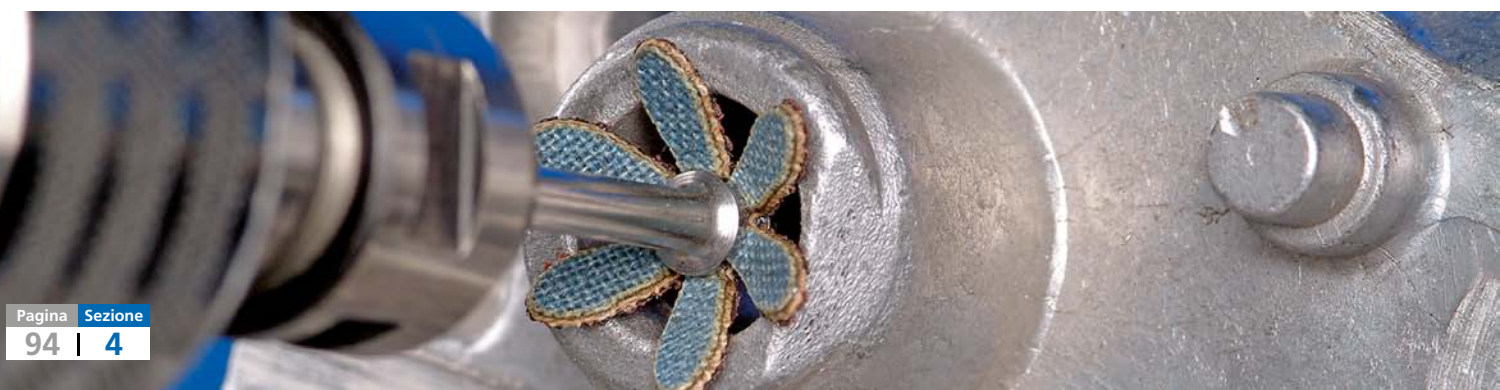

Le POLISTAR-TUBE sono stelle abrasive costituite da più strati uniti con foro. Vengono utilizzate specificamente per la lavorazione delle superfici interne di tubi o gomiti complessi.

Le stelle abrasive devono essere utilizzate con gli alberi flessibili compatibili della Sezione 9:

- Per PST-T diam. 50–80 mm – 4 PST-T DIN 10/M4
- Per PST-T diam. 90–100 mm – 7 PST-T DIN 10/M5

Vantaggi:

- Si adattano perfettamente ai contorni grazie alla loro elevata flessibilità.
- Crea superfici molto fini fino a R_a 0,2 μ m.
- Grazie all'uso di rivetti in acciaio INOX si evita la contaminazione sui tubi in acciaio inossidabile.

Consigli per l'applicazione:

- Per ottenere i migliori risultati si consiglia una velocità di taglio di 15–20 m/s.
- Il diametro utensile dipende dal diametro interno del tubo:
 - PST-T \varnothing 50 mm per \varnothing int. tubo 35–40 mm
 - PST-T \varnothing 60 mm per \varnothing int. tubo 40–45 mm
 - PST-T \varnothing 70 mm per \varnothing int. tubo 45–50 mm
 - PST-T \varnothing 80 mm per \varnothing int. tubo 50–55 mm
 - PST-T \varnothing 90 mm per \varnothing int. tubo 55–60 mm
 - PST-T \varnothing 100 mm per \varnothing int. tubo 60–65 mm

- Scegliere la granulometria adatta per la rugosità desiderata:
 - Granulometria 60 = 1,0–1,3 μ m R_a
 - Granulometria 120 = 0,6–1,0 μ m R_a
 - Granulometria 180 = 0,4–0,6 μ m R_a
 - Granulometria 240 = 0,3–0,4 μ m R_a
 - Granulometria 320 = 0,2–0,3 μ m R_a

Macchine compatibili:

- Macchine ad albero flessibile
- Smerigliatrici diritte

Indicazioni per l'ordine:

- Il perno di bloccaggio deve essere ordinato a parte.
- La PST-T granulometria 60 è sempre dotata di 4 strati.

Consigli per la sicurezza:

- Per motivi di sicurezza non si deve mai superare il numero di giri massimo indicato.



Accessori:

- Perno di bloccaggio per POLISTAR e POLISTAR-TUBE

PFERDVALUE:

PFERDERGONOMICS consiglia POLISTAR-TUBE per ridurre in modo sensibile la formazione di vibrazioni, rumore e polveri e migliorare il comfort dell'utilizzatore.



POLISTAR-TUBE

Versione PST-T

Le stelle abrasive sono ideali per l'utilizzo all'interno di tubi e gomiti.

Abrasive:

Corindone A

PFERDVALUE:



Indicazioni per ordinare:

- Completare la descrizione articolo con la granulometria richiesta.

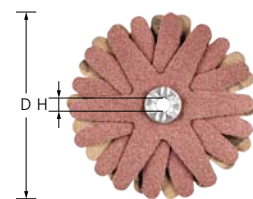

D [mm]	H [mm]	Numero degli strati [pezzi]	Granulometria					N. giri consigliato	N. giri max.	Portautensili compatibili	Descrizione
			60	120	180	240	320				
EAN 4007220											
50	4	6	834398	834404	834411	834435	834442	3.000	7.650	BO 6/4 0-10	10 PST-T 50/4 6 A ...
60	4	6	834596	834718	834725	834732	834749	2.500	6.350	BO 6/4 0-10	10 PST-T 60/4 6 A ...
70	4	6	834756	834763	834770	834787	834794	2.200	5.450	BO 6/4 0-10	10 PST-T 70/4 6 A ...
80	4	6	834800	834817	834824	834831	834848	1.900	4.750	BO 6/4 0-10	10 PST-T 80/4 6 A ...
90	5	6	834855	834862	834879	834886	834893	1.700	4.250	BO 6/5 0-10	10 PST-T 90/5 8 A ...
100	5	6	834909	834916	834923	834947	834954	1.500	3.820	BO 6/5 0-10	10 PST-T 100/5 8 A ...

Utensili a lamelle abrasive

Perni di bloccaggio per POLISTAR e POLISTAR-TUBE

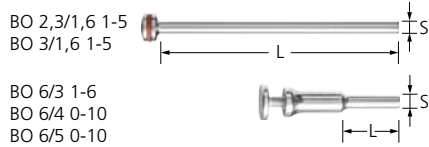

BO

Perno di bloccaggio compatibile con POLISTAR e POLISTAR-TUBE.

Vantaggi:

- Grande economicità grazie ai tempi di cambio utensile ridottissimi.

Compatibile con diam. foro [mm]	S [mm]	L [mm]	Zona di bloccaggio [mm]	EAN 4007220		Descrizione
1,6	2,34	43	1-5	151570	10	BO 2,3/1,6 1-5
	3	43	1-5	151587	10	BO 3/1,6 1-5
3	6	40	1-6	505694	1	BO 6/3 1-6
4	6	25	0-10	834343	1	BO 6/4 0-10
5	6	25	0-10	834350	1	BO 6/5 0-10

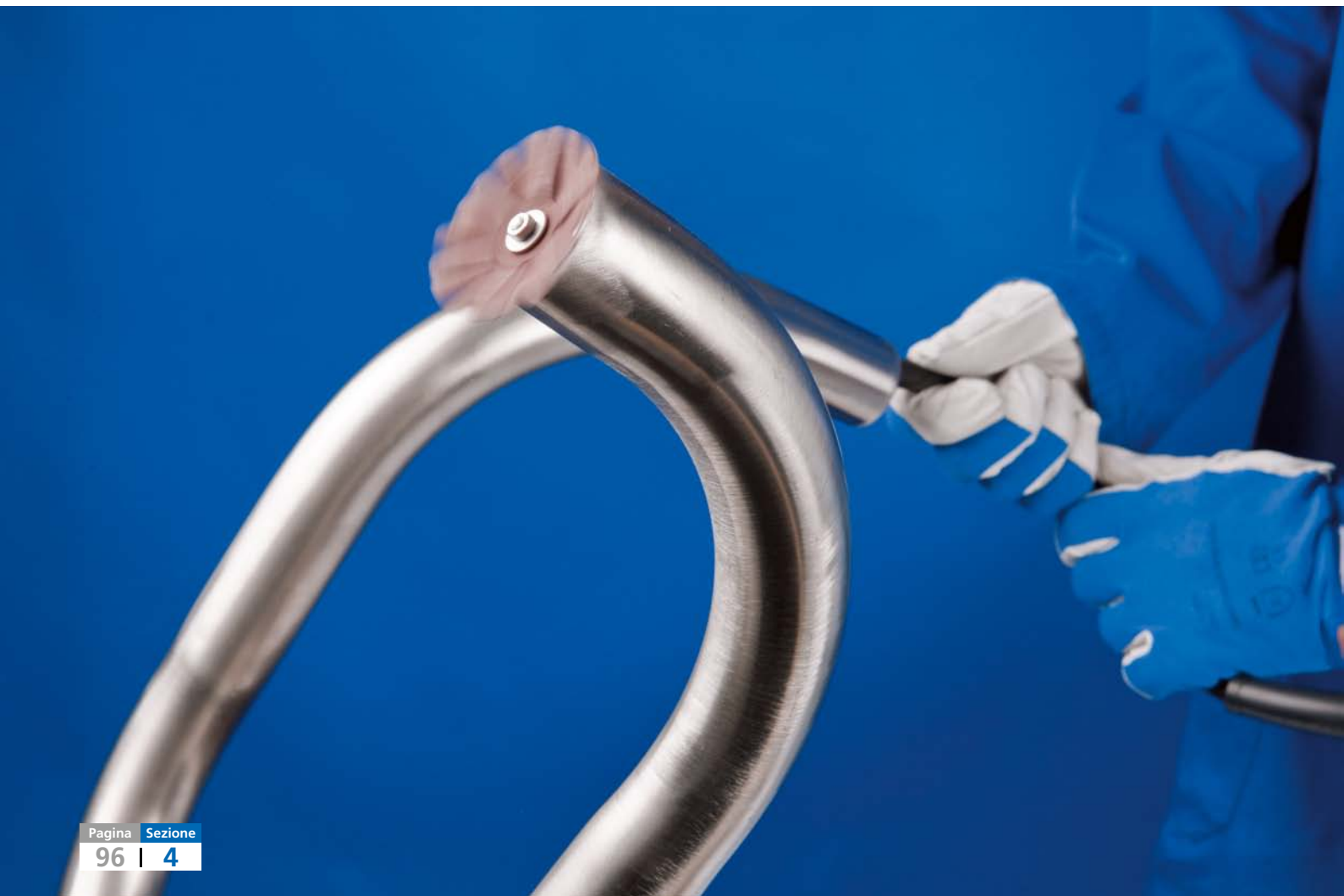

Gli utensili abrasivi per la lavorazione di materiali metallici e non metallici sono suddivisi in tre gruppi:

- **Abrasivi rigidi**
(ad esempio dischi abrasivi)
- **Abrasivi flessibili**
(ad es. nastri, dischi, fogli) Questi utensili vengono utilizzati in sgrossatura, finitura e massima finitura per l'asportazione di materiale.
- **Abrasivi in Vlies**
Questi utensili sono principalmente utilizzati per ottenere superfici con finiture particolari.

Gli abrasivi in Vlies sono costituiti da fibre poliammidiche, resine sintetiche e granuli abrasivi.

La struttura delle fibre in Vlies è impregnata di resina e granuli abrasivi. La struttura molto aperta tra le singole fibre garantisce una flessibilità ed elasticità molto alta del materiale in Vlies. Flette, si adatta alle forme e genera una struttura superficiale molto caratterizzata.

Il risultato opaco e satinato della lavorazione è inconfondibile e non è possibile riprodurlo con altri utensili. La distribuzione omogenea del granulo nella fibra in Vlies garantisce una ravvatura continua dell'utensile con granuli nuovi e affilati durante l'intera lavorazione di satinatura.

Sebbene il Vlies abbia una struttura completamente diversa dagli utensili flessibili su supporto, per entrambi i gruppi vengono utilizzati gli stessi abrasivi:

- L'ossido di alluminio (Al_2O_3) è molto tenace, durevole e molto aggressivo sull'acciaio temprato. La superficie ottenuta è caratterizzata da un'accentuata lucentezza. Nella lavorazione dell'alluminio si riesce a evitare la formazione di colorazioni.
- Il carburo di silicio (SiC) è più affilato, più duro e più tagliente. Crea in brevissimo tempo e su molti materiali una lucidatura fine, durevole e leggermente opacizzata.

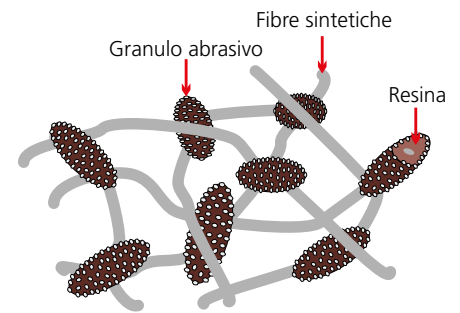

Nel caso degli abrasivi legati o abrasivi flessibili l'utilizzatore sceglie di volta in volta la granulometria desiderata. Nel caso degli utensili in Vlies la descrizione segue il seguente schema:

Descrizione PFERD	Granulometria simile [Mesh]
molto grossa	50- 80
grossa	80-100
media	100-180
fine	180-220
molto fine	220-400



Applicazione

L'utilizzo degli utensili in Vlies è indispensabile dove gli altri utensili abrasivi non sono più in grado di ottenere il risultato desiderato. Grazie all'elasticità delle fibre poliammidiche e all'effetto abrasivo del Vlies nascono degli utensili da finitura eccezionali e delicati.

Gli utensili in Vlies sono resistenti all'acqua, lavabili e molto resistenti. Non si intasano, non lasciano ossidazioni sulle superfici e non sono conduttori.

Il Vlies è eccellente per la sbavatura, la pulitura e la lavorazione di superfici di molti metalli, incluso alluminio, ottone, rame, nichel, acciaio INOX e titanio. È adatto anche per la lavorazione di altri materiali molto duri come la ceramica, il vetro e la plastica. Il Vlies può essere impiegato a umido o a secco.



Utensili in Vlies

Il Vlies è utilizzato nella produzione di una quantità di utensili di forme diverse come tamponi, rulli, dischi, nastri, dischetti e ruote.

Le proprietà abrasive di questi utensili sono studiate per i diversi utilizzi e garantiscono i migliori risultati in molte tipologie di lavorazione delle superfici metalliche.

Il programma PFERD comprende:

- Dischi in Vlies COMBICLICK/COMBIDISC VRW
- Rotoli in Vlies, tamponi
- Mole abrasive con gambo, dischi, dischetti e rulli abrasivi POLINOX (PNL, PNZ, PNR, PNG, PNST, PNK e PNER)

Altre versioni

Alcuni utensili in Vlies sono rinforzati con parti in tessuto, che li rendono più aggressivi e più stabili.

Il Vlies con rinforzi in tessuto è particolarmente indicato per la produzione di dischi e nastri in Vlies.

Il programma PFERD comprende:

- Dischi in Vlies COMBICLICK/COMBIDISC VRH
- Dischi lamellari e dischi velcrati POLIVLIES
- Nastri corti e lunghi versione in Vlies

Descrizione PFERD

<p>PNER</p> 	<p>Le differenti combinazioni di spessori, fibre, granuli abrasivi e relativi leganti formano una vasta gamma di utensili per la lavorazione delle superfici, dall'asportazione relativamente grossolana alla prelucidatura.</p>
<p>PNK</p> 	<p>Il Vlies abrasivo è avvolto intorno a un nucleo incollato e compresso. La differenti combinazioni di densità, fibra, granulo e legante permettono di ottimizzare gli utensili per diverse applicazioni. Il campo di utilizzo varia dalla sbavatura fine alla preparazione per la lucidatura.</p>
<p>PNL</p> 	<p>Il Vlies è costituito da lamelle disposte radialmente. La disposizione molto fitta delle lamelle rende il Vlies un materiale durevole. Gli utensili in Vlies sono utilizzati principalmente nella lavorazione delle superfici.</p>
<p>PNZ</p> 	<p>Il Vlies è costituito da lamelle disposte radialmente, tra le quali è inserito uno strato di tessuto abrasivo. Questa combinazione migliora la capacità di asportazione dell'utensile e permette di realizzare una prima finitura della superficie.</p>
<p>PNG</p> 	<p>È costituito da più strisce di Vlies fortemente ondulate, avvolte intorno a un nucleo. La disposizione ondolata delle strisce permette di satinare le superfici senza causare la formazione di strisce.</p>
<p>PNR</p> 	<p>Il Vlies è costituito da dischi con disposizione assiale e compattati. Poiché i singoli dischi non sono incollati uno all'altro, l'utensile è in grado di adattarsi ai contorni ad es. nella lavorazione di profilati e tubi.</p>
<p>PNST</p> 	<p>Le parti in Vlies sono disposte una sull'altra a formare una stella, e unite una all'altra al centro. L'utensile è adatto alla lavorazione di punti stretti e difficili da raggiungere come fori e convessità.</p>

Le ruote abrasive compatte e i dischi abrasivi compatti POLINOX PNER sono costituiti da più strati di tessuto non tessuto, fortemente pressati tra loro, legati tramite uno speciale composto di resina e granuli abrasivi.

Grazie allo speciale sistema legante si ottengono utensili in Vlies che generano un'ottima finitura superficiale, elevata asportazione e lunga durata. Queste caratteristiche si notano soprattutto nello sbavo, nel livellamento, nella finitura e nella lucidatura di metalli teneri e di acciai legati, nonché delle leghe di titanio.

Sono disponibili quattro varianti:

Versione	Codifica a colori	Caratteristiche
Tenera	W	Versione tenera con straordinaria flessibilità. Rimangono invariati la robustezza, le prestazioni di smerigliatura e l'ottima qualità superficiale. Ottima per la lavorazione di profili.
Medio-tenera	MW	Versione medio-tenera con maggiore stabilità degli spigoli e durata, per lavori pesanti di pareggiamento e lucidatura. Adatta alla lavorazione di profili.
Medio-dura	MH	Versione medio-dura con maggiore stabilità degli spigoli e durata, per lavori pesanti di sbavatura e pulizia.
Dura	H	Versione dura con capacità di asportazione molto elevata, buona stabilità degli spigoli e lunga durata, per lavori pesanti di sbavo e lucidatura.



Tabella di comparazione

PFERD PNER				3M	Standard Abrasives	Norton	BIBIELLE
Versione	Codifica a colori	Abrasivo	Granulometria				
Tenera	W	SiC	fine	EXL 2S fine	532	UW1-2SF oppure Nex-2SF	BUH 2SF
		A	grossa	EXL 2A media	521	UW1-2AM oppure Nex-2AM	BUH 2AM
Medio-tenera	MW	SiC	fine	EXL 4S fine oppure SST 3S fine	632	UW1-4SF	BUH 3SF
		A	fine	EXL 4A fine oppure SST 3A fine	631	UW1-4AF	-
Medio-dura	MH	A	fine	Cut & polish 5A fine oppure SST 5A fine	731	UW1-6AF oppure Nex-6AF	-
Dura	H	A	fine	Cut & polish 7A media oppure 9A media	821	UW1-8AM oppure Nex-8AM	BUH 6AM
		A	grossa	Cut & polish 7A grossa oppure 9A grossa	811	UW1-8AC oppure Nex-8AC	BUH 8AC



Utensili in Vlies

Informazioni generali sulle ruote abrasive compatte POLINOX PNER

Vantaggi:

- Grande economicità grazie all'elevata capacità di asportazione e durata.
- Qualità delle superfici ottenute molto buona.
- La forma può essere facilmente profilata, quindi consente un perfetto adattamento ai contorni.

Tipi di lavorazione:

Pulitura

- Pulitura universale prima della verniciatura.
- Rimozione di ruggine, graffi, rivestimenti, calamina, strati di ossido di alluminio e colori di rinvenimento.

Sbavatura

- Sbavatura di componenti di cambi, longheroni di ali e spigoli di pale di turbine.
- Rimozione di forti bave nonché difetti e graffi di medie dimensioni.
- Smussatura e arrotondamento di spigoli.

Rifinitura

- Rifinire e finire le superfici di propulsori, pale di turbine e pale di rotori.
- Rimozione di piccole imperfezioni, graffi e bave di taglio.

Lucidatura

- Lucidatura di gole su pale di turbine e componenti aerospaziali.
- Lucidatura di metalli teneri prima del processo di rivestimento e di acciaio temprato nella riparazione di forme e matrici.
- Lucidatura e finitura di strumenti chirurgici e impianti dentali

Consigli per l'applicazione:

- Ridurre fortemente la velocità di taglio nella lavorazione di metalli a scarsa conducibilità termica, ad es. titanio e acciaio inossidabile.
- Per ottenere i migliori risultati si consiglia una velocità di taglio di 15-35 m/s. In questo modo si ottiene un compromesso ideale tra capacità di asportazione, qualità della superficie, sollecitazione termica del pezzo in lavorazione e usura dell'utensile.

Macchine compatibili:

- Macchine ad albero flessibile
- Smerigliatrici dirette
- Smerigliatrici da banco

Indicazioni per l'ordine:

- Nell'ordine si prega di specificare il codice EAN o la descrizione articolo completa.
- **Esempio di ordine:**
EAN 4007220355473
PNER-H 7506-6 A G
- **Legenda esempio di ordine:**
PNER = ruote abrasive compatte POLINOX
H = versione
7506 = diam. esterno D x spessore T [mm]
6 = diam. foro H [mm]
A = abrasivo
G = granulometria

Consigli per la sicurezza:

- Per motivi di sicurezza non si deve mai superare il numero di giri massimo indicato.



Accessori:

- Perno di bloccaggio per ruote abrasive compatte POLINOX

PFERDVALUE:

PFERDERGONOMICS consiglia le ruote abrasive compatte e i dischi abrasivi compatti POLINOX PNER per ridurre in modo sensibile la formazione di vibrazioni, rumore e polveri e migliorare il comfort dell'utilizzatore.

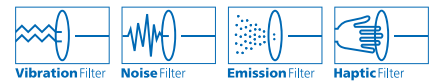

Numero di giri consigliato

Esempio:

PNER-H 7506-6 A G

Velocità di taglio: 25 m/s

Numero di giri: 6.300 giri/min

Diam. utensile [mm]	Velocità di taglio [m/s]						
	15	20	25	30	32	35	50
	Numero giri [giri/min]						
25	11.400	15.200	19.000	22.900	24.400	26.700	38.100
50	5.700	7.600	9.500	11.400	12.200	13.300	19.000
75	3.800	5.000	6.300	7.600	8.100	8.900	12.700
100	2.800	3.800	4.700	5.700	6.100	6.600	9.500
115	2.400	3.300	4.100	4.900	5.300	5.800	8.300
125	2.200	3.000	3.800	4.500	4.800	5.300	7.600
150	1.900	2.500	3.100	3.800	4.000	4.400	6.300



Versione PNER

Versione per smerigliatrici diritte, alberi flessibili e smerigliatrici da banco:

Particolarmente adatte per la lavorazione di superfici piccole.

Versione per smerigliatrici angolari e smerigliatrici per gole a velocità variabile:

Particolarmente adatte per la lavorazione di saldature a gola e fessure o cavità molto difficili da raggiungere.

Abrasivo:

Corindone A
Carburo di silicio SiC

Consigli per l'applicazione:

Le ruote abrasive di diam. 150 mm possono anche essere impiegate su smerigliatrici da banco ad es. per la finitura di strumenti chirurgici.

Indicazioni per ordinare:

- Le ruote abrasive diam. 150 x 25 mm vengono fornite con un adattatore che permette di ridurre il diametro del foro da 25,4 mm a 20 mm.
- Completare la descrizione articolo con il grado di durezza richiesto.

PFERDVALUE:



D [mm]	T [mm]	H [mm]	Granulometria	Abrasi	Versione				N. giri consigliato	N. giri max.	Portautensili compatibili		Descrizione
					W (tenera)	MW (medio-tenera)	MH (medio-dura)	H (dura)					
EAN 4007220													

Versione per smerigliatrici diritte, alberi flessibili e smerigliatrici da banco

25	25	6	grossa	A	-	-	-	440438	19.000	30.500	BO PNER 25 S6	10	PNER-... 2525-6 A G
			fine	A	-	-	440452	440445	19.000	30.500	BO PNER 25 S6	10	PNER-... 2525-6 A F
50	3	6	fine	A	-	-	-	505700	9.500	15.300	BO 6/6 3-10	10	PNER-... 5003-6 A F
			fine	A	-	-	-	505717	6.400	10.200	BO 6/6 3-10	10	PNER-... 7503-6 A F
75	6	6	grossa	A	476307	-	-	355473	6.400	10.200	BO 6/6 3-10	5	PNER-... 7506-6 A G
			fine	A	-	355534	355503	-	6.400	10.200	BO 6/6 3-10	5	PNER-... 7506-6 A F
	fine	SiC	355626	355558	-	-	6.400	10.200	BO 6/6 3-10	5	PNER-... 7506-6 SiC F		
	grossa	A	476314	-	-	355480	6.400	10.200	BO 6/6 3-10	5	PNER-... 7513-6 A G		
	fine	A	-	355565	355510	-	6.400	10.200	BO 6/6 3-10	5	PNER-... 7513-6 A F		
	fine	SiC	476338	355589	-	-	6.400	10.200	BO 6/6 3-10	5	PNER-... 7513-6 SiC F		
150	25	25,4	grossa	A	-	-	-	355497	3.200	5.100	BO 12/20 10-50	1	PNER-... 15025-25,4 A G
			fine	A	-	476291	355527	-	3.200	5.100	BO 12/20 10-50	1	PNER-... 15025-25,4 A F
			fine	SiC	355633	355602	-	-	3.200	5.100	BO 12/20 10-50	1	PNER-... 15025-25,4 SiC F

Versione per smerigliatrici angolari e smerigliatrici per gole

125	6	22,23	grossa	A	-	-	-	833179	4.500	6.100	-	5	PNER-... 12506-22,2 A G
			fine	A	-	833148	833155	833162	4.500	6.100	-	5	PNER-... 12506-22,2 A F
			fine	SiC	-	833131	-	-	4.500	6.100	-	5	PNER-... 12506-22,2 SiC F
150	3	25,4	fine	A	-	-	-	895733	3.800	5.100	-	5	PNER-... 15003-25,4 A F
			fine	SiC	-	895719	895726	-	3.800	5.100	-	5	PNER-... 15003-25,4 SiC F
	6	25,4	fine	A	-	-	-	895764	3.800	5.100	-	5	PNER-... 15006-25,4 A F
			fine	SiC	895740	895757	-	-	3.800	5.100	-	5	PNER-... 15006-25,4 SiC F



Utensili in Vlies

Perno di bloccaggio per ruote abrasive compatte POLINOX

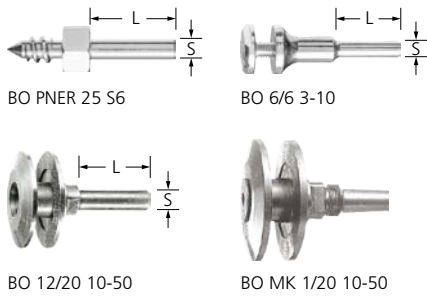

Perni di bloccaggio BO

Perni di bloccaggio compatibili con le ruote abrasive compatte POLINOX.

Vantaggi:

- Grande economicità grazie ai tempi di cambio utensile ridottissimi.

Compatibile con diam. foro [mm]	S [mm]	L [mm]	Zona di bloccaggio [mm]	EAN 4007220		Descrizione
6	6	25	-	440469	1	BO PNER 25 S6
			3-10	297650	1	BO 6/6 3-10
20	12	35	10-50	297674	1	BO 12/20 10-50
	-	-	10-50	297681	1	BO MK 1/20 10-50

Dischi abrasivi compatti POLINOX PNER



Discs PNER

I dischi abrasivi compatti POLINOX si utilizzano in smerigliatura frontale su smerigliatrici angolari a velocità variabile. Particolarmente adatti per la lavorazione di superfici grandi. Il Vlies compattato è applicato su un platorello in fibra di vetro.

Abrasivo:

Carburo di silicio SiC

PFERDVALUE:

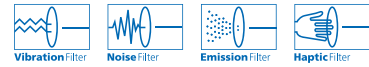

D [mm]	T [mm]	H [mm]	Granulometria	Versione	Abrasivi	EAN 4007220	N. giri consigliato	N. giri max.		Descrizione
115	13	22,23	fine	tenera	SiC	824337	6.000	10.000	5	DISC PNER-W 115-22,2 SiC F
				semitenera	SiC	824344	6.000	10.000	5	DISC PNER-MW 115-22,2 SiC F
				semidura	SiC	824351	6.000	10.000	5	DISC PNER-MH 115-22,2 SiC F
125	13	22,23	fine	tenera	SiC	824368	5.400	10.000	5	DISC PNER-W 125-22,2 SiC F
				semitenera	SiC	824375	5.400	10.000	5	DISC PNER-MW 125-22,2 SiC F
				semidura	SiC	824382	5.400	10.000	5	DISC PNER-MH 125-22,2 SiC F



SET PNER

Set con pratica smerigliatrice elettrica per saldature a gola e utensili PFERD per spazzolare, pulire, raccordare e spianare saldature a gola e zone difficili da raggiungere su pezzi in acciaio inossidabile (INOX).

Contenuto:

1 pezzo per tipo:

- Smerigliatrice elettrica per saldature a gola KNER 5/34 V-SI con regolazione elettronica del numero di giri (1.400–3.200 giri/min)
- Ruote abrasive compatte POLINOX:
 - PNER-MW 15003-25,4 SiC F
 - PNER-MH 15003-25,4 SiC F
 - PNER-H 15003-25,4 A F
 - PNER-W 15006-25,4 SiC F
 - PNER-MW 15006-25,4 SiC F
 - PNER-H 15006-25,4 A F
- Blocco abrasivo SE 702212 CU 46 M5V
- Dischi POLINOX:
 - PVR 15008-13 A 100
 - PVR 15008-13 A 280
- Spazzola a disco
 - RBU 15016/12,0 SiC 80 1,00 incl. adattatore da 22,2 mm

Vantaggi:

- Regolazione variabile e ottimale del numero di giri per l'uso dei diversi utensili.
- Selezione delle varianti di utensile più comuni, abbinare tra loro.

Consigli per l'applicazione:

- Si prega di osservare il numero di giri consigliato: ruote abrasive compatte POLINOX PNER 2.000–3.800 giri/min, dischi POLINOX PVR 1.500–3.100 giri/min, spazzole a disco RBU 2.400–3.900 giri/min

Indicazioni per ordinare:

- Per informazioni dettagliate e per ordinare le macchine vedere la Sezione 9.

PFERDVALUE:



D [mm]	L x B x H [mm]	EAN 4007220		Descrizione
150	587 x 285 x 162	936306	1	SET PNER 15003/06 KNER 5/34 230 V



Utensili in Vlies

Informazioni generali sulle ruote abrasive compatte POLINOX PNK



Le ruote abrasive compatte POLINOX PNK sono costituite da strisce in Vlies fortemente compresse e avvolte attorno a un nucleo. La variazione dei componenti ne migliorano la durata e il comportamento in lavoro.

Grazie allo speciale sistema legante si ottengono utensili in Vlies per un'ottima finitura superficiale, elevata asportazione e lunga durata. Queste caratteristiche si notano soprattutto nello sbavo, nel livellamento, nella finitura e nella lucidatura di metalli teneri e di acciai a medio e alto tenore di lega, nonché delle leghe di titanio. Questi utensili possono essere usati su macchine stazionarie e smerigliatrici da banco, ma anche su macchine portatili come ad esempio le smerigliatrici diritte. Tramite profilatura inoltre è possibile adattare le ruote alla geometria di un pezzo specifico.

Sono disponibili cinque varianti:

Versione	Codifica a colori	Caratteristiche
Tenera	W	Versione tenera con ottime prestazioni su profili. Ottimo per finire superficiali.
Medio-tenera	MW	Versione medio-tenera con flessibilità e durata aumentate, per lavori di rifinitura pesanti e per lavori leggeri di sbavo e lucidatura. Adatta alla lavorazione di profili.
Medio-dura	MH	Versione medio-dura con maggiore stabilità degli spigoli e durata, per lavori pesanti di sbavatura, rifinitura e pulizia.
Dura	H	Versione dura con capacità di asportazione molto elevata, buona stabilità degli spigoli e lunga durata, per lavori medio-pesanti di sbavatura e lucidatura.
Extradura	EH	Versione extradura con stabilità degli spigoli molto alta, per lavori di sbavo impegnativi.

Tabella di comparazione

Versione	PFERD PNK			3M	Standard Abrasives	Norton	BIBIELLE
	Codifica a colori	Abrasivo	Granulo				
Tenera	W	A	grossa	CP-WL 5AM	MF CV 5AM	MF CF 5AM	BCW-MF 5AM
Medio-tenera	MW	SiC	fine	LDW 7SF	LDW 7SF	Serie 2000 7SF	BCW-DB 7SF
Medio-dura	MH	SiC	fine	EXL Deburring 8SF	Deburring 8SF	Serie 1000 8SF	BCW-DB 8SF
		A	grossa	EXL Deburring 8AM	GP Plus 8AM	Serie 1000 8AM	BCW-DB 8AM
Dura	H	SiC	fine	Deburring 9SF	EXL Deburring 9SF	Serie 1000 9SF	BCW-DB 9SF
Extradura	EH	SiC	fine	XP-WL 10SF	GP Plus 10SF	Serie 4000 9SF	BCW-DB 9SF-R

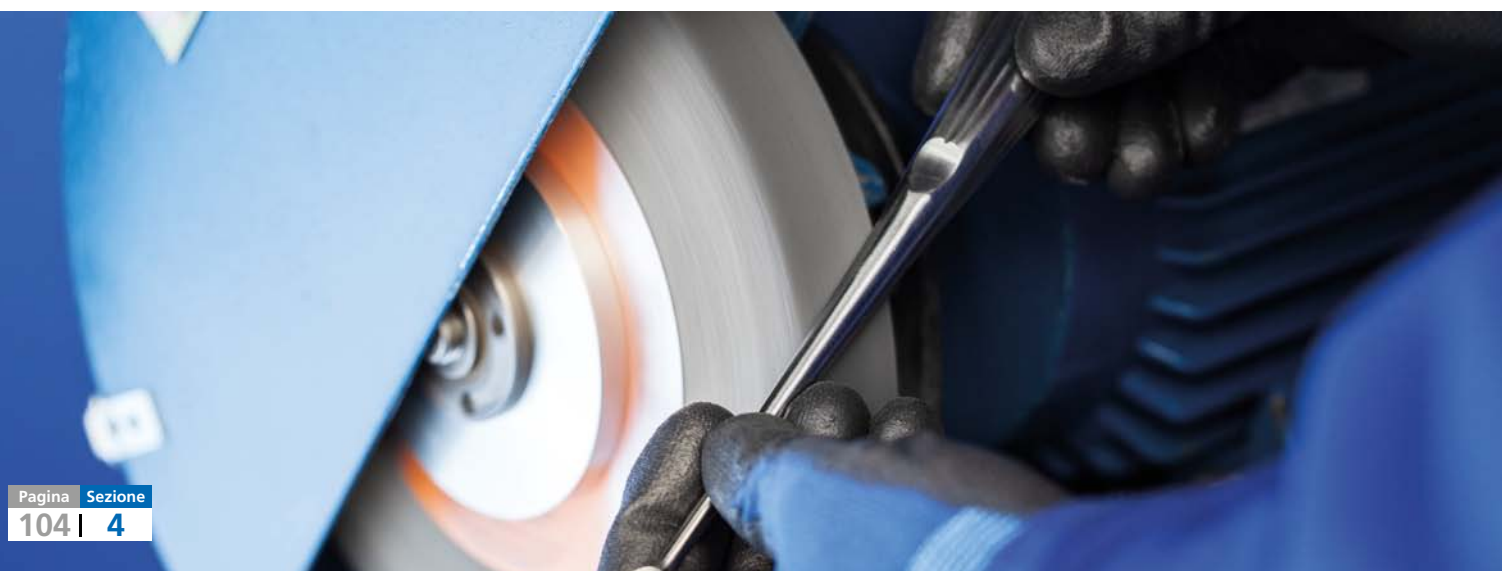

Vantaggi:

- Grande economicità grazie all'elevata capacità di asportazione e durata.
- Qualità delle superfici ottenute molto buona.
- Il profilo può essere definito liberamente, quindi consente un perfetto adattamento ai contorni.

Abrasivi:

- Corindone A
- Carburo di silicio SiC

Tipi di lavorazione:

- Arrotondamento di spigoli.
- Finitura di impianti dentali.
- Opacizzazione di superfici piane.
- Rimozione di bave di taglio da pezzi in ghisa o forgiati.
- Lavorazione dei cordoni dopo riparazione sulle palette delle turbine.
- Lucidatura di stampi e forme.
- Rimozione di tracce di lavorazione da strumenti chirurgici.

Consigli per l'applicazione:

- Ridurre fortemente la velocità di taglio nella lavorazione di metalli a scarsa conducibilità termica, ad es. titanio e acciaio inossidabile.
- Per ottenere i migliori risultati si consiglia una velocità di taglio di 20 m/s. In questo modo si ottiene un compromesso ideale tra capacità di asportazione, qualità superficiale, sollecitazione termica del pezzo in lavorazione e usura dell'utensile.

Numero di giri consigliato

Esempio:

PNK-MW 15013-25,4 SiC F

Velocità di taglio: 20 m/s

Numero di giri: **2.500 giri/min**

Macchine compatibili:

- Macchine ad albero flessibile
- Smerigliatrici diritte
- Smerigliatrici da banco

Consigli per la sicurezza:

- Per motivi di sicurezza non si deve mai superare il numero di giri massimo indicato.
- L'utensile è ottenuto tramite avvolgimento; è quindi indispensabile attenersi al verso di rotazione indicato. Non osservando questa regola si distrugge l'utensile e aumenta il rischio di infortuni.



PFERDVALUE:

PFERDERGONOMICS consiglia le ruote abrasive compatte POLINOX PNK per ridurre in modo sensibile la formazione di vibrazioni, rumore e polveri e migliorare il comfort dell'utilizzatore.

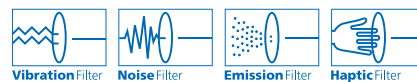

Diam. utensile [mm]	Velocità di taglio [m/s]				
	15	20	25	30	40
	Numero giri [giri/min]				
150	1.900	2.500	3.100	3.800	5.000
200	1.400	1.900	2.300	2.800	3.800
250	1.100	1.500	1.900	2.200	3.000



Utensili in Vlies

Ruote abrasive compatte POLINOX PNK



Versione PNK

Molteplici possibilità di applicazione, ad esempio:

- Arrotondamento di spigoli
- Finitura di impianti dentali
- Lavorazione dei cordoni dopo riparazione sulle palette delle turbine
- Rimozione di tracce di lavorazione da strumenti chirurgici

Questi utensili generano superfici opache.

Abrasivo:

Corindone A
Carburo di silicio SiC

PFERDVALUE:



D [mm]	T [mm]	H [mm]	Granulometria	Versione	Abrasivi	EAN 4007220	N. giri consigliato	N. giri max.		Descrizione
150	13	25,4	fine	semitenera	SiC	841846	2.500	5.100	1	PNK-MW 15013-25,4 SiC F
			fine	semidura	SiC	841860	2.500	5.100	1	PNK-MH 15013-25,4 SiC F
	13	25,4	grossa	semidura	A	841853	2.500	5.100	1	PNK-MH 15013-25,4 A G
			fine	dura	SiC	841877	2.500	5.100	1	PNK-H 15013-25,4 SiC F
	13	25,4	fine	extradura	SiC	091357	2.500	5.100	1	PNK-EH 15013-25,4 SiC F
			grossa	tenera	A	896501	2.500	5.100	1	PNK-W 15025-25,4 A G
	25	25,4	fine	semitenera	SiC	841884	2.500	5.100	1	PNK-MW 15025-25,4 SiC F
			fine	semidura	SiC	841907	2.500	5.100	1	PNK-MH 15025-25,4 SiC F
	25	25,4	grossa	semidura	A	841891	2.500	5.100	1	PNK-MH 15025-25,4 A G
			fine	dura	SiC	841914	2.500	5.100	1	PNK-H 15025-25,4 SiC F
	25	25,4	fine	extradura	SiC	091395	2.500	5.100	1	PNK-EH 15025-25,4 SiC F
			fine	semitenera	SiC	841921	1.900	3.850	1	PNK-MW 20013-76,2 SiC F
200	13	76,2	fine	semitenera	SiC	841921	1.900	3.850	1	PNK-MW 20013-76,2 SiC F
			fine	semidura	SiC	841945	1.900	3.850	1	PNK-MH 20013-76,2 SiC F
	13	76,2	grossa	semidura	A	841938	1.900	3.850	1	PNK-MH 20013-76,2 A G
			fine	dura	SiC	841952	1.900	3.850	1	PNK-H 20013-76,2 SiC F
	13	76,2	fine	extradura	SiC	067819	1.900	3.850	1	PNK-EH 20013-76,2 SiC F
			grossa	tenera	A	091333	1.900	3.850	1	PNK-W 20025-76,2 A G
	25	76,2	fine	semitenera	SiC	841969	1.900	3.850	1	PNK-MW 20025-76,2 SiC F
			fine	semidura	SiC	841983	1.900	3.850	1	PNK-MH 20025-76,2 SiC F
	25	76,2	grossa	semidura	A	841976	1.900	3.850	1	PNK-MH 20025-76,2 A G
			fine	dura	SiC	841990	1.900	3.850	1	PNK-H 20025-76,2 SiC F
	25	76,2	fine	extradura	SiC	067765	1.900	3.850	1	PNK-EH 20025-76,2 SiC F
			grossa	tenera	A	896525	1.900	3.850	1	PNK-W 20050-76,2 A G
	50	76,2	fine	semitenera	SiC	842003	1.900	3.850	1	PNK-MW 20050-76,2 SiC F
			fine	semidura	SiC	842027	1.900	3.850	1	PNK-MH 20050-76,2 SiC F
	50	76,2	grossa	semidura	SiC	842010	1.900	3.850	1	PNK-MH 20050-76,2 A G
			fine	dura	SiC	842034	1.900	3.850	1	PNK-H 20050-76,2 SiC F
	50	76,2	fine	extradura	SiC	067758	1.900	3.850	1	PNK-EH 20050-76,2 SiC F

Flange di serraggio per ruote abrasive compatte POLINOX PNK

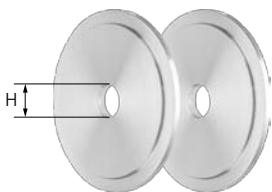

RF PNK

Per il fissaggio dei dischi abrasivi compatti POLINOX PNK diametro 200 mm su macchine stazionarie come ad esempio smerigliatrici a due teste (smerigliatrici da banco).

Vantaggi:

- Combaciano perfettamente.
- Foro modificabile secondo necessità.

Indicazioni per ordinare:

- Componenti forniti: 1 paio

Compatibile con diam. foro [mm]	H [mm]	EAN 4007220		Descrizione
76,2	16,1	880623	1	RF PNK 200 Bo. 16,1
	25,4	880630	1	RF PNK 200 Bo. 25,4
	31,8	880647	1	RF PNK 200 Bo. 31,8

Le mole con gambo, le stelle e le ruote abrasive POLINOX sono costituite da Vlies poliammidico abrasivo.

Una gamma di granulometrie e densità consente la costruzione di utensili diversi per lavorare e ottenere le più svariate finiture superficiali e gradi di rugosità

Vantaggi:

- Si adatta perfettamente ai contorni grazie alla sua elevata flessibilità.
- Taglio freddo e ridotta sollecitazione termica del pezzo in lavorazione.
- L'utensile non si intasa grazie alla struttura aperta e flessibile in Vlies.

Consigli per l'applicazione:

- Per ottenere i migliori risultati si consiglia una velocità di taglio di 10–20 m/s. In questo modo si ottiene un compromesso ideale tra capacità di asportazione, qualità delle superfici, sollecitazione termica del pezzo in lavorazione e usura dell'utensile.

Indicazioni per l'ordine:

- Nell'ordine si prega di specificare il codice EAN o la descrizione articolo completa.
- **Esempio di ordine:**
EAN 4007220157060
PNL 4020/6 A 100
- **Legenda esempio di ordine:**
PNL = mole abrasive con gambo POLINOX
4020 = diam. esterno D x larghezza T [mm]
A = abrasivo
100 = granulometria

Numero di giri consigliato

Esempio:

PNL 6050/6 A 100

Velocità di taglio: 15 m/s

Numero giri: 4.700 giri/min

Accessori:

- Perno di bloccaggio per stelle e ruote abrasive POLINOX

Consigli per la sicurezza:

- La velocità periferica massima consentita è di 32 m/s.
- Per motivi di sicurezza non si deve mai superare il numero di giri massimo indicato.



PFERDVALUE:

PFERDERGONOMICS consiglia le mole, stelle e ruote abrasive POLINOX per ridurre in modo sensibile la formazione di vibrazioni, rumore e polveri e migliorare il comfort dell'utilizzatore.



4

Diam. utensile [mm]	Velocità di taglio [m/s]				
	10	15	20	30	32
	Numero giri [giri/min]				
30	6.300	9.500	12.700	19.000	20.300
40	4.700	7.100	9.500	14.300	15.200
50	3.800	5.700	7.600	11.400	12.200
60	3.100	4.700	6.300	9.500	10.100
100	1.900	2.800	3.800	5.700	6.100
125	1.500	2.200	3.000	4.500	4.800
150	1.200	1.900	2.500	3.800	4.000
200	900	1.400	1.900	2.800	3.000



Utensili in Vlies

Mole con gambo POLINOX

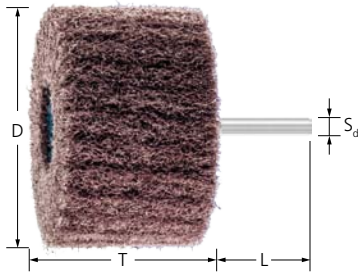

Versione PNL

Il Vlies è costituito da lamelle disposte radialmente. La disposizione molto fitta delle lamelle lo rende un materiale molto durevole.

L'utensile è indicato principalmente per la lavorazione di superfici.

Abrasivo:

Corindone A
Carburo di silicio SiC

Macchine compatibili:

Macchine ad albero flessibile, smerigliatrici dirette

Indicazioni per ordinare:

■ Completare la descrizione articolo con la granulometria richiesta.

PFERDVALUE:



D [mm]	T [mm]	S _d [mm]	L [mm]	Granulometria			N. giri consigliato	N. giri max.		Descrizione
				100	180	280				

EAN 4007220

Corindone A

30	25	6	40	087824	087831	087923	10.000	20.000	10	PNL 3025/6 A ...
40	20	6	40	157060	157077	157084	7.500	15.000	10	PNL 4020/6 A ...
50	30	6	40	157107	157114	157121	6.000	12.000	10	PNL 5030/6 A ...
60	25	6	40	892879	892886	892893	5.000	10.000	10	PNL 6025/6 A ...
	50	6	40	157213	157220	157237	5.000	10.000	10	PNL 6050/6 A ...
80	25	6	40	892978	892992	893005	4.000	7.500	10	PNL 8025/6 A ...
	50	6	40	157183	157190	157206	4.000	7.500	10	PNL 8050/6 A ...

Carburo di silicio (SiC)

40	20	6	40	803455	293669	293676	7.500	15.000	10	PNL 4020/6 SiC ...
50	30	6	40	803493	293683	293690	6.000	12.000	10	PNL 5030/6 SiC ...
60	50	6	40	803509	293706	293713	5.000	10.000	10	PNL 6050/6 SiC ...
80	50	6	40	803516	293720	293737	4.000	7.500	10	PNL 8050/6 SiC ...



Versione PNZ

Il materiale Vlies è costituito da lamelle diposte radialmente intorno all'asse. Tra le lamelle in Vlies sono disposti degli strati di tessuto abrasivo.

La struttura lamellare permette una maggiore asportazione e la finitura della superficie risulta più grossolana.

Abrasivo:

Corindone A
Carburo di silicio SiC

Macchine compatibili:

Macchine ad albero flessibile, smerigliatrici dirette

Indicazioni per ordinare:

■ Completare la descrizione articolo con la granulometria richiesta.

PFERDVALUE:



D [mm]	T [mm]	S _d [mm]	L [mm]	Granulometria		N. giri consigliato	N. giri max.		Descrizione
				100	180				

EAN 4007220

Corindone A

30	25	6	40	087930	088067	10.000	20.000	10	PNZ 3025/6 A ...
40	20	6	40	157053	294697	7.500	15.000	10	PNZ 4020/6 A ...
50	30	6	40	803158	803165	6.000	12.000	10	PNZ 5030/6 A ...
60	25	6	40	892909	892916	5.000	10.000	10	PNZ 6025/6 A ...
	50	6	40	157138	294703	5.000	10.000	10	PNZ 6050/6 A ...
80	25	6	40	893012	893029	4.000	7.500	10	PNZ 8025/6 A ...
	50	6	40	157176	294710	4.000	7.500	10	PNZ 8050/6 A ...
100	50	6	40	294666	294673	3.000	6.000	5	PNZ 10050/6 A ...

Carburo di silicio (SiC)

80	50	6	40	617571	617588	4.000	7.500	10	PNZ 8050/6 SiC ...
----	----	---	----	--------	--------	-------	-------	----	--------------------

Versione PNG

Costituite da più strisce di Vlies fortemente ondulate, avvolte intorno a un nucleo.

La disposizione ondolata del materiale permette di opacizzare le superfici senza causare la formazione di strisce.

Abrasivo:

Corindone A
Carburo di silicio SiC

Indicazioni per ordinare:

■ Completare la descrizione articolo con la granulometria richiesta.

Macchine compatibili:

Macchine ad albero flessibile, smerigliatrici diritte

PFERDVALUE:

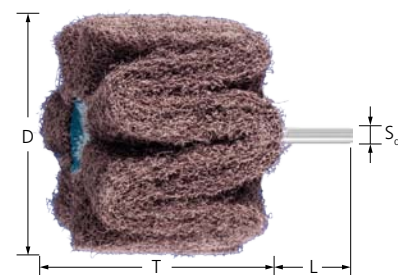

D [mm]	T [mm]	S _d [mm]	L [mm]	Granulometria			N. giri consigliato	N. giri max.		Descrizione
				100	180	280				
				EAN 4007220						

Corindone A

80	50	6	40	737989	737996	738009	4.000	7.500	10	PNG 8050/6 A ...
100	50	6	40	499580	499597	499603	3.000	6.000	5	PNG 10050/6 A ...

Carburo di silicio (SiC)

80	50	6	40	738016	738023	803639	4.000	7.500	10	PNG 8050/6 SiC ...
100	50	6	40	617595	617601	803646	3.000	6.000	5	PNG 10050/6 SiC ...

Versione PNR

Il Vlies è costituito da dischi con disposizione assiale e compattati.

Poiché i singoli dischi non sono incollati uno all'altro, l'utensile è in grado di adattarsi ai contorni ad es. nella lavorazione di profilati e tubi.

Abrasivo:

Corindone A

Indicazioni per ordinare:

■ Completare la descrizione articolo con la granulometria richiesta.

Macchine compatibili:

Macchine ad albero flessibile, smerigliatrici diritte

PFERDVALUE:

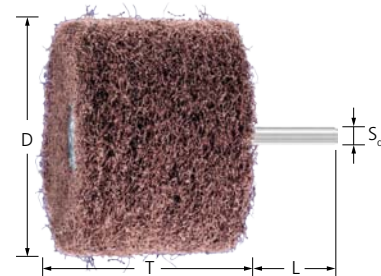

D [mm]	T [mm]	S _d [mm]	L [mm]	Granulometria			N. giri consigliato	N. giri max.		Descrizione
				100	180	280				
				EAN 4007220						

Diam. gambo 2,35 mm

25	15	2,35	40	034705	034712	034729	7.600	12.300	10	PNR 2515/2,35 A ...
----	----	------	----	--------	--------	--------	-------	--------	----	---------------------

Diam. gambo 3 mm

25	15	3	40	034736	034743	034750	7.600	12.300	10	PNR 2515/3 A ...
30	20	3	40	034767	034774	034781	6.500	10.200	10	PNR 3020/3 A ...

Diam. gambo 6 mm

60	50	6	40	157145	157152	157169	5.000	10.000	10	PNR 6050/6 A ...
80	50	6	40	157244	157251	157268	4.000	7.500	10	PNR 8050/6 A ...



Utensili in Vlies

Stelle abrasive POLINOX PNST e perno di bloccaggio BO PNST

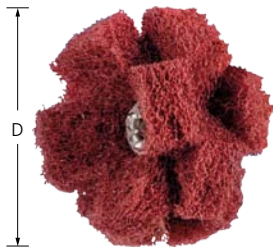

Versione PNST

Per pulitura, sbavatura e finitura di superfici interne e profili. Particolarmente adatta per i punti difficilmente raggiungibili come ad es. fori e rientranze.

Abrasivo:
Corindone A

Macchine compatibili:
Macchine ad albero flessibile, smerigliatrici dirette

Indicazioni per ordinare:

- Il perno di bloccaggio compatibile deve essere ordinato a parte.
- Completare la descrizione articolo con la granulometria richiesta.

PFERDVALUE:



D [mm]	Numero degli strati [pezzi]	Granulometria			N. giri consigliato	N. giri max.		Descrizione
		80	100	280				
EAN 4007220								
19	2	-	899199	899205	15.000	25.100	20	PNST 19-2 A ...
25	2	899212	441138	441145	10.000	19.100	20	PNST 25-2 A ...
38	3	899229	441152	441169	7.500	12.600	20	PNST 38-3 A ...
50	2	899410	899427	899434	5.500	9.500	20	PNST 50-2 A ...

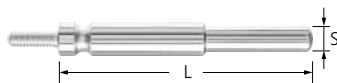

BO PNST

Perno di bloccaggio per stelle abrasive POLINOX. I due perni di bloccaggio hanno lunghezze diverse per poter raggiungere fori o aperture di profondità diverse.

Vantaggi:
■ Grande economicità grazie ai tempi di cambio utensile ridottissimi.

S [mm]	L [mm]	Filettatura	Lunghezza di bloccaggio [mm]	EAN 4007220		Descrizione
6	75	8-32 UNC	30	440988	1	BO PNST 6-75
	125	8-32 UNC	30	440995	1	BO PNST 6-125

Stelle abrasive POLINOX, set PNL/Z/R



SET PNL/Z/R

Set con una smerigliatrice diritta elettrica regolabile e utensili PFERD per la pulitura, la satinatura e la massima finitura di piccole e medie superfici su pezzi in acciaio inossidabile (INOX).

Contenuto:

- Smerigliatrice diritta elettrica UGER 5/90 SI con regolazione elettronica del numero di giri (4.000-9.000 giri/min)
- 2 diversi rulli a lamelle
- 10 mole con gambo POLINOX in differenti versioni e granulometrie
- Disco lamellare POLIFAN PFC 115 A-COOL 60 SG INOX+ALU

Vantaggi:

- Regolazione variabile e ottimale del numero di giri per l'uso dei diversi utensili.
- Selezione delle varianti di utensile più comuni, abbinata tra loro.

Indicazioni per ordinare:

- Per informazioni dettagliate e per ordinare le macchine vedere la Sezione 9.

PFERDVALUE:



D [mm]	EAN 4007220		Descrizione
60	323274	1	SET PNL/Z/R 6050 UGER 5/90 230 V

Versione PNL

Il Vlies è costituito da lamelle disposte radialmente. La disposizione molto fitta delle lamelle lo rende un materiale molto durevole.

L'utensile è indicato principalmente per la lavorazione di grandi superfici.

Abrasivo:

Corindone A

Macchine compatibili:

Macchine ad albero flessibile, smerigliatrici diritte, smerigliatrici da banco

Indicazioni per ordinare:

- Il perno di bloccaggio compatibile deve essere ordinato a parte.
- Completare la descrizione articolo con la granulometria richiesta.

PFERDVALUE:

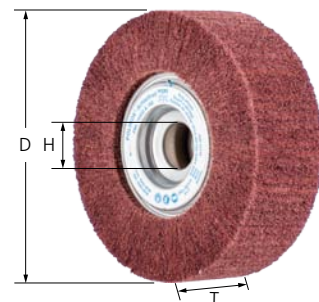

D [mm]	T [mm]	H [mm]	Granulometria			N. giri consigliato	N. giri max.	Portautensili compatibili		Descrizione
			100	180	280					
EAN 4007220										
150	50	25,4	479667	479674	479681	2.000	4.000	FR/VR 12/25,4	1	PNL 15050/25,4 A ...
200	50	44	479698	479704	479711	1.500	3.000	FR/VR 12/44,0	1	PNL 20050/44 A ...

Versione PNZ

Il materiale Vlies è costituito da lamelle diposte radialmente intorno all'asse. Tra le lamelle in Vlies sono disposti degli strati di tessuto abrasivo.

Grazie alla disposizione delle lamelle si ottiene una maggiore asportazione e una superficie più grossolana.

L'utensile è indicato principalmente per la lavorazione di grandi superfici.

Abrasivo:

Corindone A

Macchine compatibili:

Macchine ad albero flessibile, smerigliatrici diritte, smerigliatrici da banco

Indicazioni per ordinare:

- Il perno di bloccaggio compatibile deve essere ordinato a parte.
- Completare la descrizione articolo con la granulometria richiesta.

PFERDVALUE:

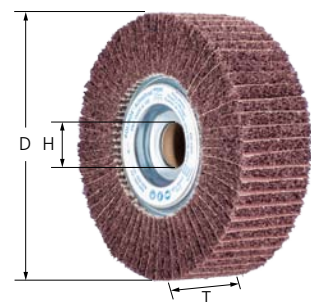

D [mm]	T [mm]	H [mm]	Granulometria		N. giri consigliato	N. giri max.	Portautensili compatibili		Descrizione
			100	180					
EAN 4007220									
150	50	25,4	479728	479735	2.000	4.000	FR/VR 12/25,4	1	PNZ 15050/25,4 A ...
200	50	44	479759	479766	1.500	3.000	FR/VR 12/44,0	1	PNZ 20050/44 A ...



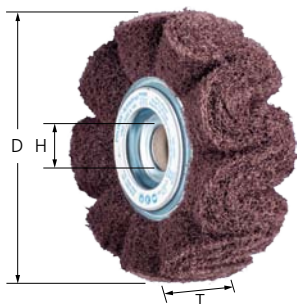

Versione PNG

Costituite da più strisce di Vlies fortemente ondulate, avvolte intorno a un nucleo.

La disposizione ondolata delle strisce permette di opacizzare le superfici senza causare la formazione di strisce.

Abrasivo:
Corindone A

Macchine compatibili:
Macchine ad albero flessibile, smerigliatrici dirette, smerigliatrici da banco

Indicazioni per ordinare:

- Il perno di bloccaggio compatibile deve essere ordinato a parte.
- Completare la descrizione articolo con la granulometria richiesta.

PFERDVALUE:



D [mm]	T [mm]	H [mm]	Granulometria			N. giri consigliato	N. giri max.	Portautensili compatibili	Descrizione
			100	180	280				
			EAN 4007220						
150	50	25,4	479780	479797	479803	2.000	4.000	FR/VR 12/25,4	1 PNG 15050/25,4 A ...
200	50	44	479810	479827	479834	1.500	3.000	FR/VR 12/44,0	1 PNG 20050/44 A ...

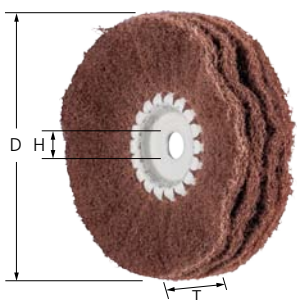

Versione PNR

Costituite da più strisce di Vlies leggermente ondulate, avvolte intorno a un nucleo metallico.

La disposizione aperta e l'elevata flessibilità del Vlies abrasivo consente un eccezionale adattamento dell'utensile ai contorni del pezzo e una satinatura perfetta di superfici, profilati e tubi.

Abrasivo:
Corindone A

Macchine compatibili:
Macchine ad albero flessibile, smerigliatrici dirette, smerigliatrici da banco

Indicazioni per ordinare:

- Il perno di bloccaggio compatibile deve essere ordinato a parte.
- Completare la descrizione articolo con la granulometria richiesta.

PFERDVALUE:



D [mm]	T [mm]	H [mm]	Granulometria		N. giri consigliato	N. giri max.	Portautensili compatibili	Descrizione
			180	280				
			EAN 4007220					
100	35	10	293546	293560	2.500	5.500	BO 8/10 6-20	1 PNR 10035/10 A ...
150	40	20	293577	293584	2.000	4.000	BO 12/20 10-50, BO MK 1/20 10-50	1 PNR 15040/20 A ...



Perni di bloccaggio

Perni di bloccaggio compatibili con le ruote abrasive POLINOX.

Vantaggi:

- Grande economicità grazie ai tempi di cambio utensile ridottissimi.



BO 8/10 6-20 BO 12/20 10-50 BO MK 1/20 10-50 FR/VR 12/25.4 100-165 FR/VR 12/44 200-250

Compatibile con diam. foro [mm]	S [mm]	L [mm]	Zona di bloccaggio [mm]	EAN 4007220		Descrizione
10	8	30	6-20	297667	1	BO 8/10 6-20
20	12	35	10-50	297674	1	BO 12/20 10-50
20	-	-	10-50	297681	1	BO MK 1/20 10-50
25,4	12	40	25-50	479643	1	FR/VR 12/25,4 100-165
44	12	40	25-50	479650	1	FR/VR 12/44,0 200-250

Flange di riduzione per ruote abrasive POLINOX FR

RF FR

Per montare le ruote lamellari e le ruote abrasive POLINOX sui mandrini. Le flange sono fatte in modo tale da posizionarsi all'interno dell'utensile.

Vantaggi:

- È possibile allargare il foro per adattarlo al mandrino in uso.
- L'uso frontale è possibile anche molto vicino agli spigoli e negli angoli, grazie allo speciale sistema di serraggio.

Indicazioni per ordinare:

- Comprende: 1 paio

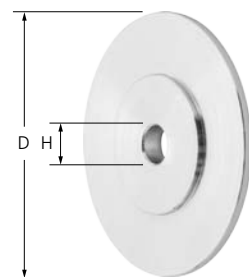

Compatibile con diam. utensile [mm]	D [mm]	H [mm]	Max. diam. del foro [mm]	EAN 4007220		Descrizione
150	40	12	22,2	509876	1	RF FR 150-165 Bo. 12-22,2
200	83	12	40	498460	1	RF FR 200-250 Bo. 12-40

Ruote abrasive POLINOX con filettatura

Versione PNL

Il Vlies è costituito da lamelle disposte radialmente. La disposizione molto fitta delle lamelle lo rende un materiale molto durevole. Questo utensile è adatto per lavorare superfici di media grandezza con smerigliatrici angolari normali e per saldature a gola, a velocità regolabile. Si può montare direttamente sul mandrino della macchina senza dover usare altri accessori.

Abrasivo:

Corindone A

Macchine compatibili:

Smerigliatrici angolari, smerigliatrici angolari a batteria

Indicazioni per ordinare:

- Completare la descrizione articolo con la granulometria richiesta.

PFERDVALUE:

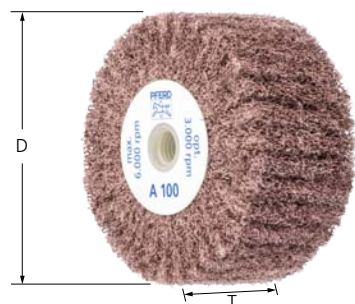

D [mm]	T [mm]	Filettatura	Granulometria			N. giri consigliato	N. giri max.		Descrizione
			100	180	280				
EAN 4007220									
100	50	M14	003329	003336	003343	3.000	6.000	5	PNL 10050 M14 A ...
		5/8-11	003367	003374	003381	3.000	6.000	5	PNL 10050 5/8-11 A ...

Utensili in Vlies

Ruote abrasive POLINOX con filettatura

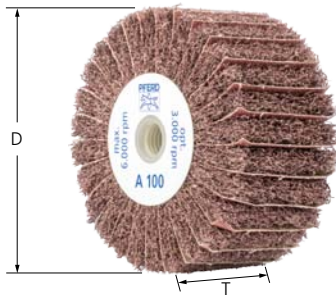

Versione PNZ

Il materiale Vlies è costituito da lamelle disposte radialmente intorno all'asse. Tra le lamelle in Vlies sono disposti degli strati di tessuto abrasivo. La struttura lamellare permette una maggiore asportazione e la finitura della superficie risulta più grossolana.

Questo utensile è adatto per lavorare superfici di media grandezza con smerigliatrici angolari normali e per saldature a gola, a velocità regolabile. Si può montare direttamente sul mandrino della macchina senza dover usare altri accessori.

Abrasivo:
Corindone A

Macchine compatibili:
Smerigliatrici angolari, smerigliatrici angolari a batteria

Indicazioni per ordinare:

- Completare la descrizione articolo con la granulometria richiesta.

PFERDVALUE:



D [mm]	T [mm]	Filettatura	Granulometria			N. giri consigliato	N. giri max.		Descrizione
			100	180					
			EAN 4007220						
100	50	M14	003411	003428	3.000	6.000	5	PNZ 10050 M14 A ...	
		5/8-11	003398	003404	3.000	6.000	5	PNZ 10050 5/8-11 A ...	



Versione PNG

Costituite da più strisce di Vlies fortemente ondulate, avvolte intorno a un nucleo. La disposizione ondulata del materiale permette di opacizzare le superfici senza causare la formazione di strisce.

Questo utensile è adatto per lavorare superfici di media grandezza con smerigliatrici angolari normali e per saldature a gola, a velocità regolabile. Si può montare direttamente sul mandrino della macchina senza dover usare altri accessori.

Abrasivo:
Corindone A

Macchine compatibili:
Smerigliatrici angolari, smerigliatrici angolari a batteria

Indicazioni per ordinare:

- Completare la descrizione articolo con la granulometria richiesta.

PFERDVALUE:



D [mm]	T [mm]	Filettatura	Granulometria			N. giri consigliato	N. giri max.		Descrizione
			100	180	280				
			EAN 4007220						
100	50	M14	003268	003275	003282	3.000	6.000	5	PNG 10050 M14 A ...
		5/8-11	003299	003305	003312	3.000	6.000	5	PNG 10050 5/8-11 A ...
125	50	M14	002643	002650	002667	2.300	3.800	2	PNG 12550 M14 A ...
		5/8-11	002674	002681	002698	2.300	3.800	2	PNG 12550 5/8-11 A ...



Versione PNL

Le lamelle abrasive in Vlies sono applicate su un plattello in fibra di vetro, quindi i dischi possono essere utilizzati frontalmente. La disposizione molto fitta delle lamelle lo rende un materiale molto durevole.

L'utensile è concepito per la lavorazione di grandi superfici su smerigliatrici angolari a velocità variabile.

Abrasivo:
Corindone A

Macchine compatibili:
Smerigliatrici angolari, smerigliatrici angolari a batteria

Indicazioni per ordinare:

■ Completare la descrizione articolo con la granulometria richiesta.

PFERDVALUE:



D [mm]	T [mm]	H [mm]	Granulometria			N. giri consigliato	N. giri max.		Descrizione
			100	180	280				
EAN 4007220									
115	20	22,23	104224	104231	104248	2.500	5.300	5	PNL 115-22,23 A ...
125	20	22,23	104286	104293	104309	2.300	3.800	5	PNL 125-22,23 A ...

Versione PNZ

Le lamelle abrasive intervallate da tela abrasiva sono applicate su un plattello in fibra di vetro, quindi i dischi possono essere utilizzati frontalmente su grandi superfici. La disposizione molto fitta delle lamelle lo rende un materiale molto durevole.

L'utensile è concepito per la lavorazione di grandi superfici su smerigliatrici angolari a velocità variabile.

Abrasivo:
Corindone A

Macchine compatibili:
Smerigliatrici angolari, smerigliatrici angolari a batteria

Indicazioni per ordinare:

■ Completare la descrizione articolo con la granulometria richiesta.

PFERDVALUE:



D [mm]	T [mm]	H [mm]	Granulometria		N. giri consigliato	N. giri max.		Descrizione
			100	180				
EAN 4007220								
115	20	22,23	104316	104323	2.500	5.300	5	PNZ 115-22,23 A ...
125	20	22,23	104330	104347	2.300	3.800	5	PNZ 125-22,23 A ...



Utensili in Vlies

Informazioni generali sui rulli abrasivi POLINOX

I rulli abrasivi POLINOX sono particolarmente adatti per la lavorazione di grandi superfici.

Vantaggi:

- Lunga durata grazie alle lamelle molto fitte.
- Taglio freddo e ridotta sollecitazione termica del pezzo in lavorazione.
- L'utensile non si intasa grazie alla struttura aperta e flessibile del materiale in Vlies.

Per la lavorazione di:

Utilizzabile su quasi tutti i materiali.

Tipi di lavorazione:

- Irruvimento
- Sbavatura
- Lavorazione di superfici
- Pulitura
- Opacizzare e satinare
- Finitura graduale

Macchine compatibili:

- Satinatrici a rulli

Indicazioni per l'ordine:

- Il diam. foro 19 mm con 4 gole è compatibile con tutte le normali satinatrici.
- Per altri utensili a rullo vedere le pagine 90 e 134 e la Sezione 8.
- Nell'ordine si prega di specificare il codice EAN o la descrizione articolo completa.
- **Esempio di ordine:**
EAN 4007220**593523**
PNL-W 100100 A **100**
- **Legenda esempio di ordine:**
PNL-W = rulli abrasivi POLINOX
100100 = diam. esterno D x larghezza T [mm]
A = abrasivo
100 = granulometria

Consigli per la sicurezza:

- Per motivi di sicurezza non si deve mai superare il numero di giri massimo indicato.



PFERDVALUE:

PFERDERGONOMICS consiglia i rulli abrasivi POLINOX per ridurre in modo sensibile la formazione di vibrazioni, rumore e polveri e migliorare il comfort dell'utilizzatore.



Rulli abrasivi POLINOX

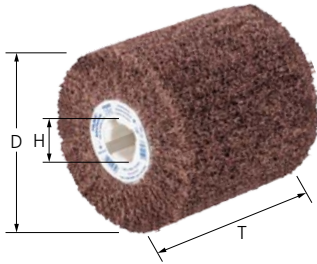

Versione PNL-W

Il Vlies è costituito da lamelle disposte radialmente. La disposizione molto fitta delle lamelle lo rende un materiale molto durevole.

Abrasivo:
Corindone A

Indicazioni per ordinare:

- Completare la descrizione articolo con la granulometria richiesta.

PFERDVALUE:



D [mm]	T [mm]	H [mm]	Granulometria				N. giri consigliato	N. giri max.		Descrizione
			80	100	180	280				
EAN 4007220										
100	100	19	855904	593523	593530	593547	2.500	4.800	1	PNL-W 100100 A ...



Versione PNZ-W

Il Vlies è costituito da lamelle disposte radialmente intervallate da tela abrasiva. Grazie a questa variante, si ottiene una maggiore asportazione e una superficie più grossolana.

Abrasivo:
Corindone A

PFERDVALUE:



Indicazioni per ordinare:

- Completare la descrizione articolo con la granulometria richiesta.

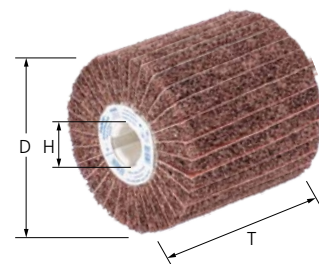

D [mm]	T [mm]	H [mm]	Granulometria			N. giri consigliato	N. giri max.		Descrizione
			60	80	120				
			EAN 4007220						
100	100	19	593554	593561	593578	2.500	4.800	1	PNZ-W 100100 A ...

Versione PNG-W

Costituite da più strisce di Vlies fortemente ondulate, avvolte intorno a un nucleo. La disposizione ondolata del Vlies permette di opacizzare grandi superfici senza causare la formazione di strisce.

Abrasivo:
Corindone A

PFERDVALUE:

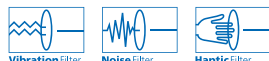

Indicazioni per ordinare:

- Completare la descrizione articolo con la granulometria richiesta.

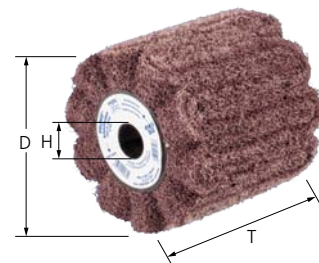

D [mm]	T [mm]	H [mm]	Granulometria			N. giri consigliato	N. giri max.		Descrizione
			100	180	280				
			EAN 4007220						
100	100	19	002612	002629	002636	2.500	4.800	1	PNG-W 100100 A ...



Utensili in Vlies

Informazioni generali sui dischi POLINOX

I dischi POLINOX sono ideali per la lavorazione flessibile di profili complessi di utensili e vengono impiegati in lavorazione periferica.

Vantaggi:

- Si adatta perfettamente ai contorni grazie alla sua elevata flessibilità abbinata a una durata molto lunga.
- Lavorazione di zone difficilmente raggiungibili come profonde gole o cavità.
- L'utensile non si intasa grazie alla struttura aperta e flessibile del materiale in Vlies.

Per la lavorazione di:

Utilizzabile su quasi tutti i materiali.

Tipi di lavorazione:

- Irruvidimento
- Spianare
- Lavorazione di superfici
- Pulitura
- Rimozione del colore di rinvenimento
- Sverniciatura
- Rimozione di ruggine
- Rimozione di strati di ossido
- Lavorazione di cordoni di saldatura
- Opacizzare e satinare
- Finitura graduale

Macchine compatibili:

- Macchine ad albero flessibile
- Smerigliatrici dritte

Indicazioni per l'ordine:

- Il perno di bloccaggio deve essere ordinato a parte.
- Nell'ordine si prega di specificare il codice EAN o la descrizione articolo completa.

Esempio di ordine:

EAN 4007220**505847**
PVR 15008-13 A **100**

Legenda esempio di ordine:

- PVR = dischi POLINOX
- 15008 = diam. esterno D x spessore T [mm]
- 13 = diam. foro H [mm]
- A = abrasivo
- 100** = granulometria

Accessori:

- Perno di bloccaggio per dischi POLINOX

Consigli per la sicurezza:

- Per motivi di sicurezza non si deve mai superare il numero di giri massimo indicato.



PFERDVALUE:

PFERDERGONOMICS consiglia i dischi POLINOX per ridurre in modo sensibile la formazione di vibrazioni, rumore e polveri e migliorare il comfort dell'utilizzatore.

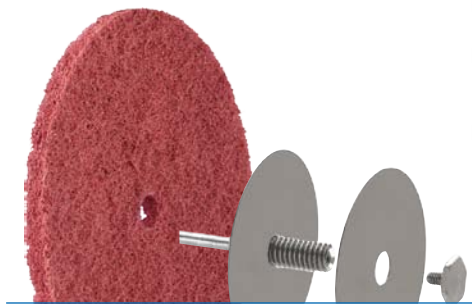

Dischi POLINOX

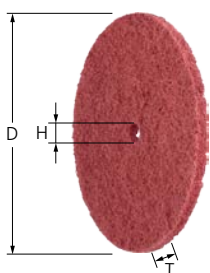

Versione PVR

I dischi POLINOX sono ideali per la lavorazione flessibile di profili complessi di utensili e vengono impiegati in lavorazione periferica.

Abrasivo:

Corindone A

Consigli per l'applicazione:

- Per aumentare lo spessore utilizzabile, si possono combinare fino a tre dischi.
- Per ottenere i migliori risultati si consiglia una velocità di taglio di 10–25 m/s.

Indicazioni per ordinare:

- Il perno di bloccaggio compatibile deve essere ordinato a parte.
- Completare la descrizione articolo con la granulometria richiesta.

PFERDVALUE:



D [mm]	T [mm]	H [mm]	Granulometria		N. giri consigliato	N. giri max.	Portautensili compatibili		Descrizione
			100	280					
			EAN 4007220						
50	10	6	955796	955802	3.500–9.500	12.250	BO 6/6 3-10	10	PVR 5008-6 A ...
75	10	6	955819	955826	2.500–6.400	8.150	BO 6/6 3-10	10	PVR 7508-6 A ...
100	10	13	955833	955840	1.900–4.700	6.150	PVR 6/13 1-25	10	PVR 10008-13 A ...
125	10	13	955857	955864	1.500–3.800	4.900	PVR 6/13 1-25	10	PVR 12508-13 A ...
150	10	13	505847	505861	1.300–3.100	4.100	PVR 6/13 1-25	10	PVR 15008-13 A ...

PVR

Perno di bloccaggio per dischi POLINOX.

Vantaggi:

- Grande economicità grazie ai tempi di cambio utensile ridottissimi.

Consigli per l'applicazione:

- Inserendo nel gambo il dado esagonale, si predefinisce lo spessore di bloccaggio.
- Utilizzare i dischi laterali in dotazione con i diam. 50 e 80 mm per variare la flessibilità laterale.
- Sostituzione frontale svitando la vite di bloccaggio. Non occorre smontare il perno di bloccaggio dalla macchina per sostituire l'utensile.

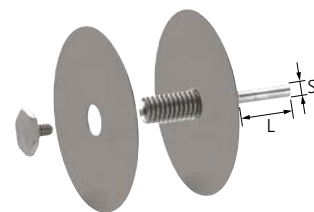

Compatibile con diam. foro [mm]	S [mm]	L [mm]	Zona di bloccaggio [mm]	EAN 4007220		Descrizione
13	6	35	1-25	505878	1	PVR 6/13 1-25

Nastro per mascheratura ADB

ADB

Il nastro per mascheratura autoadesivo è utilizzato per separare diversi tipi di finitura su una stessa superficie, quando questi sono adiacenti. Il nastro per mascherature copre la parte di superficie che non deve essere lavorata.

Vantaggi:

- ADB 20: elevata elasticità e resistenza allo strappo.
- ADB 50 INOX: riutilizzabile ed estremamente resistente.
- Elevata stabilità agli spigoli.

Consigli per l'applicazione:

- ADB 20: usare solo per la lavorazione finale con utensili morbidi, ad esempio in Vlies.
- Avvicinarsi al nastro per mascheratura nella direzione di rotazione dell'utensile per evitare che si stacchi.



Per la lavorazione di:

Alluminio, acciaio INOX

Lunghezza [m]	T [mm]	EAN 4007220		Descrizione
25	20	726372	1	ADB 20
3	50	025352	1	ADB 50 INOX



Utensili in Vlies

Utensili per fiorettare POLINOX

I dischi POLINOX per utensili per fiorettare sono utensili speciali per fiorettare superfici.

Vantaggi:

- Resistenti all'acqua e all'olio.

Per la lavorazione di:

- Utilizzabile su quasi tutti i materiali.

Macchine compatibili:

- Macchine ad albero flessibile
- Trapani
- Trapani stazionari
- Smerigliatrici dritte

Indicazioni per l'ordine:

- Gli utensili per fiorettare devono essere ordinati a parte.
- **Esempio di ordine:**
EAN 4007220156964
MKRK 40 A 100
- **Legenda esempio di ordine:**
MKRK = dischi per utensili per fiorettare
40 = diam. esterno D_1 [mm]
A = abrasivo
100 = granulometria



Consigli per la sicurezza:

- Per motivi di sicurezza non si deve mai superare il numero di giri massimo indicato.



PFERDVALUE:

PFERDERGONOMICS consiglia i dischi POLINOX per fiorettare per ridurre in modo sensibile la formazione di vibrazioni, rumore e polveri e migliorare il comfort dell'utilizzatore.

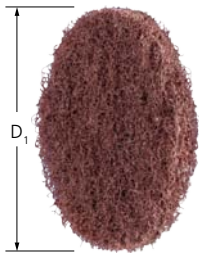

Dischi POLINOX per utensili per fiorettare MKRK

Utensili speciali per fiorettare superfici.

Vantaggi:

- Si adattano perfettamente ai contorni grazie alla sua elevata flessibilità.
- Grande economicità grazie all'elevata capacità di asportazione e durata.
- L'utensile non si intasa grazie alla struttura aperta e flessibile del materiale in Vlies.

Abrasivo:

Corindone A

Consigli per l'applicazione:

- Usare i dischi POLINOX per utensili per fiorettare con l'utensile adatto.

Indicazioni per ordinare:

- Gli utensili per fiorettare devono essere ordinati a parte.
- Completare la descrizione articolo con la granulometria richiesta.

PFERDVALUE:



D_1 [mm]	Granulometria			N. giri consigliato	Portautensili compatibili		Descrizione
	100	180	280				
	EAN 4007220						
40	156964	156971	156988	600-1.400	MK 6/40/6	100	MKRK 40 A ...
50	156995	157008	157015	600-1.400	MK 6/50/6	100	MKRK 50 A ...
60	157022	157039	157046	600-1.400	MK 6/60/6	100	MKRK 60 A ...

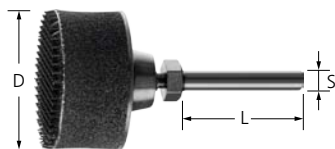

Utensili per fiorettare POLINOX MK

Utensili per fiorettare POLINOX. Il velcro di fissaggio si trova su uno strato intermedio fortemente elastico.

Vantaggi:

- Si adattano perfettamente ai contorni grazie alla sua elevata flessibilità.
- Grande economicità grazie all'elevata capacità di asportazione e durata.

D [mm]	S [mm]	L [mm]	Utensile compatibile	EAN 4007220	N. giri max.		Descrizione
40	6	40	MKRK 40	156933	4.700	1	MK 6/40/6
50	6	40	MKRK 50	156940	3.800	1	MK 6/50/6
60	6	40	MKRK 60	156957	3.200	1	MK 6/60/6

PFERD offre dischi lamellari e dischi velcrati POLIVLIES in diverse granulometrie, diametri e versioni. Sono ideali in particolare per la lavorazione di grandi superfici in acciaio inossidabile (INOX).

Vantaggi:

- Grande economicità grazie all'elevata capacità di asportazione e durata.
- Genera un'elevata qualità superficiale e costante per tutta la durata dell'utensile, perché l'abrasivo a contatto con il pezzo è sempre nuovo e tagliente.
- Si adatta perfettamente ai contorni grazie alla sua elevata flessibilità.

Per la lavorazione di:

- Utilizzabile su quasi tutti i materiali.

Macchine compatibili:

- Smerigliatrici angolari
- Smerigliatrici a batteria

Indicazioni per l'ordine:

- Nell'ordine si prega di specificare il codice EAN o la descrizione articolo completa. Completare la descrizione articolo con la granulometria richiesta.
- **Esempio di ordine:**
EAN 4007220**748343**
PVL 115 A **180 M**
- **Legenda esempio di ordine:**
PVL = dischi lamellari POLIVLIES
115 = diam. esterno D [mm]
A = abrasivo
180 M = granulometria

Consigli per la sicurezza:

- Per motivi di sicurezza non si deve mai superare il numero di giri massimo indicato.



Dischi lamellari PVL

Per l'uso universale nell'industria e nell'artigianato, dalla sgrossatura alla finitura.

Abrasivo:

Corindone A

Granulometrie POLIVLIES disponibili:

100 G = grossa (giallo-bruno)

180 M = media (rosso-bruno)

240 F = fine (blu)

Consigli per l'applicazione:

- Per ottenere i migliori risultati si consiglia una velocità di taglio di 30–35 m/s.

Indicazioni per ordinare:

- Completare la descrizione articolo con la granulometria richiesta.



D [mm]	T [mm]	H [mm]	Granulometria			N. giri consigliato	N. giri max.		Descrizione
			100 G	180 M	240 F				
EAN 4007220									
115	18	22,23	748336	748343	748350	5.000–5.800	13.300	5	PVL 115 A ...
125	18	22,23	748367	748374	748381	4.600–5.300	12.200	5	PVL 125 A ...

Dischi lamellari PVZ

Per molare in modo aggressivo con la massima capacità di asportazione su materiali duri, a scarsa conducibilità termica. Massime prestazioni grazie al granulo ceramico autoravvivante. Gli additivi che lo rivestono impediscono che l'utensile si intasi e garantiscono un taglio più freddo con una capacità di asportazione nettamente aumentata.

Abrasivo:

Lamella abrasiva: granulo ceramico CO-COOL

Vlies: corindone A

Granulometrie POLIVLIES disponibili:

100 G = grossa (giallo-bruno)

180 M = media (rosso-bruno)

240 F = fine (blu)

Consigli per l'applicazione:

- Per ottenere i migliori risultati si consiglia una velocità di taglio di 30–35 m/s.

Indicazioni per ordinare:

- Completare la descrizione articolo con la granulometria richiesta.



D [mm]	T [mm]	H [mm]	Granulometria			N. giri consigliato	N. giri max.		Descrizione
			CO-COOL 60 / A 100 G	CO-COOL 80 / A 180 M	CO-COOL 120 / A 240 F				
EAN 4007220									
115	18	22,23	106334	106341	106358	5.000–5.800	13.300	5	PVZ 115 CO-COOL ...
125	18	22,23	106365	106372	106389	4.600–5.300	12.200	5	PVZ 125 CO-COOL ...

Utensili in Vlies

Dischi abrasivi POLIVLIES



Dischi velcrati PVKR

I dischi velcrati sono ideali per la lavorazione di grandi superfici. Grazie alla flessibilità del sistema costituito da disco veltrato POLIVLIES e platorello per dischi velcrati POLIVLIES, è possibile anche l'utilizzo sui profili. I dischi sono preforati e possono così essere facilmente centrati su differenti platorelli.

Abrasivo:

Corindone A
 Granulometrie POLIVLIES disponibili:
 100 G = grossa (giallo-bruno)
 180 M = media (rosso-bruno)
 240 F = fine (blu)

Indicazioni per ordinare:

- Il platorello per dischi velcrati POLIVLIES deve essere ordinato a parte.
- Completare la descrizione articolo con la granulometria richiesta.

Consigli per l'applicazione:

- Per ottenere i migliori risultati si consiglia una velocità di taglio di 15–20 m/s.
- Utilizzare con platorello per dischi velcrati POLIVLIES.
- Se necessario aprire il foro di centraggio prestampato.

D ₁ [mm]	Granulometria			N. giri consigliato	N. giri max.	Portautensili compatibili		Descrizione
	100 G	180 M	240 F					
	EAN 4007220							
115	354230	297469	354254	3.300	5.300	PVKRH 115	10	PVKR 115 A ...
125	354261	297452	354278	3.000	4.850	PVKRH 125	10	PVKR 125 A ...
180	354285	354292	354308	2.200	3.500	PVKRH 180	10	PVKR 180 A ...

Platorello per dischi velcrati PVKRH



Platorello per dischi velcrati PVKRH

Platorello per dischi velcrati POLIVLIES.

Vantaggi:

- Grande economicità grazie ai tempi di cambio utensile ridottissimi.
- Permette di lavorare superfici senza lasciare segni.
- PVKRH-22: permette di montare il disco in modo centrato e più rapido.

D [mm]	Filettatura	EAN 4007220	N. giri max.		Descrizione
Senza foro di centraggio					
115	M14	316962	5.300	1	PVKRH 115 M14
125	M14	316979	4.850	1	PVKRH 125 M14
180	M14	354223	3.500	1	PVKRH 180 M14
Con foro di centraggio					
115	M14	095713	5.300	1	PVKRH 115-22 M14
125	M14	095775	4.850	1	PVKRH 125-22 M14
180	M14	095782	3.500	1	PVKRH 180-22 M14



POLICLEAN è un utensile in Vlies per pulitura, a struttura grossa, realizzato da una speciale combinazione di fibre sintetiche e granulo abrasivo.

Il vasto assortimento di utensili POLICLEAN comprende:

- Dischi POLICLEAN
- Utensili con gambo POLICLEAN
- Dischi COMBIDISC POLICLEAN (vedere utensili COMBIDISC, pagina 38).

Vantaggi:

- Si adatta perfettamente ai contorni e non si intasa grazie alla sua struttura aperta e flessibile.
- La versione standard (nera) genera superfici più fini ed è più flessibile.
- La versione PLUS (blu) vanta una capacità di asportazione nettamente più alta e una maggiore aggressività, mantenendo sempre un'ottima durata.

Per la lavorazione di:

- Utilizzabile su quasi tutti i materiali.

Tipi di lavorazione:

- Irruvidimento
- Lavorazione di superfici
- Pulitura
- Rimozione del colore di rinvenimento
- Sverniciatura
- Rimozione di ruggine
- Rimozione di calamina
- Rimozione di strati di ossido

Abrasivi:

- Standard (nero) = carburo di silicio SiC
- PLUS (blu) = corindone A

Numero di giri consigliato

Esempio:

PCLS 7513/6

Velocità di taglio: 15–20 m/s

Numero giri: 3.800–5.000 giri/min

Consigli per l'applicazione:

- Per ottenere i migliori risultati si consiglia una velocità di taglio di 15–20 m/s. In questo modo si ottiene un compromesso ideale tra capacità di asportazione, qualità superficiale, sollecitazione termica del pezzo in lavorazione e usura dell'utensile.

Indicazioni per l'ordine:

- Nell'ordine si prega di specificare il codice EAN o la descrizione articolo completa.

Esempio di ordine:

EAN 4007220471470

PCLS 7513/6

Legenda esempio di ordine:

- PCLS = dischi POLICLEAN
- 75 = diam. esterno D [mm]
- 13 = spessore T [mm]
- 6 = diam. foro H [mm]

Consigli per la sicurezza:

- Per motivi di sicurezza non si deve mai superare il numero di giri massimo indicato.

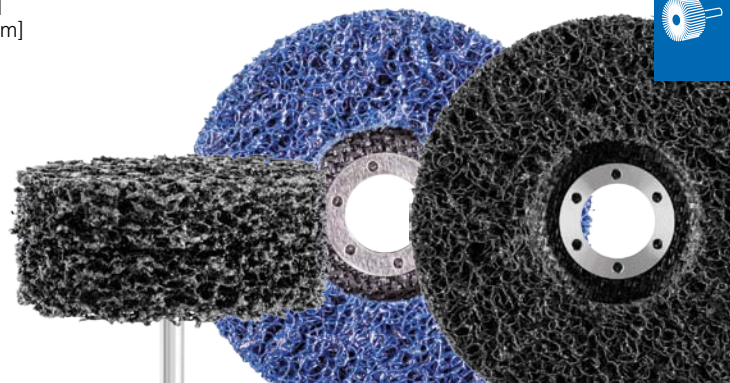

Diam. utensile [mm]	Velocità di taglio [m/s]				
	10	15	20	30	40
	Numero giri [giri/min]				
75	2.500	3.800	5.000	7.600	10.100
100	1.900	2.800	3.800	5.700	7.600
115	1.600	2.400	3.300	4.900	6.600
125	1.500	2.200	3.000	4.500	6.100
150	1.200	1.900	2.500	3.800	5.000



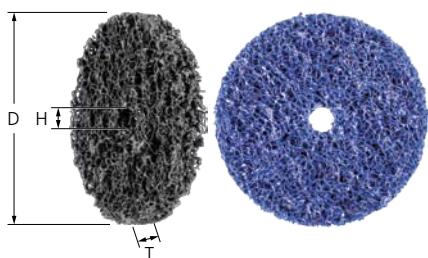

Dischi POLICLEAN PCLS, dischi POLICLEAN PCLS PLUS

Ideale per lavori pesanti di pulizia come ad es. la rimozione di vernice, calamina, colori di rinvenimento, ruggine e residui di colla.

I dischi POLICLEAN-PLUS vantano una maggiore capacità di asportazione mantenendo una durata molto lunga.

Consigli per l'applicazione:

- Per lavorare grandi superfici è possibile appaiare più dischi POLICLEAN con un perno di bloccaggio adatto.

Macchine compatibili:

Macchine ad albero flessibile, trapani, smerigliatrici diritte

Indicazioni per ordinare:

- Il perno di bloccaggio compatibile deve essere ordinato a parte.

D [mm]	T [mm]	H [mm]	EAN 4007220	N. giri consigliato	N. giri max.	Portautensili compatibili		Descrizione
Versione PCLS (nero)								
75	13	6	471470	4.000–5.100	10.000	PCLB 6/6/13, PCLB 6/6/26, PCLB 6/6/39	6	PCLS 7513/6
100	13	13	471487	3.000–3.800	7.500	PCLB 6/13/13, PCLB 6/13/26, PCLB 8/13/13, PCLB 8/13/26	4	PCLS 10013/13
150	13	13	471494	2.000–2.500	5.100	PCLB 6/13/13, PCLB 6/13/26, PCLB 8/13/13, PCLB 8/13/26	4	PCLS 15013/13
Versione PCLS PLUS (blu)								
75	13	6	069257	4.000–5.100	10.000	PCLB 6/6/13, PCLB 6/6/26, PCLB 6/6/39	6	PCLS PLUS 7513/6
100	13	13	069264	3.000–3.800	7.500	PCLB 6/13/13, PCLB 6/13/26, PCLB 8/13/13, PCLB 8/13/26	4	PCLS PLUS 10013/13
150	13	13	069271	2.000–2.500	5.100	PCLB 6/13/13, PCLB 6/13/26, PCLB 8/13/13, PCLB 8/13/26	4	PCLS PLUS 15013/13

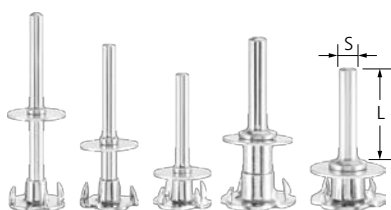

Perni di bloccaggio POLICLEAN PCLB

Perni di bloccaggio per dischi abrasivi POLICLEAN. Le differenti versioni consentono il montaggio di 1, 2 oppure 3 dischi.

Vantaggi:

- Grande economicità grazie ai tempi di cambio utensile ridottissimi.

Consigli per l'applicazione:

- Durante il cambio disco lasciare il portautensili bloccato nella macchina.

Compatibile con diam. foro [mm]	S [mm]	L [mm]	Utensile compatibile	EAN 4007220	Adatto per		Descrizione
6	6	40	PCLS 7513/6	471562	1 disco	1	PCLB 6/6/13
				471579	2 dischi	1	PCLB 6/6/26
				471586	3 dischi	1	PCLB 6/6/39
13	6	40	PCLS 10013/13, PCLS 15013/13	532928	1 disco	1	PCLB 6/13/13
				532935	2 dischi	1	PCLB 6/13/26
	8	40	PCLS 10013/13, PCLS 15013/13	471593	1 disco	1	PCLB 8/13/13
				471609	2 dischi	1	PCLB 8/13/26

Utensili con gambo POLICLEAN PCLZY, utensili con gambo POLICLEAN PCLZY PLUS

Ideale per lavori pesanti di pulizia come ad es. la rimozione di vernice, calamina, colori di rinvenimento, ruggine e residui di colla, in lavorazione periferica.



Macchine compatibili:

Macchine ad albero flessibile, trapani, smerigliatrici dirette

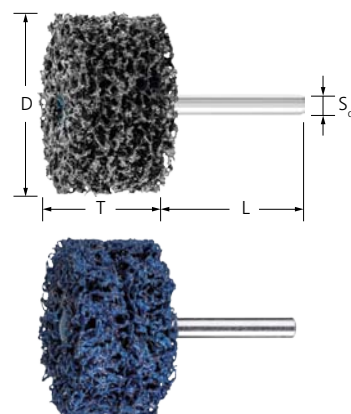

D [mm]	T [mm]	S _d [mm]	L [mm]	EAN 4007220	N. giri consigliato	N. giri max.		Descrizione
Versione PCLZY (nero)								
50	13	6	40	661321	6.000–7.000	15.000	5	PCLZY 5013/6
	26	6	40	661369	6.000–7.000	15.000	5	PCLZY 5026/6
75	13	6	40	661376	4.000–5.100	10.000	5	PCLZY 7513/6
	26	6	40	661383	4.000–5.100	10.000	5	PCLZY 7526/6
100	13	6	40	661406	3.000–3.800	7.500	5	PCLZY 10013/6
Versione PCLZY PLUS (blu)								
50	13	6	40	098547	6.000–7.000	15.000	5	PCLZY PLUS 5013/6
	26	6	40	098639	6.000–7.000	15.000	5	PCLZY PLUS 5026/6
75	13	6	40	098905	4.000–5.100	10.000	5	PCLZY PLUS 7513/6
	26	6	40	101025	4.000–5.100	10.000	5	PCLZY PLUS 7526/6
100	13	6	40	101032	3.000–3.800	7.500	5	PCLZY PLUS 10013/6

Dischi POLICLEAN PCLD, dischi POLICLEAN PCLD PLUS

Il Vlies è incollato su un platorello in fibra di vetro. In questo modo i dischi POLICLEAN sono utilizzabili in lavorazione frontale.

Ideale per lavori pesanti di pulizia come ad es. la rimozione di vernice, calamina, colori di rinvenimento, ruggine e residui di colla.

I dischi POLICLEAN-PLUS vantano un'elevatissima capacità di asportazione e una lunga durata.





Consigli per l'applicazione:

- Da usare preferibilmente su smerigliatrici angolari a bassa velocità.
- Per ottenere i migliori risultati si consiglia una velocità di taglio di 30–35 m/s.

Macchine compatibili:

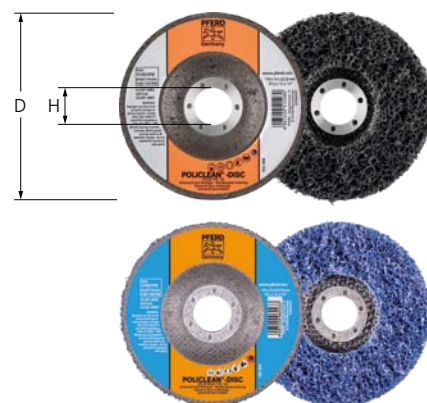
Smerigliatrici angolari, smerigliatrici angolari a batteria



D [mm]	T [mm]	H [mm]	EAN 4007220	N. giri consigliato	N. giri max.		Descrizione
Versione PCLD (nero)							
115	13	22,23	515280	5.000–7.000	10.000	5	PCLD 115-13
125	13	22,23	515297	5.000–7.000	10.000	5	PCLD 125-13
Versione PCLD PLUS (blu)							
100	13	16	069202	5.000–7.000	10.000	5	PCLD PLUS 100-13
115	13	22,23	069233	5.000–7.000	10.000	5	PCLD PLUS 115-13
125	13	22,23	069240	5.000–7.000	10.000	5	PCLD PLUS 125-13

Gli utensili per finitura Poliflex vengono prodotti con una accurata precisione di forma, una qualità eccezionalmente costante e tolleranze dimensionali molto rigorose.

Ideali per la finitura, per satinare e per preparare la lucidatura, sono spesso utilizzati nella costruzione di stampi e forme.

Vantaggi:

- Qualità delle superfici ottenute molto buona.
- L'economicità è massima grazie alla lunga durata e alla capacità di asportazione elevatissima.
- Massimo comfort di lavoro grazie alla rotazione concentrica esatta.

Tipi di lavorazione:

- Opacizzare e satinare
- Finitura graduale

Consigli per l'applicazione:

- Profilare secondo necessità con un utensile per ravvivatura, a basso numero di giri. Per informazioni dettagliate e per ordinare gli utensili per ravvivare vedere la veduta la Sezione 3.

Legenda abbreviazioni secondo EN 12413:

- D = diametro mola
- T = larghezza della mola
- S_d = diam. gambo
- L_0 = lunghezza libera del gambo
- L_2 = lunghezza del gambo
- L_3 = lunghezza del gambo fissata in macchina

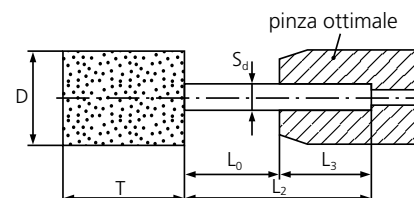

Numero di giri consigliato

Esempio:

PF KU 15/6 AR 120 GR

Diam. utensile: 15 mm

Velocità di taglio: 15 m/s

Numero giri: 19.000 giri/min

Diam. utensile [mm]	Velocità di taglio [m/s]						
	10	12	15	20	25	30	50
	Numero giri [giri/min]						
4	47.700	57.200	71.600	95.400	119.300	143.200	238.700
6	31.800	38.100	47.700	63.600	79.500	95.400	159.100
8	23.800	28.600	35.800	47.700	59.600	71.600	119.300
10	19.000	22.900	28.600	38.100	47.700	57.200	95.400
12	15.900	19.000	23.800	31.800	39.700	47.700	79.500
15	12.700	15.200	19.000	25.400	31.800	38.100	63.600
20	9.500	11.400	14.300	19.000	23.800	28.600	47.700
25	7.600	9.100	11.400	15.200	19.000	22.900	38.100
30	6.300	7.600	9.500	12.700	15.900	19.000	31.800
32	5.900	7.100	8.900	11.900	14.900	17.900	29.800
40	4.700	5.700	7.100	9.500	11.900	14.300	23.800
50	3.800	4.500	5.700	7.600	9.500	11.400	19.000
60	3.100	3.800	4.700	6.300	7.900	9.500	15.900
75	2.500	3.000	3.800	5.000	6.300	7.600	12.700
100	1.900	2.200	2.800	3.800	4.700	5.700	9.500
125	1.500	1.800	2.200	3.000	3.800	4.500	7.600
150	1.200	1.500	1.900	2.500	3.100	3.800	6.300

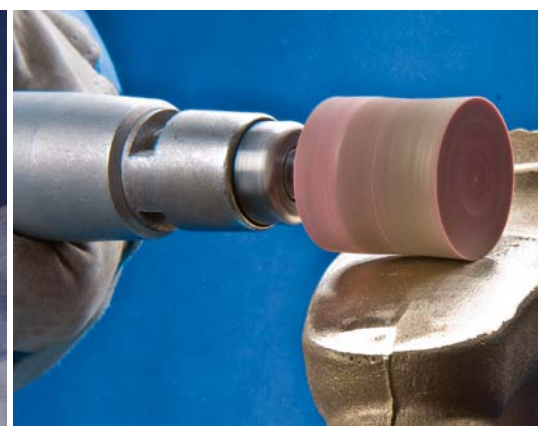

PF ZY 2030 6 AR 120 GR

① ② ③ ④ ⑤ ⑥ ⑦

① Descrizione

PF = abbreviazione per Poliflex

② Forme

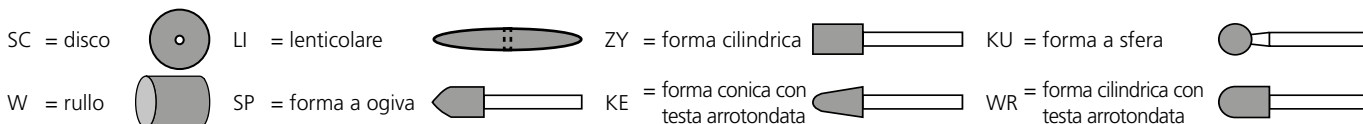

③ Misure

Diametro della mola D x larghezza della mola T [mm]
20 mm x 30 mm = 2030

④ Bloccaggio

Mole con gambo per finitura Poliflex

Diam. gambo S_d x Lunghezza gambo L_2 [mm]
3 mm x 30 mm
6 mm x 40 mm
8 mm x 40 mm

Mole a disco per finitura Poliflex

In base ai diametri dei dischi, i diametri dei fori possono essere da 2, 3, 6, 10 oppure 20 mm.

Utensili per fioretta Poliflex

Filettatura interna M8

⑤ Abrasivi

Generalmente si utilizzano due tipi di abrasivi con denominazione internazionale conforme alle Norme ISO 525:

A = corindone (Al_2O_3)

C = carburo di silicio (SiC)

Per denominare le miscele in modo univoco e conforme alle Norme ISO 525, si utilizzano le seguenti abbreviazioni:

AW = corindone bianco

CN = carburo di silicio verde

ANCN = miscela AN + CN

AR = corindone rosa

CU = carburo di silicio grigio

AN = corindone standard

AWCN = miscela AW + CN

⑥ Granulometrie conformi alle Norme ISO 525 e ISO 8486

Le granulometrie impiegate nelle mole con gambo per finitura PFERD dipendono da forma e diametro della mola.

⑦ Legante

Sono disponibili i seguenti leganti:

PUR = poliuretano (tenero, medio-duro)

PU-STRUC = poliuretano

TX = tessuto

GR = gomma

GHR = gomma dura

LR = cuoio

LHR = cuoio duro

Consigli per la sicurezza:

Gli utensili per finitura Poliflex sono omologati per le seguenti velocità massime:

PUR	15 m/s
GR	15 m/s
LR	30 m/s
TX	30 m/s
PUR-STRUC	15 m/s
GHR	30 m/s
LHR	50 m/s

Per le varie lunghezze e i diametri di gambo la Norma DIN 69170 (sulla base della EN 12413) prescrive i numeri di giri massimi ammessi, che vanno assolutamente osservati per evitare che il gambo si pieghi durante la lavorazione.

Indipendentemente dalla lunghezza totale del gambo, è necessario che la parte di esso fissata all'interno della macchina (L_3) sia di almeno 10 mm.

I numeri di giri che, in base a quanto stabilito dalle Norme EN 12413, causano il piegamento del gambo, dipendono dai seguenti fattori:

■ Forma e dimensioni della mola con gambo

■ Diametro del gambo S_d

■ Lunghezza libera del gambo L_0

Su ogni confezione di mole con gambo per finitura PFERD sono indicati i numeri di giri corrispondenti alla lunghezza libera del gambo (L_0), con i quali è garantita la massima prestazione dell'utensile. Inoltre occorre verificare la rotazione concentrica della mola e il suo corretto fissaggio nel mandrino della macchina.

A richiesta è disponibile la tabella con i numeri di giri massimi consentiti su tutto il programma di mole con gambo per finitura Poliflex.



Utensili Poliflex

La via più rapida per la scelta dell'utensile più adatto

Per facilitare la scelta dell'utensile Poliflex ottimale abbiamo preso come punto di riferimento i gruppi di materiali, i tipi di applicazione e i requisiti specifici dell'utilizzatore.

La tabella indica quali combinazioni di abrasivo e di legante sono consigliati per i vari materiali a seconda delle differenti tipologie di applicazione.

I criteri di selezione, ovvero il materiale, l'applicazione e il tipo di superficie desiderata, sono necessari per trovare l'utensile ottimale. Legante e miscela sono determinanti per la capacità di asportazione, la durata e l'aggressività dell'utensile. Inoltre determinano l'estetica della superficie.

Come trovare l'utensile Poliflex ottimale?

1 Pezzo in lavorazione

Normalmente è noto di quale materiale è costituito il pezzo da lavorare. I diversi gruppi di materiali sono contrassegnati da colori e rappresentano la prima variabile per scegliere la mola ottimale.

1 Gruppo di materiali ▼			2 Applicazioni ▼	Legante ▶
				Abrasivo (miscele di granuli) ▶
				4 Descrizione/legante ▶
				Velocità di taglio consigliata ▶
				3 Aspetto della superficie ▼
Acciaio, fusioni d'acciaio	Acciai fino a 1.200 N/mm ² (< 38 HRC)	Acciai da costruzione, acciai al carbonio, acciai per utensili, acciai non legati, acciai da cementazione, acciai bonificati, fusioni d'acciaio	Lavorazione superfici	Superficie opaca
				Superficie lucida
	Acciai temprati, bonificati oltre 1.200 N/mm ² (> 38 HRC)	Acciai per utensili, acciai bonificati, acciai legati, fusioni d'acciaio legate	Lavorazione spigoli con elevata stabilità utensile	Superficie opaca
				Superficie lucida
			Lavorazione superfici	Superficie opaca
				Superficie lucida
Acciaio inossidabile (INOX)	Acciai resistenti alla ruggine e agli acidi	Acciai austenitici e ferritici	Lavorazione spigoli con elevata stabilità utensile	Superficie opaca
				Superficie lucida
			Uso universale	Superficie satinata
Metalli non ferrosi	Metalli non ferrosi teneri, metalli non ferrosi	Leghe di alluminio, ottone, rame, zinco	Lavorazione superfici	Superficie opaca
				Superficie lucida
	Metalli non ferrosi duri	Bronzo, titanio, leghe di titanio, leghe di alluminio dure (elevato contenuto in silicio)	Lavorazione spigoli con elevata stabilità utensile	Superficie opaca
				Superficie lucida
			Lavorazione superfici	Superficie opaca
				Superficie lucida
Metalli termoresistenti	Leghe a base di nichel e cobalto (costruzione di propulsori e turbine)	Lavorazione spigoli con elevata stabilità utensile	Superficie opaca	
			Superficie lucida	

● = ideale

○ = adatto

5 Pagina della Sezione ▶

2 Applicazione

Dopo il materiale si deve scegliere il tipo di applicazione:

■ Uso universale

■ Lavorazione superfici

■ Lavorazione spigoli

3 Aspetto della superficie

Il prossimo passo è scegliere il risultato desiderato:

■ Superficie opaca

■ Superficie lucida

■ Superficie satinata

4 Legante

Dopo aver determinato l'applicazione e il tipo di superficie desiderata, nella parte destra della tabella si può scegliere il legante adatto. Il legante "ideale" è contrassegnato da un punto nero (●). Le altre versioni "adatte" sono contrassegnate da un punto trasparente (○).

5 Rimando alla pagina della Sezione

Per informazioni dettagliate sul legante scelto, su forme e misura degli utensili nonché sulle granulometrie vedere le pagine della Sezione a cui fa riferimento la tabella.

Legante poliuretano			Legante elastomero				Legante resinoide
CN			AR	ANCN	AW	AWCN	AN
W (tenero)	PUR MH (medio-duro)	STRUC	GR	GHR	LR	LHR	TX
10-12 m/s	10-15 m/s	5-10 m/s	10-12 m/s	20-25 m/s	15-20 m/s	30-40 m/s	20-25 m/s
○	●		○				
	○		●		○		
	○		○				●
	○			●		○	
○	●		○				
	○		○		●		
	○			○			●
	○					●	
●	○						
	○		●		○		
	○						●
	○			●	○		
○	○	●					
●	○						○
			○		●		
				○			●
			○		●		
	○						●
			○	●			●
				○			●
				○		●	
	○						●
			●	○			
	○			○			●
				○			
						●	
130-131	130-131	133-134	135-137	135-137	138-139	138-139	140-142





Gli utensili per finitura Poliflex con legante PUR sono costituiti da carburo di silicio verde (SiC). Il PUR è un legante molto tenero, disponibile in due gradi di durezza (PUR-W, PUR-MH). È uniformemente impregnato di granuli abrasivi.

Vantaggi:

- Si adatta perfettamente ai contorni grazie alla sua elevata flessibilità.
- Smerigliatura fredda e molto morbida grazie alla struttura aperta e al legante elastico.
- Per ottenere una superficie fine e lucida.

Abrasivi:

- Carburo di silicio SiC

Consigli per l'applicazione:

- Profilare secondo necessità con un utensile per ravvivatura, a basso numero di giri. Per informazioni dettagliate e per ordinare gli utensili per ravvivare vedere la sezione 3.
- Per ottenere i migliori risultati si consiglia una velocità di taglio di 10–15 m/s.

Indicazioni per l'ordine:

- Nell'ordine si prega di specificare il codice EAN o la descrizione articolo completa.

Consigli per la sicurezza:

- Per motivi di sicurezza non si deve mai superare il numero di giri massimo indicato.
- La lunghezza del gambo fissata all'interno della macchina deve essere di almeno 10 mm.

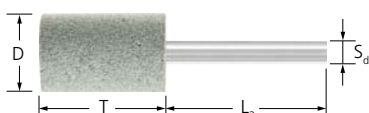

Mole con gambo per finitura Poliflex PF ZY PUR

Mola con gambo di forma cilindrica per la finitura di piccole superfici.



Macchine compatibili:

Macchine ad albero flessibile, smerigliatrici diritte

Indicazioni per ordinare:

- Completare la descrizione articolo con la granulometria richiesta.

D [mm]	T [mm]	S _d [mm]	L ₂ [mm]	Granulometria			N. giri consigliato	N. giri max.		Descrizione
				80	150	220				
				EAN 4007220						
Diam. gambo 3 mm PUR-W										
8	12	3	30	535004	535028	-	24.000	35.800	10	PF ZY 0812/3 CN ... PUR-W
Diam. gambo 6 mm PUR-W										
10	25	6	40	535042	535073	-	19.000	28.600	10	PF ZY 1025/6 CN ... PUR-W
15	30	6	40	535141	535165	-	12.500	19.000	10	PF ZY 1530/6 CN ... PUR-W
20	30	6	40	535233	535257	-	9.500	14.300	10	PF ZY 2030/6 CN ... PUR-W
25	30	6	40	297841	297865	-	7.500	11.400	10	PF ZY 2530/6 CN ... PUR-W
Diam. gambo 3 mm PUR-MH										
8	12	3	30	-	535011	535035	24.000	35.800	10	PF ZY 0812/3 CN ... PUR-MH
Diam. gambo 6 mm PUR-MH										
10	25	6	40	-	535059	535080	19.000	28.600	10	PF ZY 1025/6 CN ... PUR-MH
15	30	6	40	535134	535158	535172	12.500	19.000	10	PF ZY 1530/6 CN ... PUR-MH
20	30	6	40	535325	535240	-	9.500	14.300	10	PF ZY 2030/6 CN ... PUR-MH
32	32	6	40	535288	535295	-	6.000	8.900	5	PF ZY 3232/6 CN ... PUR-MH

Dischi Poliflex PFD PUR

Per la finitura di grandi superfici in lavorazione frontale.

Consigli per l'applicazione:

- Da usare preferibilmente su smerigliatrici angolari a bassa velocità.

Indicazioni per ordinare:

- Completare la descrizione articolo con la granulometria richiesta.

Macchine compatibili:

Smerigliatrici angolari, smerigliatrici angolari a batteria



D [mm]	T [mm]	H [mm]	Versione	Granulometria		N. giri consigliato	N. giri max.		Descrizione
				60	150				
				EAN 4007220					
115	14	22,23	tenera	536377	536391	2.400	5.300	5	PFD 115-22 CN ... PUR-W
			semidura	536346	536360	2.400	5.300	5	PFD 115-22 CN ... PUR-MH

Mole a disco per finitura Poliflex PF SC PUR

Per la finitura di superfici medie e grandi in lavorazione periferica.

Macchine compatibili:

Macchine ad albero flessibile, smerigliatrici diritte

Indicazioni per ordinare:

- Il perno di bloccaggio compatibile deve essere ordinato a parte.
- Completare la descrizione articolo con la granulometria richiesta.

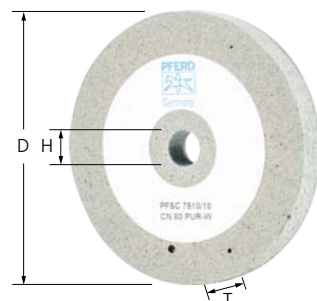

D [mm]	T [mm]	H [mm]	Granulometria		N. giri consigliato	N. giri max.	Portautensili compatibili		Descrizione
			80	150					
			EAN 4007220						
75	10	10	144749	-	2.500	3.800	BO 8/10 6-20	5	PF SC 7510/10 CN ... PUR-W
125	20	20	144794	-	1.500	2.300	BO 12/20 10-50, BO MK 1/20 10-50	1	PF SC 12520/20 CN ... PUR-W
150	25	20	298428	298435	1.200	1.900	BO 12/20 10-50, BO MK 1/20 10-50	1	PF SC 15025/20 CN ... PUR-W

Perni di bloccaggio

Perni di bloccaggio BO

Perni di bloccaggio compatibili con le mole a disco per finitura Poliflex PF SC.

Vantaggi:

- Grande economicità grazie ai tempi di cambio utensile ridottissimi.

Macchine compatibili:

Macchine ad albero flessibile, smerigliatrici diritte

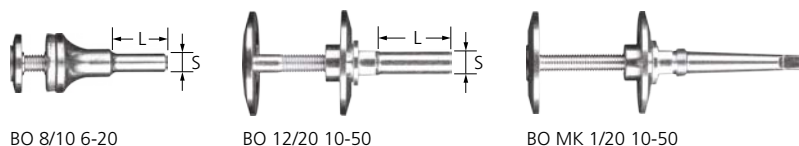

Compatibile con diam. foro [mm]	S [mm]	L [mm]	Zona di bloccaggio [mm]	EAN 4007220		Descrizione
10	8	30	6-20	297667	1	BO 8/10 6-20
20	12	35	10-50	297674	1	BO 12/20 10-50
	-	-	10-50	297681	1	BO MK 1/20 10-50



Blocchi Poliflex PUR

La forma romboidale consente di raggiungere anche i punti più difficili come gli angoli.

I blocchi possono essere tagliati con un disco troncatore ed essere così modificati in base alle esigenze dei singoli casi.

Macchine compatibili:

Uso manuale

Indicazioni per ordinare:

- Completare la descrizione articolo con la granulometria richiesta.

L [mm]	B [mm]	H [mm]	Granulometria				Descrizione
			60	120	240		
			EAN 4007220				
115	60	30	298671	298688	298695	5	PFB 1156030 CU ... PUR



Set blocchi Poliflex PSO PUR

Set di differenti blocchi Poliflex PUR.

Contenuto:

- 9 pezzi, 3 blocchi Poliflex per tipo in
 - granulometria 60 (grossa)
 - granulometria 120 (media)
 - granulometria 240 (fine)

Vantaggi:

- Espositore per promuovere le vendite.

Macchine compatibili:

Uso manuale

L x B x H [mm]	EAN 4007220		Descrizione
285 x 150 x 60	298886	1	PSO 11560

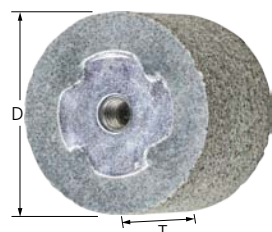

Utensili per fioretare Poliflex PFZY PUR

Utensili con filettatura interna M8 per fioretare superfici.

Consigli per l'applicazione:

- Lavorazione frontale a 1.000–4.000 giri/min.

Indicazioni per ordinare:

- Il perno di bloccaggio compatibile deve essere ordinato a parte.
- Completare la descrizione articolo con la granulometria richiesta.

Macchine compatibili:

Macchine ad albero flessibile, smerigliatrici dirette

D [mm]	T [mm]	Filettatura	Granulometria		N. giri consigliato	N. giri max.	Portautensili compatibili		Descrizione
			30	80					
			EAN 4007220						
50	40	M8	146194	146200	1.000–4.000	5.700	BO 6/8	5	PF ZY 5040 M8 CN ... PUR



Perno di bloccaggio BO

Perno di bloccaggio compatibile con gli utensili per fioretare Poliflex PFZY.

Vantaggi:

- Grande economicità grazie ai tempi di cambio utensile ridottissimi.

S [mm]	L [mm]	Filettatura	EAN 4007220		Descrizione
6	40	M8	062104	1	BO 6/8

Gli utensili per satinare Poliflex sono costituiti da carburo di silicio grigio con legante PU-STRUC. Sono eccezionali per la lavorazione di pezzi in acciaio inossidabile (INOX). Il legante PU-STRUC è uniformemente impregnato di un'elevata percentuale di granuli abrasivi.

Vantaggi:

- Si adatta perfettamente ai contorni grazie alla sua elevata flessibilità.
- Smerigliatura fredda e molto morbida grazie alla struttura aperta e al legante elastico.
- Errori di lavorazioni precedenti o passaggi di finitura imperfetti tra due zone contigue di superficie possono essere facilmente corretti.

Abrasivi:

- Carburo di silicio SiC

Consigli per l'applicazione:

- Profilare secondo necessità con un utensile per ravvatura, a basso numero di giri. Per informazioni dettagliate e per ordinare gli utensili per ravvare vedere la vedere la Sezione 3.
- Per ottenere i migliori risultati si consiglia una velocità di taglio di 5–10 m/s.

Indicazioni per l'ordine:

- Nell'ordine si prega di specificare il codice EAN o la descrizione articolo completa.

Consigli per la sicurezza:

- Per motivi di sicurezza non si deve mai superare il numero di giri massimo indicato.
- La lunghezza del gambo fissata all'interno della macchina deve essere di almeno 10 mm.



Mole abrasive per satinare Poliflex PF ZY PU-STRUC

Mola con gambo di forma cilindrica per satinare superfici di piccole o medie dimensioni.

Macchine compatibili:

Macchine ad albero flessibile, smerigliatrici diritte

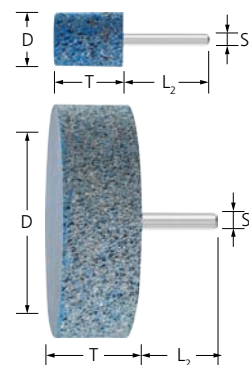

D [mm]	T [mm]	S _d [mm]	L ₂ [mm]	EAN 4007220	N. giri consigliato	N. giri max.		Descrizione
Diam. gambo 6 mm								
20	30	6	40	752029	4.750–9.550	14.000	10	PF ZY 2030/6 CU 16 PU-STRUC
25	30	6	40	752036	3.800–7.600	11.500	10	PF ZY 2530/6 CU 16 PU-STRUC
32	32	6	40	752043	3.000–6.000	9.000	5	PF ZY 3232/6 CU 16 PU-STRUC
Diam. gambo 8 mm								
100	30	8	40	752074	1.000–1.900	2.800	1	PF ZY 10030/8 CU 16 PU-STRUC

Mole abrasive per satinare Poliflex PF WR PU-STRUC

Mola abrasiva con gambo con forma cilindrica con testa a sfera per satinare piccole superfici, dislivelli e raggi interni.

Macchine compatibili:

Macchine ad albero flessibile, smerigliatrici diritte

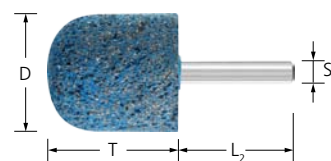

D [mm]	T [mm]	S _d [mm]	L ₂ [mm]	EAN 4007220	N. giri consigliato	N. giri max.		Descrizione
30	45	8	40	752081	3.150–6.350	9.500	5	PF WR 3045/8 CU 16 PU-STRUC
40	45	8	40	752104	2.350–4.750	7.000	5	PF WR 4045/8 CU 16 PU-STRUC
50	45	8	40	752111	1.900–3.800	5.700	5	PF WR 5045/8 CU 16 PU-STRUC

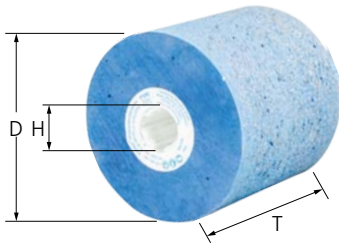

Rulli abrasivi per satinare Poliflex PF W PU-STRUC

Per satinare grandi superfici.

Macchine compatibili:

Satinatrici a rulli

Indicazioni per ordinare:

- Il diam. foro 19 mm con 4 sedi è compatibile con tutte le normali satinatrici.
- Per altri utensili a rullo vedere il set a pagina 90 e alle pagine 116–117 di questa Sezione e nella Sezione 8.

D [mm]	T [mm]	H [mm]	Abrasivi	EAN 4007220	N. giri consigliato	N. giri max.		Descrizione
100	100	19	SiC	752159	1.000–1.900	2.800	1	PF W 100100/19 CU 16 PU-STRUC



Gli utensili per finitura Poliflex con legante GR sono costituiti da corindone rosa. Il legante GR è un legante tenero su base elastomerica. Adatti per l'uso su superfici.

Gli utensili per finitura Poliflex con legante GHR sono costituiti da una miscela abrasiva di corindone bianco e carburo di silicio verde (SiC). Il GHR è un legante tenero ma resistente, su base elastomerica. Adatti per l'uso su spigoli.

Vantaggi:

- Per ottenere una superficie fine e lucida.
- **GR:** smerigliatura morbida grazie al legante elastico.
- **GHR:** smerigliatura morbida abbinata a una maggiore durata.

Abrasivi:

- Corindone bianco AW
- Carburo di silicio SiC

Tipi di lavorazione:

- Finitura graduale

Macchine compatibili:

- Macchine ad albero flessibile
- Smerigliatrici dirette

Consigli per l'applicazione:

- Profilare secondo necessità con un utensile per ravvivatura, a basso numero di giri. Per informazioni dettagliate e per ordinare gli utensili per ravvivare vedere la vedere la Sezione 3.
- **GR:** per ottenere i migliori risultati si consiglia una velocità di taglio di 10–12 m/s.
- **GHR:** per ottenere i migliori risultati si consiglia una velocità di taglio di 20–25 m/s.

Indicazioni per l'ordine:

- Nell'ordine si prega di specificare il codice EAN o la descrizione articolo completa.

Consigli per la sicurezza:

- Per motivi di sicurezza non si deve mai superare il numero di giri massimo indicato.
- La lunghezza del gambo fissata all'interno della macchina deve essere di almeno 10 mm.

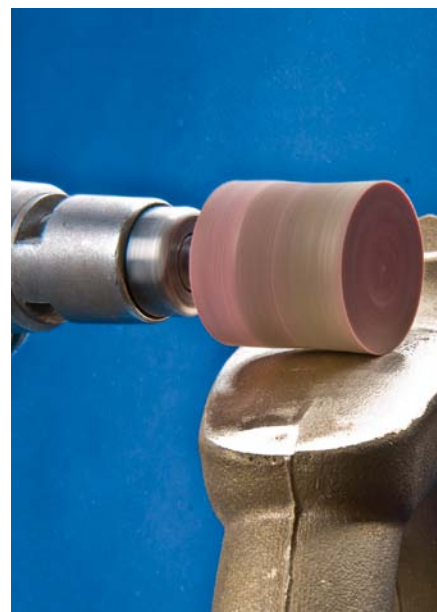

4





Mole con gambo per finitura Poliflex PF ZY GR/GHR

Mola con gambo di forma cilindrica per la finitura di piccole superfici.

Indicazioni per ordinare:

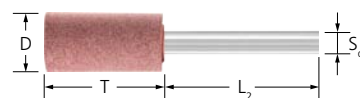
- Le mole con gambo per finitura Poliflex con granulometria 400 vengono prodotte con il corindone bianco AW.
- Completare la descrizione articolo con la granulometria richiesta.



D [mm]	T [mm]	S _d [mm]	L ₂ [mm]	Granulometria					N. giri consigliato	N. giri max.		Descrizione
				46	80	120	220	400				
EAN 4007220												
Diam. gambo 3 mm GR												
4	8	3	30	-	-	144800	-	-	47.500	71.600	10	PF ZY 0408/3 AR ... GR
6	10	3	30	-	-	144824	-	-	32.000	47.700	10	PF ZY 0610/3 AR ... GR
8	8	3	30	-	-	144848	144855	-	24.000	35.800	10	PF ZY 0808/3 AR ... GR
	12	3	30	-	-	144886	144893	-	24.000	35.800	10	PF ZY 0812/3 AR ... GR
10	6	3	30	-	-	145838	-	-	19.000	28.600	10	PF ZY 1006/3 AR ... GR
	10	3	30	-	-	144947	144954	-	19.000	28.600	10	PF ZY 1010/3 AR ... GR
	15	3	30	-	-	145036	145043	-	19.000	28.600	10	PF ZY 1015/3 AR ... GR
12	8	3	30	-	-	145883	-	-	16.000	23.800	10	PF ZY 1208/3 AR ... GR
	12	3	30	-	-	145203	-	-	16.000	23.800	10	PF ZY 1212/3 AR ... GR
	20	3	30	-	-	145265	-	-	16.000	23.800	10	PF ZY 1220/3 AR ... GR
Diam. gambo 6 mm GR												
10	10	6	40	-	-	144992	-	-	19.000	28.600	10	PF ZY 1010/6 AR ... GR
	15	6	40	-	-	145081	145098	-	19.000	28.600	10	PF ZY 1015/6 AR ... GR
	25	6	40	-	533925	145128	145135	-	19.000	28.600	10	PF ZY 1025/6 AR ... GR
12	8	6	40	-	-	145913	-	-	16.000	23.800	10	PF ZY 1208/6 AR ... GR
	12	6	40	-	-	145234	-	-	16.000	23.800	10	PF ZY 1212/6 AR ... GR
	20	6	40	-	-	145296	145302	-	16.000	23.800	10	PF ZY 1220/6 AR ... GR

Segue alla pagina successiva

D [mm]	T [mm]	S _d [mm]	L ₂ [mm]	Granulometria					N. giri consigliato	N. giri max.		Descrizione
				46	80	120	220	400				
EAN 4007220												
15	15	6	40	-	-	145371	-	-	12.500	19.000	10	PF ZY 1515/6 AR ... GR
	25	6	40	-	-	145418	145425	-	12.500	19.000	10	PF ZY 1525/6 AR ... GR
	30	6	40	-	-	145470	145487	-	12.500	19.000	10	PF ZY 1530/6 AR ... GR
20	12	6	40	-	-	145982	-	-	9.500	14.300	10	PF ZY 2012/6 AR ... GR
	20	6	40	-	-	145562	145579	-	9.500	14.300	10	PF ZY 2020/6 AR ... GR
	30	6	40	-	534113	145630	-	-	9.500	14.300	10	PF ZY 2030/6 AR ... GR
25	15	6	40	-	-	146026	-	-	7.500	14.300	10	PF ZY 2515/6 AR ... GR
	25	6	40	-	-	145708	145715	-	7.500	11.400	10	PF ZY 2525/6 AR ... GR
30	20	6	40	-	-	146057	-	-	6.500	9.500	5	PF ZY 3020/6 AR ... GR
	30	6	40	-	-	145760	-	-	6.500	9.500	5	PF ZY 3030/6 AR ... GR

Diam. gambo 8 mm GR

40	25	8	40	-	-	146095	-	-	4.500	9.500	5	PF ZY 4025/8 AR ... GR
----	----	---	----	---	---	--------	---	---	-------	-------	---	------------------------

Diam. gambo 3 mm GHR

4	8	3	30	-	-	-	-	533734	100.000	143.200	10	PF ZY 0408/3 AW ... GHR
8	12	3	30	-	-	533765	-	-	60.000	71.600	10	PF ZY 0812/3 ANCN ... GHR
						-	-	533772	60.000	71.600	10	PF ZY 0812/3 AW ... GHR
10	10	3	30	-	-	533871	-	-	45.000	57.200	10	PF ZY 1010/3 ANCN ... GHR
	15	3	30	-	-	533895	-	-	45.000	52.000	10	PF ZY 1015/3 ANCN ... GHR

Diam. gambo 6 mm GHR

10	25	6	40	-	-	533956	-	-	45.000	57.200	10	PF ZY 1025/6 ANCN ... GHR
						-	-	533970	45.000	57.200	10	PF ZY 1025/6 AW ... GHR
15	30	6	40	145555	534069	-	-	-	32.000	47.700	10	PF ZY 1530/6 ANCN ... GHR
20	30	6	40	145692	-	-	-	-	24.000	28.600	10	PF ZY 2030/6 ANCN ... GHR
25	25	6	40	145753	-	-	-	-	19.000	22.900	10	PF ZY 2525/6 ANCN ... GHR

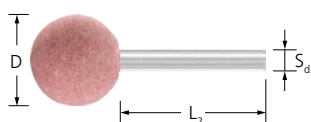

Mole con gambo per finitura Poliflex KU GR/GHR

Mola abrasiva con gambo con forma a sfera per la finitura di raggi interni, contorni e dislivelli.

Indicazioni per ordinare:

- Completare la descrizione articolo con la granulometria richiesta.

D [mm]	S _d [mm]	L ₂ [mm]	Granulometria		N. giri consigliato	N. giri max.		Descrizione
			120	EAN 4007220				

Diam. gambo 3 mm

8	3	30	146217		24.000	35.800	10	PF KU 08/3 AR ... GR
10	3	30	146231		19.000	28.600	10	PF KU 10/3 AR ... GR

Diam. gambo 6 mm

12	6	40	146255		16.000	23.800	10	PF KU 12/6 AR ... GR
15	6	40	146279		12.500	19.000	10	PF KU 15/6 AR ... GR
20	6	40	146293		9.500	14.300	10	PF KU 20/6 AR ... GR
25	6	40	146316		7.500	11.400	10	PF KU 25/6 AR ... GR
30	6	40	146323		6.500	9.500	5	PF KU 30/6 AR ... GR

Mole a disco / lenti per finitura Poliflex PF SC/LI GR/GHR

Ideali per la massima finitura di tutti i materiali metallici, ad es. nella costruzione di stampi e forme, nel settore dentale e nell'industria orafa.

Grazie alla loro struttura, i piccoli diametri sono perfetti per raggiungere zone strette e inaccessibili.

Indicazioni per ordinare:

- Il perno di bloccaggio compatibile deve essere ordinato a parte.
- Completare la descrizione articolo con la granulometria richiesta.

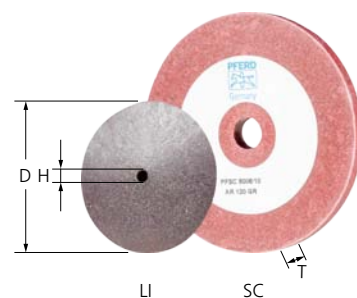

D [mm]	T [mm]	H [mm]	Granulometria		N. giri consigliato	N. giri max.	Portautensili compatibili		Descrizione
			120	220					

EAN 4007220

Forma a disco GH

25	3	2	146699	-	7.500	11.400	BO 2,3/1,6 1-5, BO 3/1,6 1-5	100	PF SC 2503/2 AR ... GR
30	6	6	144695	-	6.300	9.500	BO 6/6 3-10	5	PF SC 3006/6 AR ... GR
50	6	6	144718	-	3.800	5.700	BO 6/6 3-10	5	PF SC 5006/6 AR ... GR
80	6	10	144756	-	2.400	3.500	BO 8/10 6-20	5	PF SC 8006/10 AR ... GR
100	20	10	144787	-	1.900	2.800	BO 8/10 6-20	1	PF SC 10020/10 AR ... GR

Forma a disco GHR

25	3	2	-	146705	7.500	11.400	BO 2,3/1,6 1-5, BO 3/1,6 1-5	100	PF SC 2503/2 CU ... GHR
----	---	---	---	--------	-------	--------	------------------------------	-----	-------------------------

Forma a lente GHR

16	4	2	-	146675	12.000	17.900	BO 2,3/1,6 1-5, BO 3/1,6 1-5	100	PF LI 1604/2 CU ... GHR
24	3	2	-	146682	8.000	12.000	BO 2,3/1,6 1-5, BO 3/1,6 1-5	100	PF LI 2403/2 CU ... GHR

Perni di bloccaggio BO

Perni di bloccaggio compatibili con le mole a disco e lenticolari per finitura PF SC/LI.

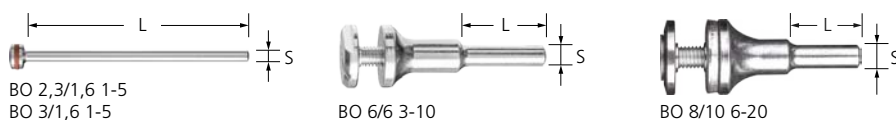

Vantaggi:

- Grande economicità grazie ai tempi di cambio utensile ridottissimi.

Compatibile con diam. foro [mm]	S [mm]	L [mm]	Zona di bloccaggio [mm]	EAN 4007220		Descrizione
1,6	2,34	43	1-5	151570	10	BO 2,3/1,6 1-5
	3	43	1-5	151587	10	BO 3/1,6 1-5
6	6	25	3-10	297650	1	BO 6/6 3-10
10	8	30	6-20	297667	1	BO 8/10 6-20

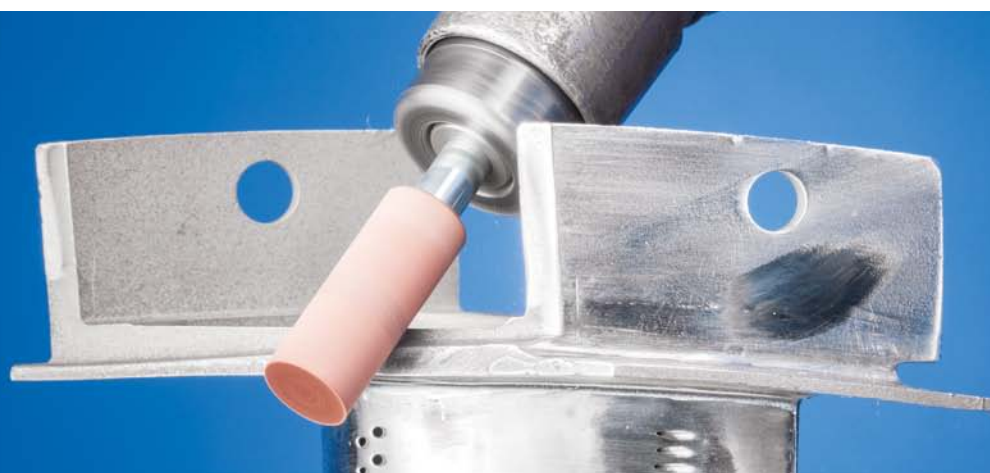



Gli utensili per finitura Poliflex con legante LR sono costituiti da corindone bianco. L'LR è un legante molto duro e resistente. Adatto per l'uso su superfici.

Gli utensili per finitura Poliflex con legante LHR sono costituiti da una miscela abrasiva di corindone bianco e di carburo di silicio verde. Il legante LHR è molto duro e resistente. Adatto per l'uso su spigoli.

Vantaggi:

- Per ottenere una superficie fine e lucida.
- Grande economicità grazie all'elevata capacità di asportazione e durata.

Abrasivi:

- Corindone A
- Carburo di silicio SiC

Tipi di lavorazione:

- Finitura graduale

Macchine compatibili:

- Macchine ad albero flessibile
- Smerigliatrici dirette

Consigli per l'applicazione:

- Profilare secondo necessità con un utensile per ravnatura, a basso numero di giri. Per informazioni dettagliate e per ordinare gli utensili per ravnare vedere la vedere la Sezione 3.
- **LR:** per ottenere i migliori risultati si consiglia una velocità di taglio di 15–20 m/s.
- **LHR:** per ottenere i migliori risultati si consiglia una velocità di taglio di 30–40 m/s.

Indicazioni per l'ordine:

- Nell'ordine si prega di specificare il codice EAN o la descrizione articolo completa.

Consigli per la sicurezza:

- Per motivi di sicurezza non si deve mai superare il numero di giri massimo indicato.
- La lunghezza del gambo fissata all'interno della macchina deve essere di almeno 10 mm.

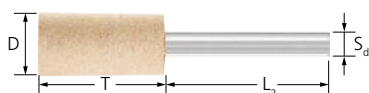

Mole con gambo per finitura Poliflex PF ZY LR/LHR

Mola con gambo di forma cilindrica per la finitura di piccole superfici.

Indicazioni per ordinare:

- Le mole con gambo per finitura Poliflex LHR con granulometria 60 vengono prodotte con la miscela abrasiva costituita da corindone bianco e carburo di silicio verde.
- Completare la descrizione articolo con la granulometria richiesta.

D [mm]	T [mm]	S _d [mm]	L ₂ [mm]	Granulometria				N. giri consigliato	N. giri max.		Descrizione
				60	120	220	400				
Diam. gambo 3 mm LR											
4	8	3	30	-	144817	-	533697	95.000	143.200	10	PF ZY 0408/3 AW ... LR
6	10	3	30	-	144831	-	-	64.000	95.400	10	PF ZY 0610/3 AW ... LR
8	8	3	30	-	144862	-	-	47.500	71.600	10	PF ZY 0808/3 AW ... LR
	12	3	30	-	144909	144916	533758	47.500	71.600	10	PF ZY 0812/3 AW ... LR
10	10	3	30	-	144961	144978	-	38.000	57.200	10	PF ZY 1010/3 AW ... LR
	15	3	30	-	145050	-	-	38.000	57.200	10	PF ZY 1015/3 AW ... LR
12	12	3	30	-	145210	-	-	32.000	47.700	10	PF ZY 1212/3 AW ... LR
	20	3	30	-	145272	-	-	32.000	47.700	10	PF ZY 1220/3 AW ... LR
Diam. gambo 6 mm LR											
10	10	6	40	-	145012	-	-	38.000	57.200	10	PF ZY 1010/6 AW ... LR
	15	6	40	-	145104	-	-	38.000	57.200	10	PF ZY 1015/6 AW ... LR
	25	6	40	-	145142	145159	-	38.000	57.200	10	PF ZY 1025/6 AW ... LR
12	12	6	40	-	145258	-	-	32.000	47.700	10	PF ZY 1212/6 AW ... LR
	20	6	40	-	145319	-	-	32.000	47.700	10	PF ZY 1220/6 AW ... LR
15	15	6	40	-	145395	-	-	25.500	38.100	10	PF ZY 1515/6 AW ... LR
	25	6	40	-	145449	-	-	25.500	38.100	10	PF ZY 1525/6 AW ... LR
	30	6	40	-	145500	-	-	25.500	38.100	10	PF ZY 1530/6 AW ... LR

Segue alla pagina successiva

D [mm]	T [mm]	S _d [mm]	L ₂ [mm]	Granulometria				N. giri consigliato	N. giri max.		Descrizione
				60	120	220	400				
EAN 4007220											
20	20	6	40	-	145593	-	-	19.000	28.600	10	PF ZY 2020/6 AW ... LR
	30	6	40	-	145661	-	-	19.000	28.600	10	PF ZY 2030/6 AW ... LR
25	25	6	40	-	145739	-	-	15.000	22.900	10	PF ZY 2525/6 AW ... LR
30	30	6	40	-	145791	-	-	12.500	19.000	5	PF ZY 3030/6 AW ... LR
Diam. gambo 3 mm LHR											
8	12	3	30	-	144923	-	-	47.000	76.700	10	PF ZY 0812/3 AW ... LHR
Diam. gambo 6 mm LHR											
10	25	6	40	145166	-	-	-	75.000	83.200	10	PF ZY 1025/6 AWCN ... LHR
				-	145173	-	-	75.000	83.200	10	PF ZY 1025/6 AW ... LHR
20	20	6	40	-	145616	-	-	38.000	47.700	10	PF ZY 2020/6 AW ... LHR

Mole con gambo per finitura Poliflex KU LR/LHR

Mola abrasiva con gambo con forma a sfera per la finitura di raggi interni, contorni e dislivelli.

Indicazioni per ordinare:

- Completare la descrizione articolo con la granulometria richiesta.

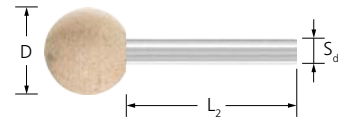

D [mm]	S _d [mm]	L ₂ [mm]	Granulometria	N. giri consigliato	N. giri max.		Descrizione
			120				
EAN 4007220							
Diam. gambo 3 mm							
8	3	30	146224	47.000	71.600	10	PF KU 08/3 AW ... LR
10	3	30	146248	38.000	57.200	10	PF KU 10/3 AW ... LR
Diam. gambo 6 mm							
15	6	40	146286	29.500	38.100	10	PF KU 15/6 AW ... LR
20	6	40	146309	19.000	28.600	10	PF KU 20/6 AW ... LR



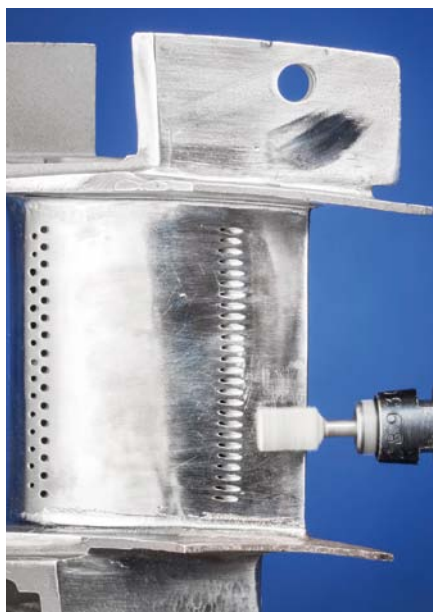

Gli utensili per finitura Poliflex con legante TX vengono prodotti con corindone standard. Grazie agli inserti in tessuto il legante TX è molto duro e resistente. Adatti per l'uso su spigoli.

Vantaggi:

- Per ottenere una superficie fine e lucida.
- Grande economicità grazie all'elevata capacità di asportazione e durata.

Abrasivi:

- Corindone A

Tipi di lavorazione:

- Finitura graduale

Macchine compatibili:

- Macchine ad albero flessibile
- Smerigliatrici dirette

Consigli per l'applicazione:

- Profilare secondo necessità con un utensile per ravnatura, a basso numero di giri. Per informazioni dettagliate e per ordinare gli utensili per ravnare vedere la vedere la Sezione 3.
- Per ottenere i migliori risultati si consiglia una velocità di taglio di 20-30 m/s.
- La misura 19 x 2,5 mm è ideale per la pulizia dei binari per il fissaggio dei sedili sugli aerei (tracks).

Indicazioni per l'ordine:

- Nell'ordine si prega di specificare il codice EAN o la descrizione articolo completa.

Consigli per la sicurezza:

- Per motivi di sicurezza non si deve mai superare il numero di giri massimo indicato.
- La lunghezza del gambo fissata all'interno della macchina deve essere di almeno 10 mm.



Mole con gambo per finitura Poliflex PF ZY TX

Mola con gambo di forma cilindrica per la finitura di piccole superfici.

Consigli per l'applicazione:

- La misura 19 x 2,5 mm è appositamente studiata per la pulizia e la molatura di fessure. Utilizzato per la rimozione di sporcizia e corrosioni dalle guide (tracks) all'interno degli aeromobili.

Indicazioni per ordinare:

- Completare la descrizione articolo con la granulometria richiesta.

D [mm]	T [mm]	S _d [mm]	L ₂ [mm]	Granulometria		N. giri consigliato	N. giri max.		Descrizione
				80	120				
				EAN 4007220					
Diam. gambo 3 mm									
6	10	3	30	298060	298077	63.000	95.400	10	PF ZY 0610/3 AN ... TX
8	12	3	30	298084	298091	47.500	71.600	10	PF ZY 0812/3 AN ... TX
Diam. gambo 6 mm									
10	25	6	40	297780	297889	38.000	57.200	10	PF ZY 1025/6 AN ... TX
16	32	6	40	297919	297940	24.000	35.800	10	PF ZY 1632/6 AN ... TX
19	2,5	6	40	067857	-	20.000	30.100	10	PF ZY 192,5 6 AN ... TX
20	32	6	40	297957	297964	19.000	28.600	10	PF ZY 2032/6 AN ... TX
25	32	6	40	297988	297995	15.000	22.900	10	PF ZY 2532/6 AN ... TX

Mole con gambo per finitura Poliflex PF KU TX

Mola abrasiva con gambo con forma a sfera per la finitura di raggi interni, contorni e dislivelli.

Indicazioni per ordinare:

- Completare la descrizione articolo con la granulometria richiesta.



D [mm]	S _d [mm]	L ₂ [mm]	Granulometria		N. giri consigliato	N. giri max.		Descrizione
			80	120				
			EAN 4007220					

Diam. gambo 3 mm

6	3	30	298145	298152	63.000	95.400	10	PF KU 06/3 AN ... TX
8	3	30	-	298176	47.500	71.600	10	PF KU 08/3 AN ... TX
10	3	30	-	298190	38.000	57.200	10	PF KU 10/3 AN ... TX

Mole con gambo per finitura Poliflex PF KE TX

Mola abrasiva con gambo con forma a cono per la finitura di raggi interni, contorni e dislivelli.

Indicazioni per ordinare:

- Completare la descrizione articolo con la granulometria richiesta.



D [mm]	T [mm]	S _d [mm]	L ₂ [mm]	Granulometria		N. giri consigliato	N. giri max.		Descrizione
				80	120				
				EAN 4007220					

Diam. gambo 6 mm

10	25	6	40	298121	298138	38.000	57.200	10	PF KE 1025/6 AN ... TX
16	45	6	40	298015	-	24.000	38.800	10	PF KE 1645/6 AN ... TX
25	70	6	40	298008	-	15.000	22.900	10	PF KE 2570/6 AN ... TX

Mole con gambo per finitura Poliflex PF SP TX

Mola abrasiva con gambo con forma a ogiva per la finitura di raggi interni, contorni e dislivelli.

Indicazioni per ordinare:

- Completare la descrizione articolo con la granulometria richiesta.



D [mm]	T [mm]	S _d [mm]	L ₂ [mm]	Granulometria		N. giri consigliato	N. giri max.		Descrizione
				80	120				
				EAN 4007220					

Diam. gambo 3 mm

10	20	3	30	298107	298114	38.000	57.200	10	PF SP 1020/3 AN ... TX
----	----	---	----	--------	--------	--------	--------	----	------------------------

Diam. gambo 6 mm

20	32	6	40	298039	298046	19.000	28.600	10	PF SP 2032/6 AN ... TX
----	----	---	----	--------	--------	--------	--------	----	------------------------



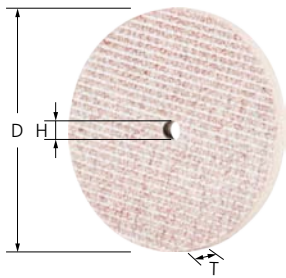

Mole a disco per finitura Poliflex PF SC TX

Per la finitura di piccole superfici in lavorazione periferica.

Indicazioni per ordinare:

- Il perno di bloccaggio compatibile deve essere ordinato a parte.
- Completare la descrizione articolo con la granulometria richiesta.

D [mm]	T [mm]	H [mm]	Granulometria		N. giri consigliato	N. giri max.	Portautensili compatibili		Descrizione
			80	120					
			EAN 4007220						
25	3	3	505502	505519	15.000	22.900	BO 6/3 1-6	20	PF SC 2503/3 A ... TX
	6	3	-	505540	15.000	22.900	BO 6/3 1-6	20	PF SC 2506/3 A ... TX
40	3	3	505564	505571	9.500	14.300	BO 6/3 1-6	10	PF SC 4003/3 A ... TX
	6	6	-	505618	9.500	14.300	BO 6/6 3-10	10	PF SC 4006/6 A ... TX



BO 6/3 1-6

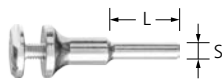

BO 6/6 3-10

Perno di bloccaggio BO

Perno di bloccaggio compatibile con le mole a disco per finitura Poliflex PF SC.

Vantaggi:

- Grande economicità grazie ai tempi di cambio utensile ridottissimi.

Compatibile con diam. foro [mm]	S [mm]	L [mm]	Zona di bloccaggio [mm]	EAN 4007220		Descrizione
3	6	40	1-6	505694	1	BO 6/3 1-6
6	6	25	3-10	297650	1	BO 6/6 3-10

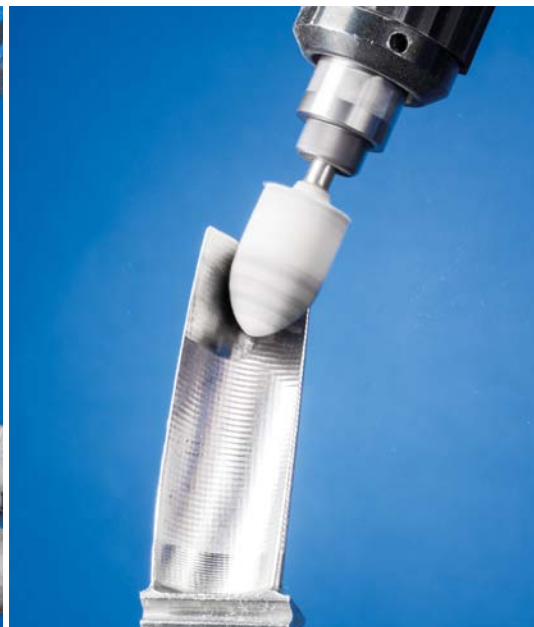

Le lime in fibra ceramica sono costituite da fibre ceramiche di alta qualità, incorporate in uno speciale legante resinoido. Ideale per la lavorazione di punti difficili da raggiungere nella costruzione di stampi e forme.

Vantaggi:

- Grande economicità grazie all'elevata capacità di asportazione e durata.
- Qualità delle superfici ottenute molto buona.

Abrasivi:

- Lime in fibra ceramica
- Codifica a colori delle granulometrie:
 - 180 = oro
 - 280 = marrone chiaro
 - 400 = arancio
 - 700 = blu

Per la lavorazione di:

- Alluminio
- Rame
- Acciaio inossidabile (INOX)
- Acciaio, fusioni d'acciaio

Tipi di lavorazione:

- Lavorazione di superfici
- Finitura
- Finitura graduale

Macchine compatibili:

- Uso manuale
- Limatrice

Consigli per l'applicazione:

- Per la massima asportazione usare la lima con un angolo di 45° gradi.

Consigli per la sicurezza:

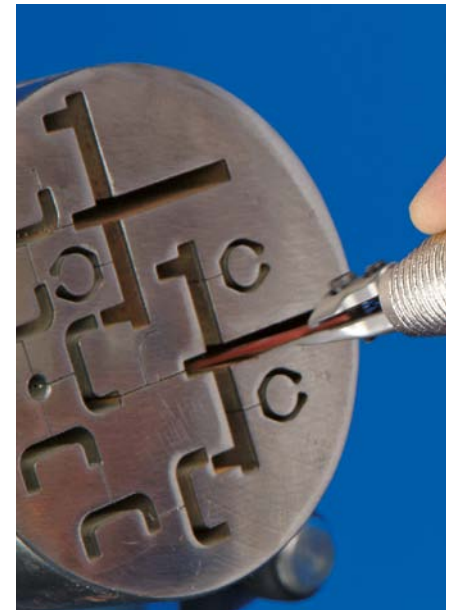

Lime in fibra ceramica

4



KFF

Le differenti forme permettono la lavorazione di geometrie complesse nella costruzione di utensili.

Indicazioni per ordinare:

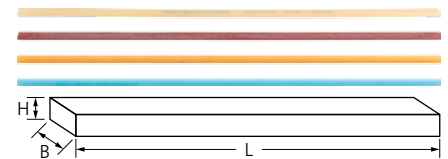
- Completare la descrizione articolo con la granulometria richiesta.



H [mm]	B [mm]	L [mm]	Granulometria				EAN 4007220	Descrizione
			180	280	400	700		
Piatta 								
0,5	4	150	668887	668894	668900	668917	1	KFF 0,5 x 4 x 150 A ...
1	4	150	668924	668931	668948	668955	1	KFF 1,0 x 4 x 150 A ...
2	4	150	668962	668979	668986	668993	1	KFF 2,0 x 4 x 150 A ...
0,5	6	150	669006	669013	669020	669037	1	KFF 0,5 x 6 x 150 A ...
1	6	150	669044	669051	669068	669075	1	KFF 1,0 x 6 x 150 A ...
2	6	150	669082	669099	669105	669112	1	KFF 2,0 x 6 x 150 A ...
1	10	150	669129	669136	669143	669150	1	KFF 1,0 x 10 x 150 A ...
Tonda 								
2,35	-	150	026724	026748	026755	026762	1	KFF RD 2,35 x 150 A ...
3	-	150	026779	026786	026793	026809	1	KFF RD 3 x 150 A ...
Triangolare 								
3	3	150	026816	026823	026830	026847	1	KFF DKT 3 x 3 x 3 x 150 A ...



Per informazioni dettagliate sulle pietre per smerigliare e lucidare vedere la Sezione 3.

Utensili per lucidatura

Informazioni generali

Il vasto assortimento di utensili per lucidatura comprende:

- Feltri con gambo
- Rulli a lamelle in feltro
- Dischi in feltro
- Dischi a lamelle di feltro
- Dischi in panno

I feltri con gambo e i dischi in feltro sono disponibili in due versioni:

- **Feltri con gambo e dischi in feltro senza inserto in metallo**
utilizzati per la lucidatura a specchio
- **Feltri con gambo e dischi in feltro con inserto in metallo (MS)**
per una maggiore asportazione, utilizzati per la pre-lucidatura con paste diamantate.

Vantaggi:

- Feltri con gambo e dischi: lavorazione precisa di forme geometriche grazie alla loro durezza.
- Dischi a lamelle in feltro, dischi in panno e rulli a lamelle di feltro: si adattano perfettamente ai contorni grazie alla loro elevata flessibilità.
- Profilabili a piacimento e quindi utilizzabili anche per utensili con geometrie complesse.

Per la lavorazione di:

- Utilizzabile su quasi tutti i materiali.

Tipi di lavorazione:

- Lucidatura

Consigli per l'applicazione:

- Per ottenere i migliori risultati si consiglia una velocità di taglio di 5–10 m/s. In questo modo si ottiene un compromesso ideale tra capacità di asportazione, qualità superficiale, sollecitazione termica del pezzo in lavorazione e usura dell'utensile.
- **Feltri con gambo e dischi:**
utilizzare paste diamantate e pani di pasta per lucidare.
- **Dischi in panno e rulli a lamelle in feltro:**
utilizzare paste per lucidare e per smerigliare.
- Quando si cambia la pasta si deve usare un'utensile per lucidatura nuovo e inutilizzato.

Indicazioni:

- Nell'ordine si prega di specificare il codice EAN o la descrizione articolo completa.
- **Esempio di ordine:**
EAN 4007220295243
FK ZYA 0610/3 M
- **Legenda esempio di ordine:**
FK = feltri con gambo
ZYA = forma cilindrica
0610 = diam. esterno D x spessore T [mm]
3 = diam. gambo S_d [mm]
M = durezza media

Consigli per la sicurezza:

- Per motivi di sicurezza non si deve mai superare il numero di giri massimo indicato.



Numero di giri consigliato

Esempio:

FK ZYA 2530/6 ST-BO

Velocità di taglio: 5–10 m/s

Numero giri: 3.800–7.600 giri/min

Esempio:

TR 10010 ST/10

Velocità di taglio: 10–15 m/s

Numero giri: 1.900–2.800 giri/min

Diam. utensile [mm]	Velocità di taglio [m/s]					
	5	10	15	20	25	32
	Numero giri [giri/min]					
6	15.900	31.800	47.700	63.600	79.500	101.800
8	11.900	23.800	35.800	47.700	59.600	76.300
10	9.500	19.000	28.600	38.100	47.700	61.100
12	7.900	15.900	23.800	31.800	39.700	50.900
15	6.300	12.700	19.000	25.400	31.800	40.700
20	4.700	9.500	14.300	19.000	23.800	30.500
25	3.800	7.600	11.400	15.200	19.000	24.400
30	3.100	6.300	9.500	12.700	15.900	20.300
45	2.100	4.200	6.300	8.400	10.600	13.500
60	1.500	3.100	4.700	6.300	7.900	10.100
80	1.100	2.300	3.500	4.700	5.900	7.600
100	900	1.900	2.800	3.800	4.700	6.100
115	800	1.600	2.400	3.300	4.100	5.300
125	700	1.500	2.200	3.000	3.800	4.800
150	600	1.200	1.900	2.500	3.100	4.000
200	400	900	1.400	1.900	2.300	3.000

Forma ZYA

La forma cilindrica ZYA viene prevalentemente impiegata in lavorazione periferica. La versione con foro centrale (ST-BO) è ideale per l'uso frontale.

I feltri con gambo con inserto in metallo (MS) vengono impiegati per ottenere una maggiore asportazione nella prelucidatura con paste diamantate per lucidare.



Macchine compatibili:

Macchine ad albero flessibile, smerigliatrici diritte

Indicazioni per ordinare:

■ Completare la descrizione articolo con il tipo richiesto.

D [mm]	T [mm]	S _d [mm]	L ₂ [mm]	Versione			N. giri consigliato	N. giri max.		Descrizione
				M (media)	H (dura)	MS (inserto in metallo)				
EAN 4007220										

Diam. gambo 2,35 mm

4	12	2,35	34	035757	-	-	23.000–47.000	119.000	10	FK ZYA 0412/2,35 ...
6	10	2,35	35	035771	035788	-	16.000–32.000	79.500	10	FK ZYA 0610/2,35 ...
8	10	2,35	35	035818	035825	-	12.000–24.000	59.500	10	FK ZYA 0810/2,35 ...

Diam. gambo 3 mm

4	12	3	37	035764	-	-	23.000–47.000	119.000	10	FK ZYA 0412/3 ...
6	10	3	35	295243	035795	-	16.000–32.000	79.500	10	FK ZYA 0610/3 ...
8	10	3	35	295250	035832	-	12.000–24.000	59.500	10	FK ZYA 0810/3 ...
10	12	3	34	035849	035856	-	10.000–20.000	47.500	10	FK ZYA 1012/3 ...
	15	3	32	153871	035887	295304	10.000–20.000	47.500	10	FK ZYA 1015/3 ...
12	20	3	28	035917	035924	-	7.950–15.900	39.500	10	FK ZYA 1220/3 ...

Diam. gambo 3 mm – con foro frontale

15	20	3	28	035955	035962	-	6.000–12.000	31.500	10	FK ZYA 1520/3 ... ST-BO
----	----	---	----	--------	--------	---	--------------	--------	----	-------------------------

Diam. gambo 6 mm

10	12	6	42	035863	035870	-	10.000–20.000	47.500	10	FK ZYA 1012/6 ...
	15	6	40	153772	035894	-	10.000–20.000	47.500	10	FK ZYA 1015/6 ...
12	20	6	36	035931	035948	-	7.950–15.900	39.500	10	FK ZYA 1220/6 ...

Diam. gambo 6 mm – con foro frontale

15	20	6	38	294727	035979	295311	6.000–12.000	31.500	10	FK ZYA 1520/6 ... ST-BO
20	25	6	43	153802	035986	295328	5.000–10.000	23.500	10	FK ZYA 2025/6 ... ST-BO
25	30	6	40	153888	036006	295335	4.000–8.000	19.000	10	FK ZYA 2530/6 ... ST-BO



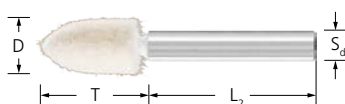

Forma SPK

La forma a cono appuntito SPK viene prevalentemente impiegata per la lavorazione di raggi e profili.

Macchine compatibili:

Macchine ad albero flessibile, smerigliatrici dirette

Indicazioni per ordinare:

■ Completare la descrizione articolo con il tipo richiesto.

D [mm]	T [mm]	S _d [mm]	L ₂ [mm]	Versione		N. giri consigliato	N. giri max.		Descrizione
				M (media)	H (dura)				
				EAN 4007220					
Diam. gambo 2,35 mm									
6	10	2,35	37	036013	036020	16.000–32.000	79.500	10	FK SPK 0610/2,35 ...
	18	2,35	33	036044	036068	16.000–32.000	79.500	10	FK SPK 0618/2,35 ...
8	12	2,35	36	036099	036105	12.000–24.000	59.500	10	FK SPK 0812/2,35 ...
Diam. gambo 3 mm									
6	10	3	37	588666	036037	16.000–32.000	79.500	10	FK SPK 0610/3 ...
	18	3	33	036051	036075	16.000–32.000	79.500	10	FK SPK 0618/3 ...
8	12	3	36	295267	036112	12.000–24.000	59.500	10	FK SPK 0812/3 ...
10	18	3	33	153925	036129	10.000–20.000	47.500	10	FK SPK 1018/3 ...
12	18	3	33	295274	-	8.000–16.000	39.500	10	FK SPK 1218/3 ...
Diam. gambo 6 mm									
10	18	6	41	153796	036136	10.000–20.000	47.500	10	FK SPK 1018/6 ...
15	20	6	42	153932	-	6.000–12.000	31.500	10	FK SPK 1520/6 ...
	30	6	45	153949	-	6.000–12.000	31.500	10	FK SPK 1530/6 ...
20	25	6	47	294734	-	5.000–10.000	23.500	10	FK SPK 2025/6 ...
25	30	6	45	588710	-	4.000–8.000	19.000	10	FK SPK 2530/6 ...
30	35	6	42	588727	-	3.200–6.350	15.500	10	FK SPK 3035/6 ...

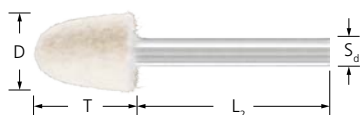

Forma KEL

La forma a cono KEL viene prevalentemente impiegata per la lavorazione di raggi.

Macchine compatibili:

Macchine ad albero flessibile, smerigliatrici dirette

Indicazioni per ordinare:

■ Completare la descrizione articolo con il tipo richiesto.

D [mm]	T [mm]	S _d [mm]	L ₂ [mm]	Versione		N. giri consigliato	N. giri max.		Descrizione
				M (media)	H (dura)				
				EAN 4007220					
Diam. gambo 2,35 mm									
6	10	2,35	37	036143	-	16.000–32.000	79.500	10	FK KEL 0610/2,35 ...
Diam. gambo 3 mm									
6	10	3	37	588734	-	16.000–32.000	79.500	10	FK KEL 0610/3 ...
10	15	3	34	588765	-	10.000–20.000	47.500	10	FK KEL 1015/3 ...
Diam. gambo 6 mm									
10	15	6	40	588840	-	10.000–20.000	47.500	10	FK KEL 1015/6 ...
15	20	6	42	294741	-	6.000–12.000	31.500	10	FK KEL 1520/6 ...
20	25	6	47	153956	036150	5.000–10.000	23.500	10	FK KEL 2025/6 ...
	30	6	45	036167	036174	5.000–10.000	23.500	10	FK KEL 2030/6 ...
25	30	6	45	153819	-	4.000–8.000	19.000	10	FK KEL 2530/6 ...
30	35	6	42	153826	-	3.200–6.350	15.500	10	FK KEL 3035/6 ...

Forma WRC

La forma cilindrica con testa a sfera WRC viene prevalentemente impiegata per la lavorazione di piccoli contorni concavi.

Macchine compatibili:

Macchine ad albero flessibile, smerigliatrici diritte

Indicazioni per ordinare:

■ Completare la descrizione articolo con il tipo richiesto.

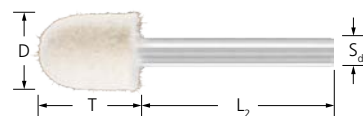

D [mm]	T [mm]	S _d [mm]	L ₂ [mm]	Versione	N. giri consigliato	N. giri max.		Descrizione
				M (media) EAN 4007220				
Diam. gambo 2,35 mm								
6	10	2,35	37	036181	16.000–32.000	79.500	10	FK WRC 0610/2,35 ...
8	12	2,35	36	036204	12.000–24.000	59.500	10	FK WRC 0812/2,35 ...
10	14	2,35	35	036211	10.000–20.000	47.500	10	FK WRC 1014/2,35 ...
Diam. gambo 3 mm								
6	10	3	36	588451	16.000–32.000	79.500	10	FK WRC 0610/3 ...
8	12	3	43	295281	12.000–24.000	59.500	10	FK WRC 0812/3 ...
10	14	3	35	295298	10.000–20.000	47.500	10	FK WRC 1014/3 ...
Diam. gambo 6 mm								
15	20	6	42	153895	6.000–12.000	31.500	10	FK WRC 1520/6 ...
20	25	6	47	153901	5.000–10.000	23.500	10	FK WRC 2025/6 ...
25	30	6	45	153918	4.000–8.000	19.000	10	FK WRC 2530/6 ...

Forma TRE

La forma a goccia TRE viene prevalentemente impiegata per la lavorazione di piccoli raggi.

Macchine compatibili:

Macchine ad albero flessibile, smerigliatrici diritte

Indicazioni per ordinare:

■ Completare la descrizione articolo con il tipo richiesto.

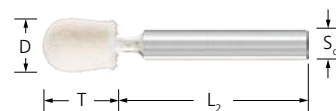

D [mm]	T [mm]	S _d [mm]	L ₂ [mm]	Versione	N. giri consigliato	N. giri max.		Descrizione
				M (media) EAN 4007220				
Diam. gambo 2,35 mm								
6	10	2,35	37	036228	16.000–32.000	79.500	10	FK TRE 0610/2,35 ...
8	12	2,35	36	036242	12.000–24.000	59.500	10	FK TRE 0812/2,35 ...
10	14	2,35	35	036266	10.000–20.000	47.500	10	FK TRE 1014/2,35 ...
Diam. gambo 3 mm								
6	10	3	37	036235	16.000–32.000	79.500	10	FK TRE 0610/3 ...
8	12	3	36	036259	12.000–24.000	59.500	10	FK TRE 0812/3 ...
10	14	3	35	036273	10.000–20.000	47.500	10	FK TRE 1014/3 ...
Diam. gambo 6 mm								
10	14	6	43	153789	10.000–20.000	47.500	10	FK TRE 1014/6 ...

Utensili per lucidatura

Feltri con gambo FK

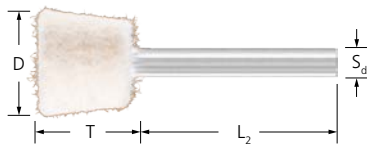

Forma WKN

La forma a cono rovesciato WKN viene prevalentemente impiegata per la lavorazione di angoli interni.

Macchine compatibili:

Macchine ad albero flessibile, smerigliatrici dirette

Indicazioni per ordinare:

■ Completare la descrizione articolo con il tipo richiesto.

D [mm]	T [mm]	S _d [mm]	L ₂ [mm]	Versione		N. giri consigliato	N. giri max.		Descrizione
				M (media)	H (dura)				
				EAN 4007220					
Diam. gambo 2,35 mm									
10	15	2,35	32	036280	-	10.000–20.000	47.500	10	FK WKN 1015/2,35 ...
12	12	2,35	34	036303	036327	8.000–16.000	39.500	10	FK WKN 1212/2,35 ...
Diam. gambo 3 mm									
10	15	3	32	036297	-	10.000–20.000	47.500	10	FK WKN 1015/3 ...
12	12	3	36	036310	036334	8.000–16.000	39.500	10	FK WKN 1212/3 ...
15	15	3	32	036341	036358	6.000–12.000	31.500	10	FK WKN 1515/3 ...
20	16	3	28	036365	-	5.000–10.000	23.500	10	FK WKN 2016/3 ...
Diam. gambo 6 mm									
20	16	6	38	294758	-	5.000–10.000	23.500	10	FK WKN 2016/6 ...

Rulli a lamelle in feltro FLS

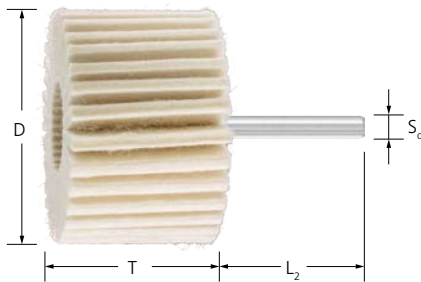

FLS

I rulli a lamelle in feltro vengono impiegati per la preparazione e la lucidatura a specchio di elementi di piccole e medie dimensioni.

Vantaggi:

■ Ridotta sollecitazione termica dell'utensile.

Consigli per l'applicazione:

■ Per la pre-lucidatura di superfici piane usare la versione dura, per lucidare a specchio e per pezzi molto particolareggiati usare la versione morbida.

■ Per ottenere superfici molto fini si possono utilizzare entrambe le versioni una dopo l'altra.

Macchine compatibili:

Macchine ad albero flessibile, smerigliatrici dirette

Indicazioni per ordinare:

■ Completare la descrizione articolo con il tipo richiesto.

D [mm]	T [mm]	S _d [mm]	L ₂ [mm]	Versione		N. giri consigliato	N. giri max.		Descrizione
				W (morbida)	H (dura)				
				EAN 4007220					
30	20	6	40	936160	936177	6.300	20.000	5	FLS 3020/6 ...
40	20	6	40	936184	936191	4.750	15.000	5	FLS 4020/6 ...
50	30	6	40	936207	936214	3.800	12.000	5	FLS 5030/6 ...
60	40	6	40	936221	936238	3.150	10.000	5	FLS 6040/6 ...
80	50	6	40	936245	936252	2.400	7.500	5	FLS 8050/6 ...

FK SC/LI

I dischi e le lenti in feltro vengono prevalentemente impiegate in lavorazione periferica.

I dischi in feltro con inserto in metallo (MS) vengono impiegati per ottenere una maggiore asportazione nella prelucidatura con paste diamantate per smerigliare.

Macchine compatibili:

Macchine ad albero flessibile, smerigliatrici diritte

Indicazioni per ordinare:

- Il perno di bloccaggio compatibile deve essere ordinato a parte.
- Completare la descrizione articolo con il tipo richiesto.

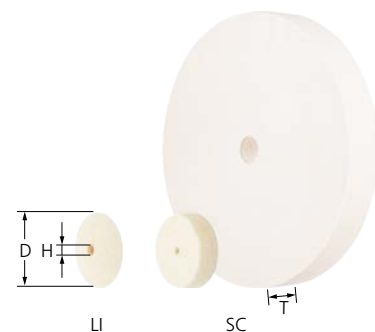

D [mm]	T [mm]	H [mm]	Versione			N. giri consigliato	N. giri max.	Portautensili compatibili		Descrizione
			M (media)	H (dura)	MS (inserto in metallo)					
EAN 4007220										

Forma a lente

17	5	2	-	036402	-	5.600-11.000	28.000	BO 2,3/1,6 1-5, BO 3/1,6 1-5	10	FK LI 1705/2 ...
22	5	2	-	036419	-	4.300-8.650	21.700	BO 2,3/1,6 1-5, BO 3/1,6 1-5	10	FK LI 2205/2 ...

Forma a disco

17	5	2	036372	-	-	5.600-11.000	28.000	BO 2,3/1,6 1-5, BO 3/1,6 1-5	10	FK SC 1705/2 ...
20	5	2	036389	-	-	5.000-10.000	23.500	BO 2,3/1,6 1-5, BO 3/1,6 1-5	10	FK SC 2005/2 ...
30	5	2	036396	-	-	3.000-6.000	20.000	BO 2,3/1,6 1-5, BO 3/1,6 1-5	10	FK SC 3005/2 ...
			153864	-	-	3.000-6.000	20.000	BO 6/6 3-10	5	FK SC 3007/6 ...
45	9	6	153840	-	-	2.000-4.000	13.500	BO 6/6 3-10	5	FK SC 4509/6 ...
60	10	6	297605	-	-	1.500-3.000	10.000	BO 6/6 3-10	5	FK SC 6010/6 ...
80	10	10	154069	-	295342	1.000-2.000	7.500	BO 8/10 6-20	5	FK SC 8010/10 ...
100	20	10	297612	-	295359	900-1.800	6.100	BO 8/10 6-20	1	FK SC 10020/10 ...
125	20	20	297629	-	295366	750-1.500	4.900	BO 12/20 10-50, BO MK 1/20 10-50	1	FK SC 12520/20 ...
150	25	20	297636	-	-	600-1.200	4.000	BO 12/20 10-50, BO MK 1/20 10-50	1	FK SC 15025/20 ...
200	30	20	297643	-	-	500-1.000	3.000	BO 12/20 10-50, BO MK 1/20 10-50	1	FK SC 20030/20 ...



Dischi a lamelle di feltro FFS

FFS

I dischi a lamelle di feltro vengono impiegati per la preparazione e la lucidatura a specchio di elementi di medie e grandi dimensioni.

Vantaggi:

- Ridotta sollecitazione termica dell'utensile.

Consigli per l'applicazione:

- Per la pre-lucidatura di superfici piane usare la versione dura, per lucidare a specchio e per pezzi molto particolareggiati usare la versione morbida.
- Per ottenere superfici molto fini si possono utilizzare entrambe le versioni una dopo l'altra.

Macchine compatibili:

Smerigliatrici angolari, smerigliatrici angolari a batteria

Indicazioni per ordinare:

- Completare la descrizione articolo con il tipo richiesto.



D [mm]	T [mm]	H [mm]	Versione		N. giri consigliato	N. giri max.		Descrizione
			W (morbida)	H (dura)				
EAN 4007220								
115	22	22,23	936085	936139	1.650	8.350	5	FFS 115/22,23 ...
125	22	22,23	936146	936153	1.500	7.650	5	FFS 125/22,23 ...

Utensili per lucidatura

Fogli in feltro FK P

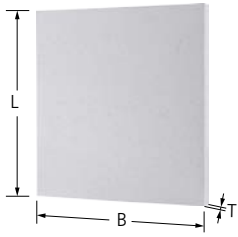

FK P

I fogli in feltro per le più svariate applicazioni di lucidatura sono disponibili in due durezza che accrescono il numero di possibili impieghi.

Vantaggi:

- A seconda delle esigenze si possono tagliare o fustellare in modo rapido e semplice ottenendo qualsiasi forma (ad esempio rettangolare, quadrata, a strisce o dischi).

Macchine compatibili:

Uso manuale

Indicazioni per ordinare:

- Completare la descrizione articolo con il tipo richiesto.

L [mm]	B [mm]	T [mm]	Versione			Descrizione
			M (media)	H (dura)		
			EAN 4007220			
250	250	3	036433	-	1	FK P 250-250-3 ...
		6	036440	036457	1	FK P 250-250-6 ...
		12	036464	036471	1	FK P 250-250-12 ...

Dischi in panno

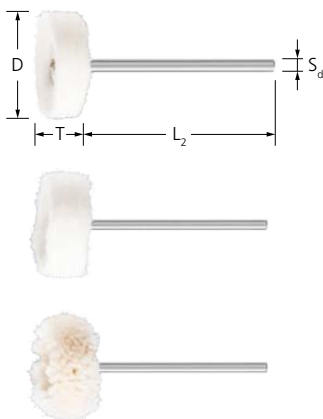

Dischi in panno con gambo TR

I dischi in panno con gambo sono ideali per la prelucidatura, la lucidatura e la lucidatura a specchio nella costruzione di stampi e forme.

I dischi in panno con gambo sono disponibili in tre versioni:

BW (cotone) = lucidatura a specchio molto fine, depolverizzazione e lucidatura

FZ (panno di feltro) = prelucidatura e lucidatura in combinazione con le relative paste per lucidatura

FL (flanella) = lucidatura a specchio in combinazione con le relative paste per lucidatura

Consigli per l'applicazione:

- Durante la lucidatura assicurarsi che l'utensile non si surriscaldi.
- Accertarsi di usare una quantità sufficiente di pasta per lucidatura.

Indicazioni per ordinare:

- Per informazioni dettagliate e per ordinare le paste per lucidare vedere le pagine 153-154.
- Completare la descrizione articolo con il tipo richiesto.

Macchine compatibili:

Macchine ad albero flessibile, smerigliatrici diritte

D [mm]	T [mm]	S _d [mm]	L ₂ [mm]	Versione			N. giri consigliato	N. giri max.		Descrizione
				BW	FZ	FL				
				EAN 4007220						
Diam. gambo 2,35 mm										
22	10	2,35	40	034538	034545	034552	13.000	17.350	10	TR 2210/2,35 ...
Diam. gambo 3 mm										
22	10	3	40	034569	034576	034583	13.000	17.350	10	TR 2210/3 ...

Dischi in panno con foro TR

I dischi in panno vengono impiegati insieme alle paste per lucidare per la prelucidatura e la lucidatura a specchio.

Per ottenere superfici molto lucide si devono usare più versioni o tutte le versioni una dopo l'altra.

I dischi in panno sono disponibili in quattro versioni:

- ST (panno in sisal) = prima pre-lucidatura
- TH (panno duro) = seconda pre-lucidatura
- TW (panno morbido) = lucidatura fine
- FL (flanella) = lucidatura a specchio

Consigli per l'applicazione:

- Prelucidatura di acciaio e INOX: dischi in panno ST oppure TH con pasta per lucidare PP 1 VP STEELOX.
- Prelucidatura di alluminio e ottone: dischi in panno ST oppure TH con pasta per lucidare PP 2 VP ALU.
- Pre-lucidatura di metalli non ferrosi: dischi in panno ST oppure TH con pasta per lucidare PP 3 VP NON-FERROUS.
- Lucidatura a specchio di tutti i metalli: dischi in panno TW oppure FL con pasta per lucidare PP 4 HGP UNIVERSAL.
- Lucidatura a specchio di materie plastiche: dischi in panno TW oppure FL con pasta per lucidare PP 5 HGP PLAST.
- I dischi in panno versione TW e FL raggiungono le massime prestazioni alla velocità di taglio consigliata di 5–15 m/s.
- I dischi in panno versione ST e TH raggiungono le massime prestazioni alla velocità di taglio consigliata di 10–15 m/s.

Macchine compatibili:

Macchine ad albero flessibile, smerigliatrici diritte

Indicazioni per ordinare:

- Il perno di bloccaggio deve essere ordinato a parte.
- TR 12510 versione ST: foro 10 mm (25,4/esagonale, perno di bloccaggio FR/VR 12/25,4).
- Completare la descrizione articolo con il tipo richiesto.



D [mm]	Spessore utilizzato [mm]	H [mm]	Versione				N. giri consigliato	N. giri max.	Portautensili compatibili		Descrizione
			ST	TH	TW	FL					
EAN 4007220											
50	10	6	-	804315	804322	804339	3.800	12.000	BO 6/6 3-10	5	TR 5010-6 ...
80	10	10	294086	294093	294109	294116	2.500	7.500	BO 8/10 6-20	5	TR 8010-10 ...
100	10	10	294123	294130	294147	294154	1.900	6.100	BO 8/10 6-20	5	TR 10010-10 ...
125	10	20	294161	294178	294185	294192	1.300	4.900	BO 12/20 10-50, BO MK 1/20 10-50	5	TR 12510-20 ...
150	10	20	294208	294215	294222	294239	1.250	4.000	BO 12/20 10-50, BO MK 1/20 10-50	5	TR 15010-20 ...
200	10	20	294246	294253	294260	294277	950	3.000	BO 12/20 10-50, BO MK 1/20 10-50	5	TR 20010-20 ...



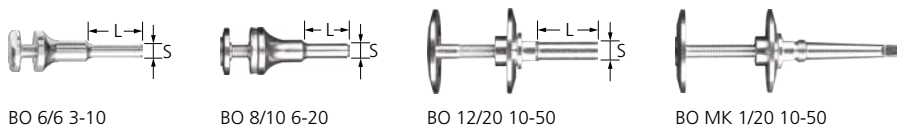

BO 6/6 3-10

BO 8/10 6-20

BO 12/20 10-50

BO MK 1/20 10-50

Perni di bloccaggio per dischi in feltro e dischi in panno BO

Perni di bloccaggio per dischi in feltro e dischi in panno.

Vantaggi:

- Grande economicità grazie ai tempi di cambio utensile ridottissimi.

Indicazioni per ordinare:

- Completare la descrizione articolo con il tipo richiesto.

Compatibile con diam. foro [mm]	S [mm]	L [mm]	Zona di bloccaggio [mm]	EAN 4007220		Descrizione
6	6	25	3-10	297650	1	BO 6/6 3-10
10	8	30	6-20	297667	1	BO 8/10 6-20
20	12	35	10-50	297674	1	BO 12/20 10-50
	-	-	10-50	297681	1	BO MK 1/20 10-50

Altri utensili per lucidatura in feltro si trovano nelle seguenti famiglie di prodotti:



COMBICLICK:
CC-FR, pagina 18



COMBIDISC:
CD-FR, pagina 42



Nastri corti:
P-BA, pagina 51

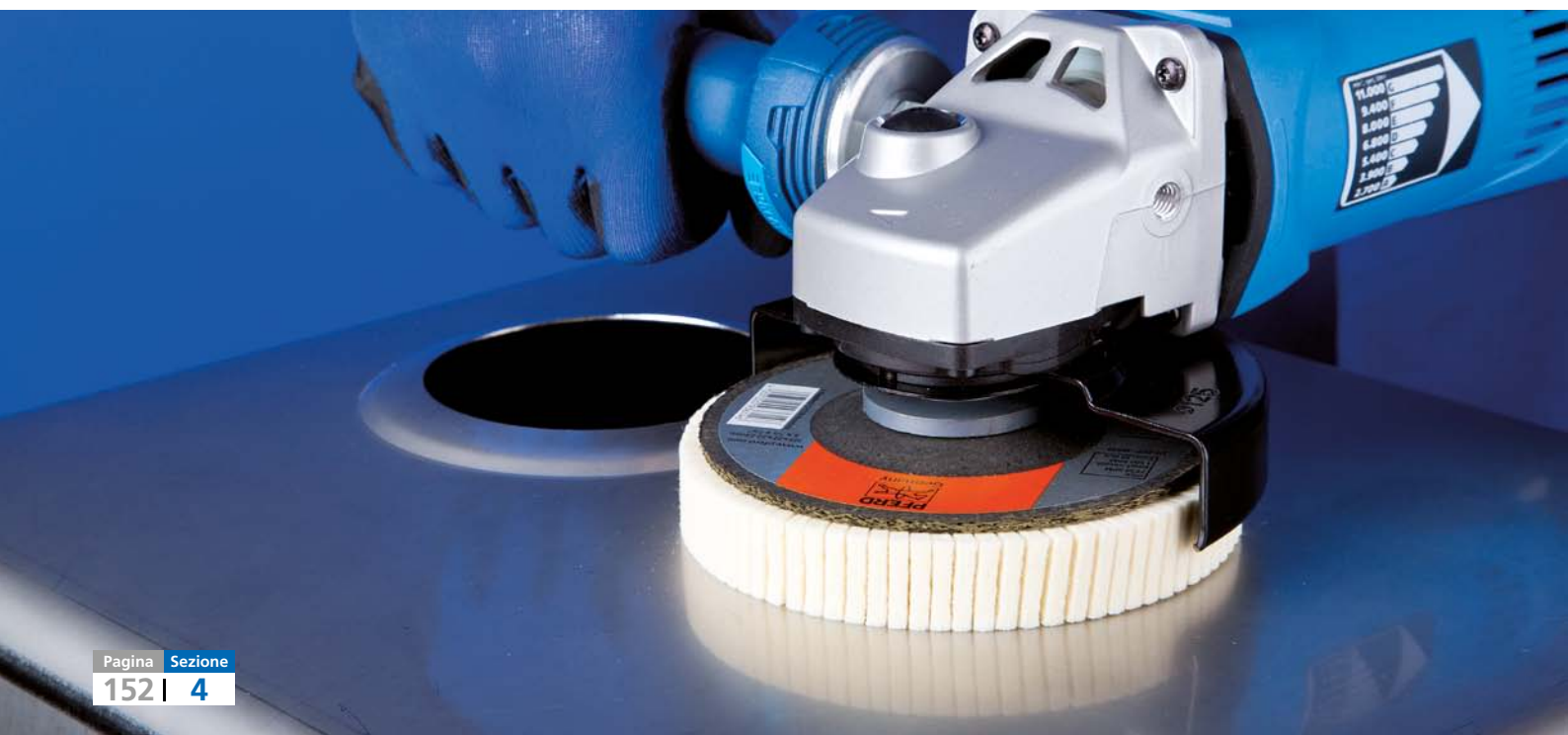

PFERD offre paste per smerigliare per la massima finitura, ad es. per le sedi delle valvole, le sedi di cuscinetti di alberi o per la preparazione alla lucidatura con utensili in feltro e panno.

PFERD propone cinque tipi differenti di pasta per lucidare, contraddistinte da colori diversi in base ai diversi usi a cui sono destinate. La tabella in basso illustra il codice dei colori.

Vantaggi:

- Resa elevata.
- Risultato di lavoro rapido.
- Sistema coordinato.

Per la lavorazione di:

- Utilizzabile su quasi tutti i materiali.

Tipi di lavorazione:

- Lucidatura
- Finitura graduale



Paste per smerigliare SFP

Paste per smerigliare oleosolubili con granulo SiC altamente tagliente.



Granulometria	Contenuto [g]	EAN 4007220		Descrizione
90	250	153963	1	SFP 90
150	250	153970	1	SFP 150
280	250	153987	1	SFP 280
360	250	153994	1	SFP 360
600	250	298664	1	SFP 600
800	250	154007	1	SFP 800

Pani di pasta per lucidare PP

Le paste per lucidare, oltre che con gli utensili in feltro, vengono utilizzati anche nella prelucidatura e nella lucidatura a specchio con i dischi in panno. Per ottenere superfici molto lucide si devono usare più versioni o tutte le versioni una dopo l'altra.

Applicazioni delle differenti versioni:

- ST (panno in sisal) = prima prelucidatura con PP 1, PP 2 o PP 3
- TH (panno duro) = seconda prelucidatura con PP 1, PP 2 o PP 3
- TW (panno morbido) = lucidatura a specchio con PP 4 o PP 5
- FL (flanella) = lucidatura a specchio con PP 4 oppure PP 5

I pani di pasta per lucidare sono disponibili in confezioni piccole o grandi.

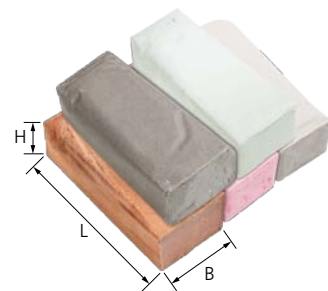

Versione	Utilizzo per	Contenuto [g]	EAN 4007220	Colore	B [mm]	H [mm]	L [mm]		Descrizione
Confezione grande									
Prelucidatura	Acciaio + acciaio inox	1.100	294567	verde	70	50	140	1	G-PP 1 VP STEELOX
	Alluminio + ottone	1.300	294574	grigio	70	50	140	1	G-PP 2 VP ALU
	Metalli non ferrosi	1.150	294581	marrone	70	50	140	1	G-PP 3 VP NON-FERROUS
Lucidatura a specchio	Tutti i metalli	1.150	294598	rosa	70	50	140	1	G-PP 4 HGP UNIVERSAL
	Materiali sintetici	1.100	294604	beige	70	50	140	1	G-PP 5 HGP PLAST
Confezione piccola									
Prelucidatura	Acciaio + acciaio inox	108	955666	verde	25	30	90	1	K-PP 1 VP STEELOX
	Alluminio + ottone	142	955673	grigio	25	30	90	1	K-PP 2 VP ALU
	Metalli non ferrosi	111	955680	marrone	25	30	90	1	K-PP 3 VP NON-FERROUS
Lucidatura a specchio	Tutti i metalli	132	955697	rosa	25	30	90	1	K-PP 4 HGP UNIVERSAL
	Materiali sintetici	104	955703	beige	25	30	90	1	K-PP 5 HGP PLAST

Oli per smerigliare e paste per lucidare

Paste diamantate per lucidare

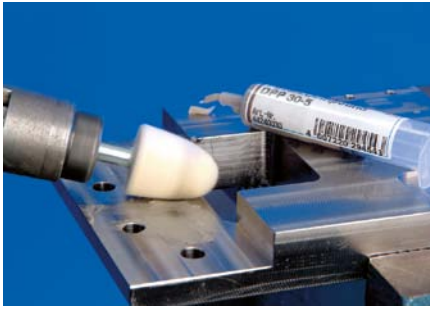

Le paste diamantate vengono impiegate per la lavorazione di materiali molto duri, ad es. il metallo duro e gli acciai temprati. Vengono utilizzate in combinazione con i feltri con gambo o i dischi in feltro. Le paste per lucidatura diamantate possono essere diluite con acqua o alcool.

Le paste diamantate per lucidare in versione ECO sono un'alternativa economica.

Granulometrie disponibili:

- 30 (grossa) = P 500
- 15 (media) = P 1200
- 10 (media-fine) = P 2000
- 7 (fine) = P 3000
- 3 (molto fine) = P 5000
- 1 (ultrafine) = P 14000

(P = granulometria in conformità con ISO 6344)

Vantaggi:

- Resa elevata.
- Risultato di lavoro rapido.
- Ampia scelta di granulometrie

Per la lavorazione di:

- Adatto a quasi tutti i materiali molto duri come ad es. il metallo duro e gli acciai temprati.

Tipi di lavorazione:

- Lucidatura
- Finitura graduale

Indicazioni per l'ordine:

- Le granulometrie sono indicate in μm .
- Completare la descrizione articolo con il contenuto.
- Nell'ordine si prega di specificare il codice EAN o la descrizione articolo completa.



Paste diamantate DPP, paste diamantate versione ECO DPP

Le paste diamantate per lucidare garantiscono una lavorazione rapida e razionale nella costruzione di stampi e forme.

Consigli per l'applicazione:

- Nell'uso di paste diamantate iniziare a lavorare con la pasta in grana più grossa.
- Nei casi in cui la superficie richiede notevoli miglioramenti sarà necessario utilizzare in successione più granulometrie, man mano più fini, ripulendo la superficie dopo ogni stadio di lavorazione.
- Quando si passa alla granulometria successiva e più fine, è necessario sostituire l'utensile utilizzato (ad es. feltri con gambo, dischi in feltro).

Indicazioni per ordinare:

- Completare la descrizione articolo con la granulometria richiesta.

Granulometria [μm]	Contenuto [g]			Colore del tappo		Descrizione
	5	20	10			
	EAN 4007220					
DPP						
30	294543	535981	-	marrone	1	DPP 30-...
15	294536	535998	-	blu	1	DPP 15-...
10	025468	025499	-	azzurro	1	DPP 10-...
7	294505	536001	-	rosso	1	DPP 7-...
3	294499	536018	-	verde	1	DPP 3-...
1	025451	025475	-	giallo	1	DPP 1-...
ECO DPP						
30	-	-	025550	marrone	1	DPP ECO 30-...
15	-	-	025543	blu	1	DPP ECO 15-...
10	-	-	025536	azzurro	1	DPP ECO 10-...
7	-	-	025529	rosso	1	DPP ECO 7-...
3	-	-	025512	verde	1	DPP ECO 3-...
1	-	-	025505	giallo	1	DPP ECO 1-...

Diluyente speciale per paste diamantate PSP

Questo diluyente è utilizzato durante le operazioni di lucidatura, per mantenere uno strato lubrificante tra l'utensile e il pezzo in lavorazione.

Consigli per l'applicazione:

- Utilizzare il diluyente con parsimonia. Una quantità eccessiva di diluyente causa la dispersione dei diamanti e riduce l'efficacia della pasta.



Contenuto [ml]	EAN 4007220		Descrizione
125	294550	1	PSP 125

Olio per smerigliare

Sono disponibili tre versioni di olio per smerigliare.

- **Fe per l'acciaio:** protegge dalla corrosione.
- **NE per i metalli non ferrosi e l'acciaio inossidabile (INOX):** evita che si formino macchie antiestetiche sul pezzo in lavorazione, in particolare sulle superfici in acciaio inossidabile.
- **ALU per l'alluminio:** evita che l'utensile si intasi.

Vantaggi:

- Maggiore durata degli utensili.
- Lubrificando e refrigerando il pezzo, impedisce un eccessivo innalzamento della temperatura.
- Riduce l'aderenza dei trucioli sulla superficie dell'utensile.
- Migliora la qualità della superficie.

Tipi di lavorazione:

- Lucidatura
- Finitura graduale

Indicazioni per l'ordine:

- Per le bombole spray non è possibile il trasporto aereo, via nave e su rotaia.



4



Per la lavorazione di:

- Utilizzabile su quasi tutti i materiali.

Olio per smerigliare

L'olio per smerigliare si utilizza durante la lavorazione con utensili costituiti da abrasivo su supporto.



Utilizzo per	Contenuto [ml]	EAN 4007220		Descrizione
Bomboletta spray				
Acciaio	400	147597	1	410 Fe
Metalli non ferrosi, INOX	400	147603	1	411 NE
Alluminio	400	791332	1	412 ALU
Tanica 1 l				
Acciaio	1.000	294444	1	410/1 Fe
Metalli non ferrosi, INOX	1.000	294451	1	411/1 NE
Alluminio	1.000	791349	1	412/1 ALU
Tanica 5 l				
Acciaio	5.000	294468	1	410/5 Fe
Metalli non ferrosi, INOX	5.000	294475	1	411/5 NE
Alluminio	5.000	791356	1	412/5 ALU



I detergenti e prodotti per la manutenzione sono altamente efficaci e sono adatti per i più svariati componenti.

Per la lavorazione di:

- Utilizzabile su quasi tutti i materiali.

Tipi di lavorazione:

- Pulire
- Preservare
- Proteggere



Detergente universale UC-S

Detergente universale ad alta efficacia per pulire e sgrassare i pezzi in preparazione alla verniciatura. Rimuove residui di pasta, oli per lavorazione, oli anticorrosione, cere leggere e altre impurità.

Vantaggi:

- Tensioattivi biodegradabili.
- Tempo di asciugatura breve.
- Non infiammabile.
- Molto versatile.

Consigli per l'applicazione:

- Spruzzare sul pezzo, lasciare agire brevemente e rimuovere con un panno adatto.

Contenuto [ml]	EAN 4007220		Descrizione
500	027349	1	UC-S 500



Prodotto per la manutenzione INOX SHINER IS-S

Prodotto per la manutenzione per proteggere e preservare l'acciaio inossidabile, l'alluminio, il vetro e le materie plastiche. Rimuove la polvere, le impronte digitali, l'olio e le leggere incrostazioni di calcare.

Vantaggi:

- Lascia una pellicola protettiva asciutta e lucida.
- Molto facile da usare.
- Non lascia aloni.
- Molto versatile.

Consigli per l'applicazione:

- Spruzzare, distribuire uniformemente sulla superficie con un panno morbido di tessuto o di carta e asciugare.
- Sulle superfici lucidate a specchio effettuare prima una prova di compatibilità.

Contenuto [ml]	EAN 4007220		Descrizione
500	027332	1	INOX SHINER IS-S 500



VICTO GRAIN

**Per maggiori informazioni sul granulo ad alte prestazioni
VICTOGRAIN e per una panoramica di tutti i prodotti
vedere alle pagine seguenti.**

PFERD



www.pferd.com

FIDATI DEL BLU

I prodotti **VICTOGRAIN** fanno parte degli utensili abrasivi più efficaci al mondo. Il granulo PFERD ha una precisa forma triangolare e consente di raggiungere una capacità di asportazione eccezionale.

I taglienti del granulo **VICTOGRAIN**, tutti della medesima forma e dimensione, entrano in contatto con il pezzo in lavorazione sempre con un'angolazione ottimale. Di conseguenza il singolo granulo richiede poca energia per penetrare nel pezzo. L'utilizzatore ottiene quindi un processo di asportazione efficace con

- un rapido avanzamento nel lavoro,
- una lunga durata,
- un minore apporto di calore all'interno del pezzo e
- un minor consumo d'energia della macchina.

Il granulo **VICTOGRAIN** vengono tutti fissati sul supporto da un lato del triangolo, garantendo un fissaggio stabile. Grazie alla loro forma slanciata offrono uno spazio molto ampio per lo scarico dei trucioli, aumentando l'efficacia del processo di asportazione.

Anche la struttura dei triangoli di **VICTOGRAIN** è speciale. I piccolissimi cristalli che formano il granulo triangolare vantano un comportamento particolare all'avanzare dell'usura: essi mettono costantemente a disposizione i loro taglienti affilati rompendosi, ma soltanto il minimo necessario, ravvivando così la taglienza del granulo/triangolo.

La combinazione di queste caratteristiche offre all'utilizzatore le massime prestazioni, in modo continuo, con un taglio freddo e una durata estremamente alta, generando una superficie uniformemente lavorata.

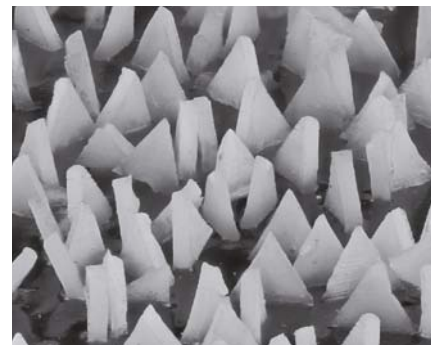

Orientamento ottimale del granulo **VICTOGRAIN**

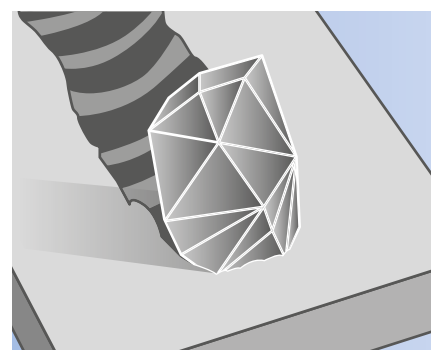

Granulo convenzionale

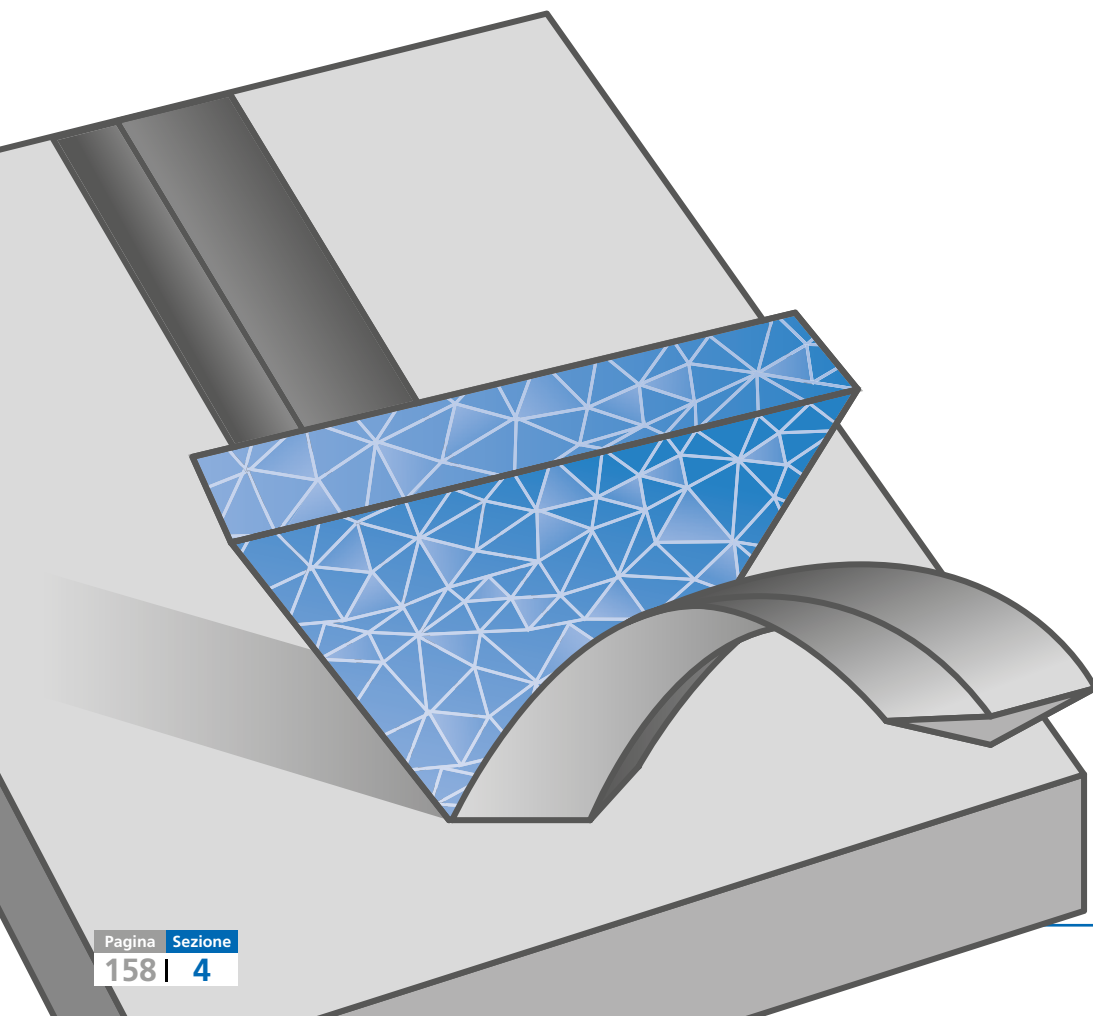

Granulo **VICTOGRAIN**

Qui trovate una panoramica di tutti i prodotti VICTOGRAIN della Sezione 4:

Figura	Descrizione	Pagina
	Dischi fibrati COMBICLICK VICTOGRAIN-COOL	15
	Dischi fibrati VICTOGRAIN-COOL	23
	Dischi abrasivi COMBIDISC VICTOGRAIN-COOL	36
	Minidischi in fibra COMBIDISC VICTOGRAIN-COOL	36



Qui trovate una panoramica di tutti i prodotti VICTOGRAIN della Sezione 6:

Figura	Descrizione	Pagina
	Dischi da sbavo CC-GRIND CC-GRIND-SOLID SGP STEEL	49
	Dischi da sbavo CC-GRIND CC-GRIND-SOLID SGP INOX	49
	Dischi da sbavo CC-GRIND CC-GRIND-FLEX SGP STEEL	50





Sezione 1

Lime

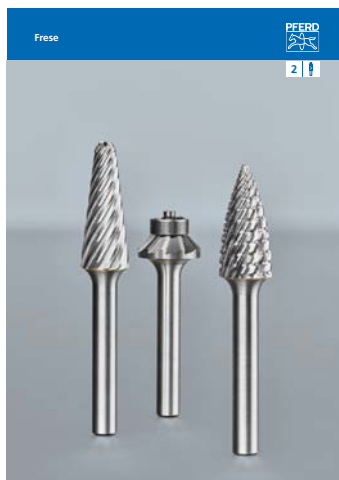

Sezione 2

Frese



Sezione 3

Mole abrasive con gambo



Sezione 4

Utensili per finitura e lucidatura

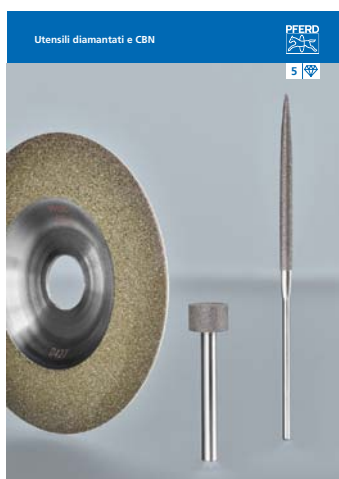

Sezione 5

Utensili diamantati e CBN



Sezione 6

Dischi da taglio, da sbavo e lamellari

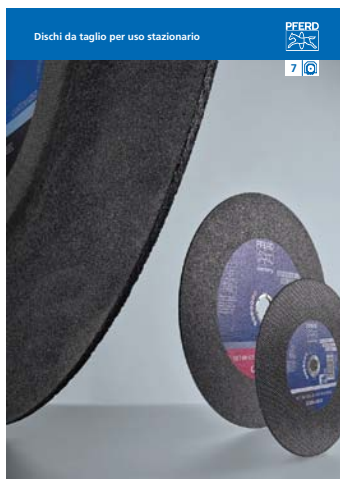

Sezione 7

Dischi da taglio per uso stazionario



Sezione 8

Spazzole tecniche



Sezione 9

Macchine per utensili

Stampato in Germania.

Salvo modifiche tecniche.

09/2018

831 404



410 07 2 2016 9 7 8 2