

## Adaptateur modulaire Série E210/310/410

Connexion aisée à des produits existants !

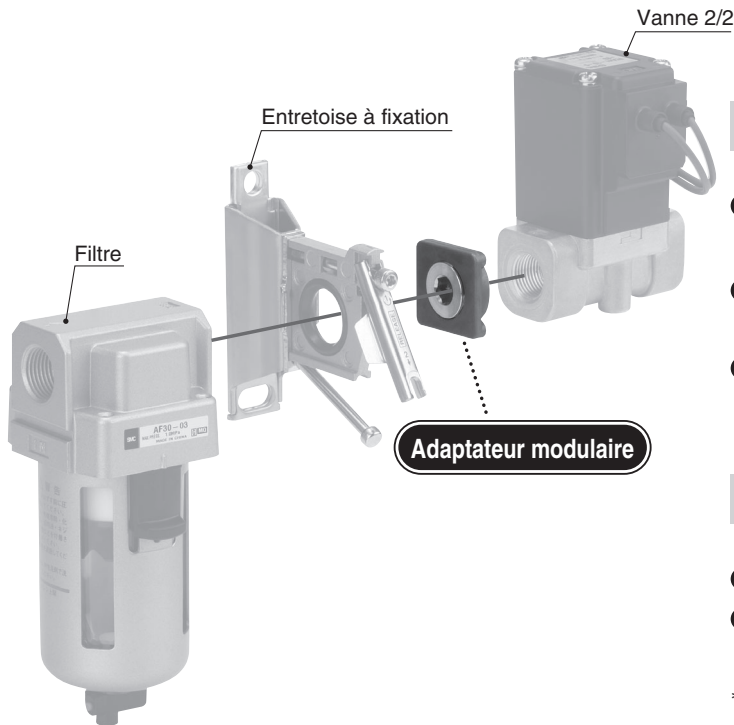
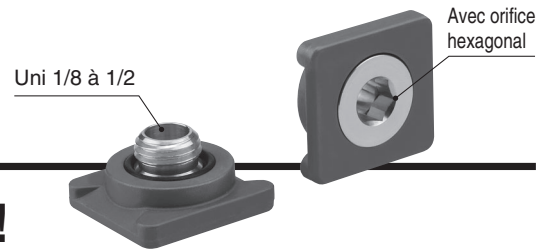

### Montage flexible

- Peut être connecté à des produits existants comme des vannes 2/2 ou des unités F.R.L.
- Peut pivoter librement pour permettre plusieurs sens de montage
- Peut se connecter à des produits existants de taille différente Ex. : AF30+ARG20

### Réduction de l'encombrement et du coût de la maintenance de raccordement

- Possibilité de connexion/déconnexion sans rotation
- Raccords, tubes, etc. ne sont pas requis pour la connexion

\* Reportez-vous aux pages 7 à 10 pour les produits compatibles.

### Exemple de montage

#### Filtre + Vanne 2/2

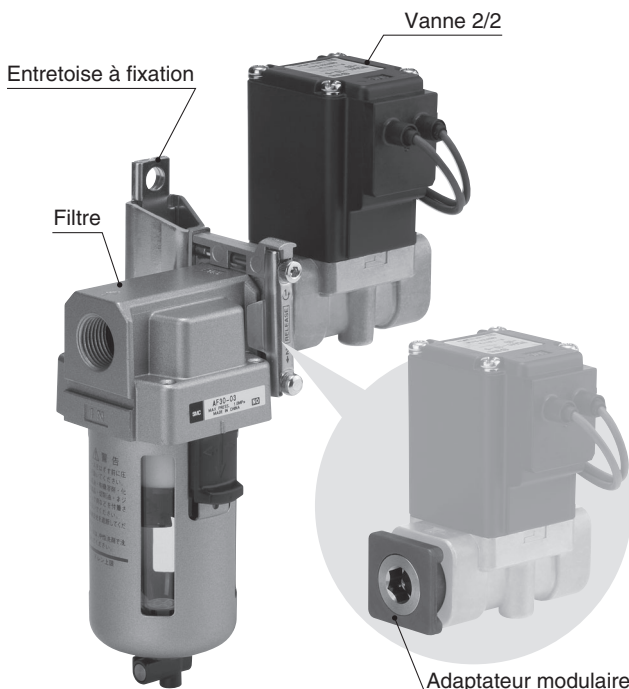

#### Filtre + Régulateur avec manomètre intégré

- La position du manomètre peut être fixée en fonction de l'emplacement.

##### Ex. 1: montage en façade

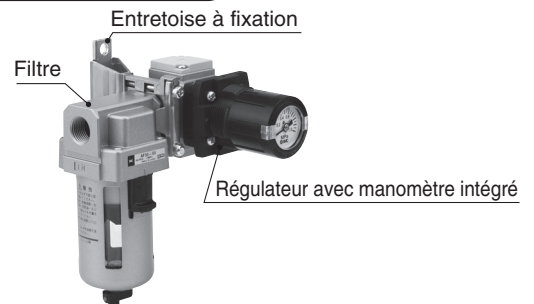

##### Ex. 2: montage en position inclinée

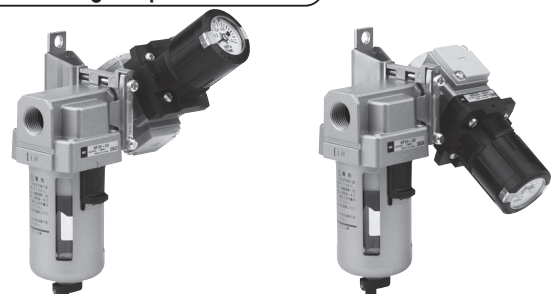

## Exemples d'application

**Ex. 1** Filtre + Vanne 2/2

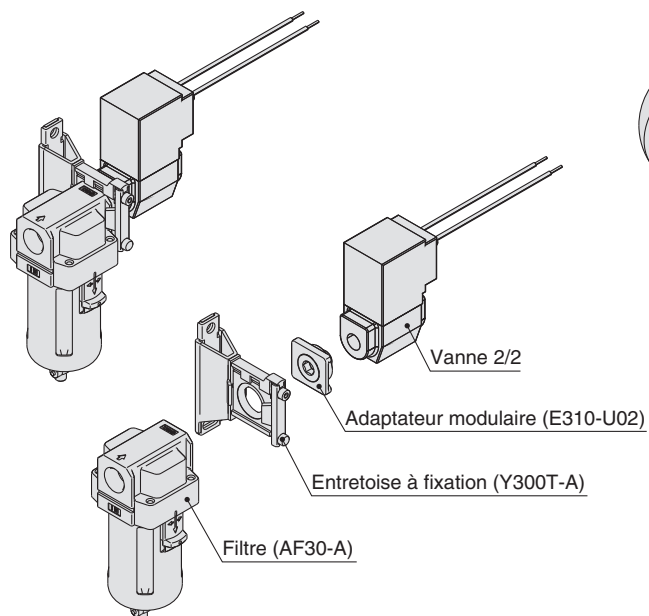

**Ex. 2** Connexion de vanne 2/2 au réservoir d'air

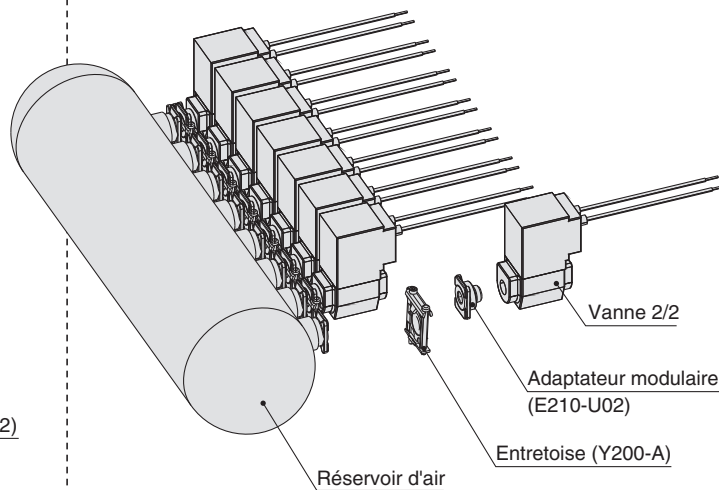

**Ex. 3** Montage en façade d'un régulateur avec manomètre intégré

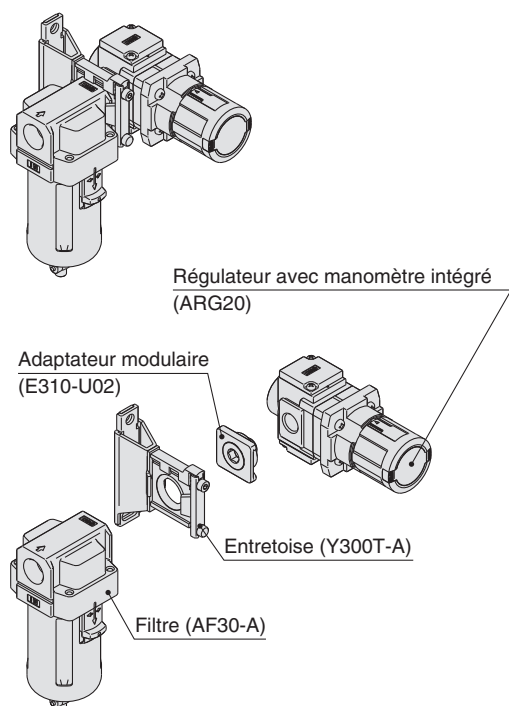

**Ex. 4** Montage avec une entretoise de dérivation

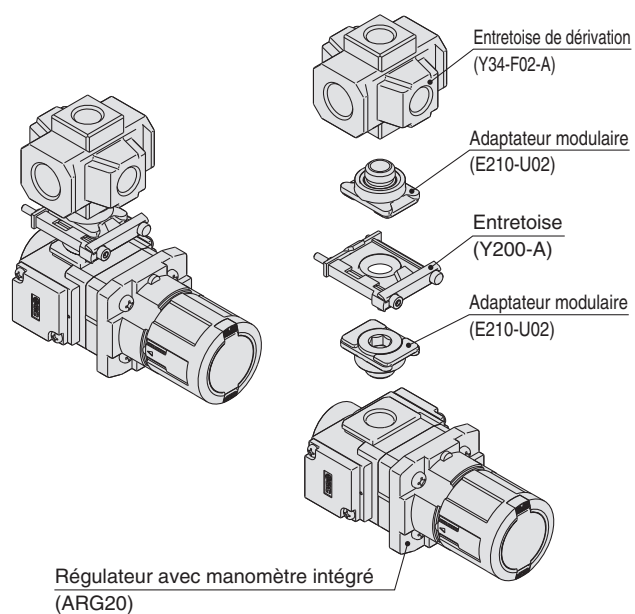

**Ex. 5 Montage de l'interface en T à la branche (1)**

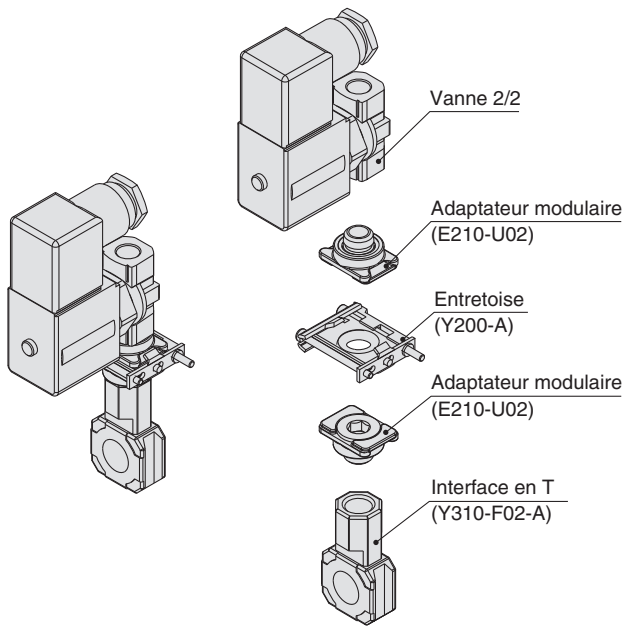

**Ex. 6 Montage de l'interface en T sortie par le bas (2)**

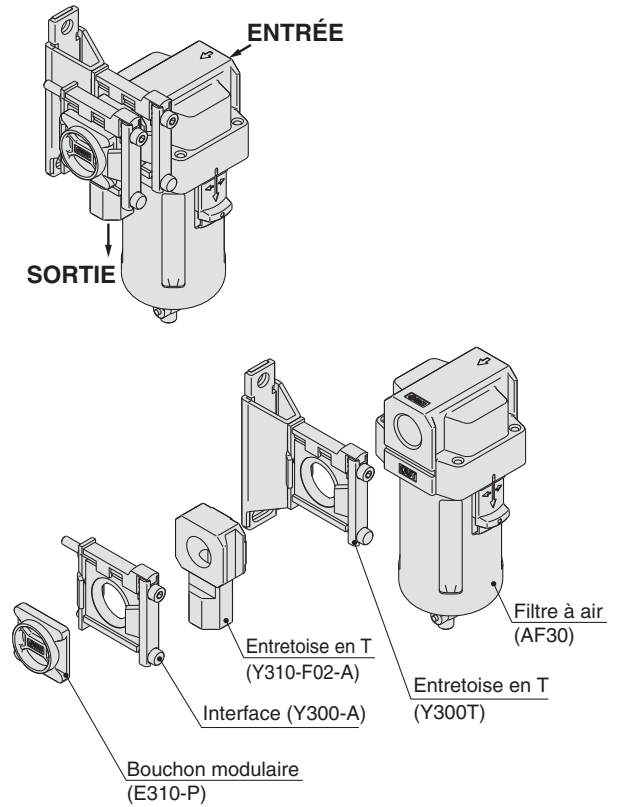

**Ex. 7 Fixation d'un module de dérivation en L**

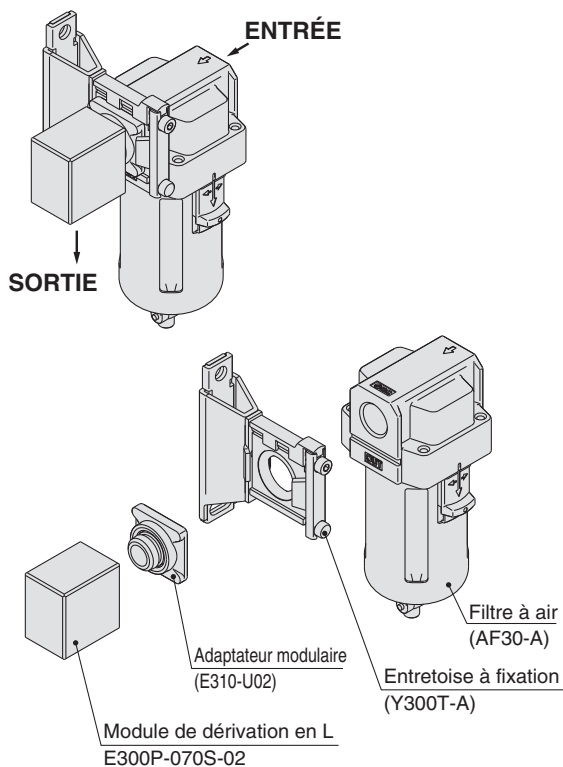

# Adaptateur modulaire

## Série E210/310/410

Pour passer commande

**E310 - U 03**

Taille

210
310
410

Filetage

U	Filetage Uni
---	--------------

Raccord

Symbole	Orifice filetage Uni	Taille		
		210	310	410
01	1/8	●	—	—
02	1/4	●	●	●
03	3/8	—	●	●
04	1/2	—	—	●

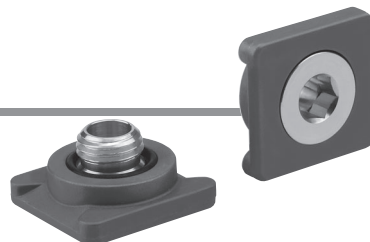

### Caractéristiques

Modèle	E210		E310		E410		
Raccordement	1/8	1/4	1/4	3/8	1/4	3/8	1/2
Diam. int. du raccordement	ø6	ø8	ø8	ø10	ø8	ø10	ø12
Fluide	Air						
Température ambiante et du fluide	-5 à 60 °C (hors gel)						
Pression d'épreuve	1.5 MPa						
Pression d'utilisation maxi.	1.0 MPa						
Masse (g)	26	25	38	38	60	62	68

### Référence pour les fixations applicables

Modèles applicables	E210	E310	E410
Entretoise	Y200-A	Y300-A	Y400-A
Entretoise en T	Y200T-A	Y300T-A	Y400T-A

\* Reportez-vous en page 6 pour les dimensions détaillées.

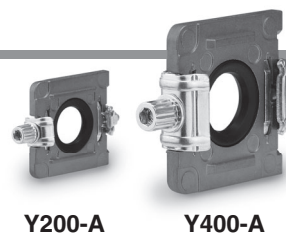

Y200-A

Y400-A

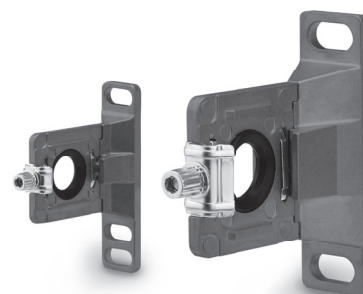

Y200T-A

Y400T-A

## Construction

**E210-U01**  
**E310-U02, U03**  
**E410-U02, U03, U04**

**E210-U02**

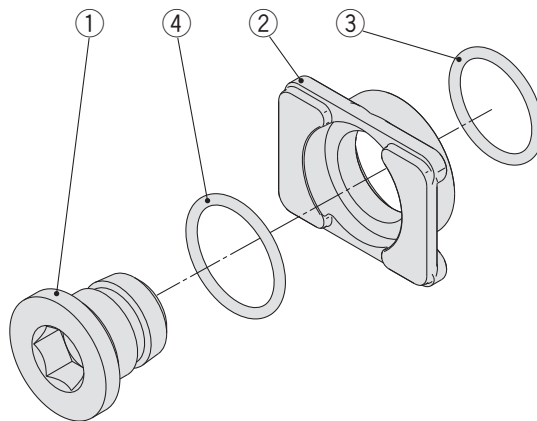
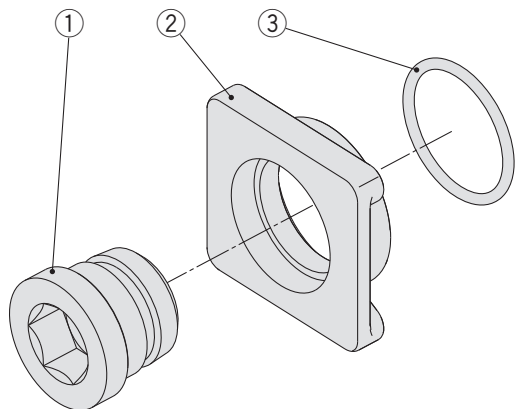

## Nomenclature

N	Description	Matière
1	<b>Raccord de joint</b>	Laiton
2	<b>Adaptateur</b>	Alliage de zinc

## Pièces de rechange

N	Description	Matière	Référence				
			E210-U01	E210-U02	E310-U02 E410-U02	E310-U03 E410-U03	E410-U04
3	<b>Joint torique</b>	NBR	<b>E210P-040S</b>	<b>E210P-030S</b>	<b>E210P-030S</b>	<b>E310P-030S</b>	<b>E410P-030S</b>
4	<b>Joint torique</b>	NBR	—	<b>E210P-050S</b>	—	—	—

## Dimensions

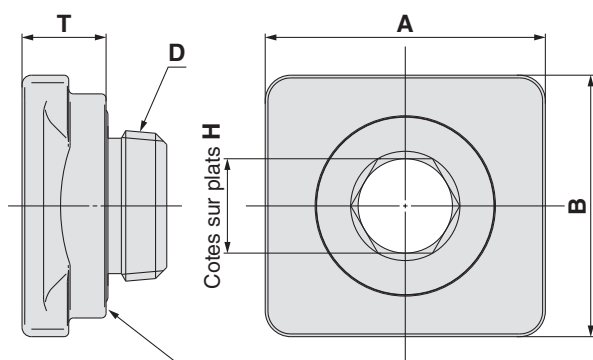

Orifice sur l'extrémité du produit fixé

Unité : mm

Référence	D Filetage Uni	A	B	Kit	Cotes sur plats H
<b>E210-U01</b>	1/8	28	21		6
<b>E210-U02</b>	1/4	30	21		8
<b>E310-U02</b>	1/4	30	28		8
<b>E310-U03</b>	3/8	36	28	9	10
<b>E410-U02</b>	1/4	36	36		8
<b>E410-U03</b>	3/8	36	36		10
<b>E410-U04</b>	1/2	42	36		12

## Dimensions de montage

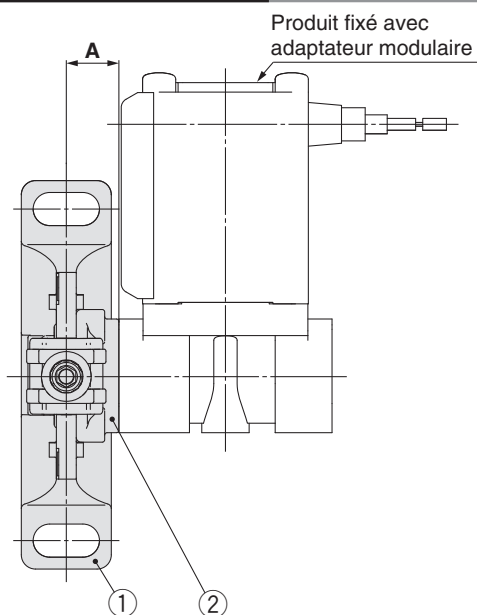

Unité : mm

① Entretoise en T	② Adaptateur modulaire	A
Y200T-A	E210-U01 à U02	10.6
Y300T-A	E310-U02 à U03	11.1
Y400T-A	E410-U02 à U04	11.6

Note) Les entretoises Y200 à Y400 présentent les mêmes dimensions.

# Série E210/310/410

## Options

### Bouchon modulaire

Pour passer commande

**E310-P**

Taille

210
310
410

Bouchon modulaire

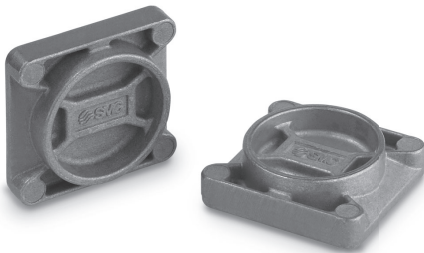

### Dimensions

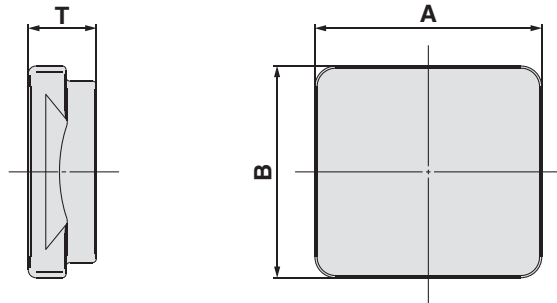

Unité : mm

Référence	A	B	T	Entretoise compatible	
				Entretoise	Entretoise en T
E210-P	28	21		Y200-A	Y200T-A
E310-P	30	28	9	Y300-A	Y300T-A
E410-P	36	36		Y400-A	Y400T-A

### Module de dérivation en L

Pour passer commande

**E300P-070S-03**

Taille

300
400

Orifice

Symbole	Orifice Rc	Taille	
		300	400
02	1/4	●	—
03	3/8	●	●
04	1/2	—	●



### Dimensions

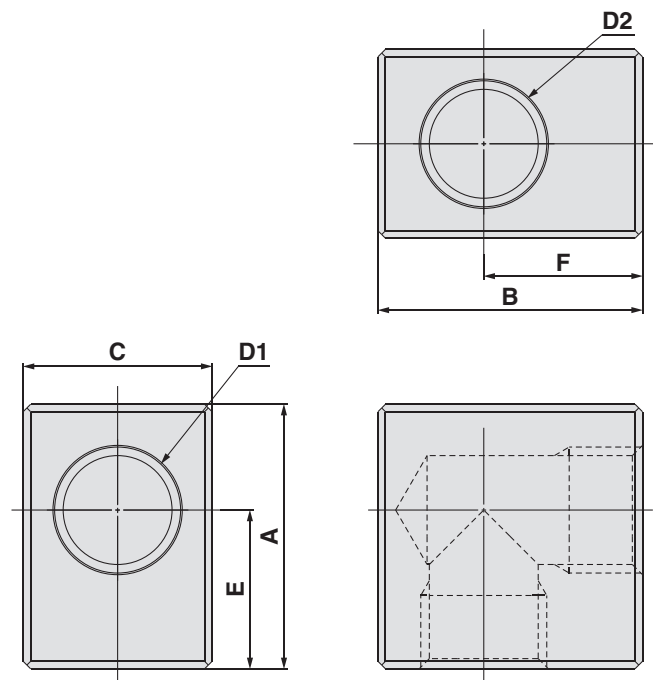

(mm)

Référence	D1	D2	A	B	C	E	F
E300P-070S-02	Rc1/4	Rc1/4	32	32	20	21	21
E300P-070S-03	Rc3/8	Rc3/8	35	35	25	21	21
E400P-070S-03	Rc3/8	Rc3/8	45	45	25	27.5	27.5
E400P-070S-04	Rc1/2	Rc1/2	45	45	30	27.5	27.5

## Entretoise

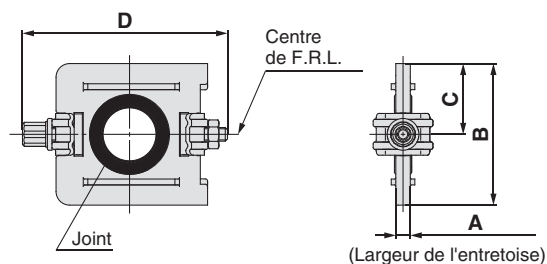
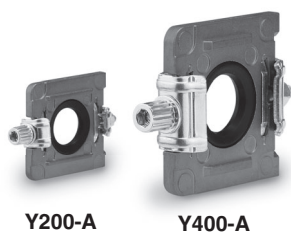

Modèle	A	B	C	D	Modèle compatible
Y200-A	3.2	31.2	15.6	44.9	E210
Y300-A	4.2	43.4	21.7	57.9	E310
Y400-A	5.2	53	26.5	68.5	E410

### Pièces de rechange

Description	Matière	Référence		
		Y200-A	Y300-A	Y400-A
Joint	HNBR	Y220P-050S	Y320P-050S	Y420P-050S

## Entretoise en T

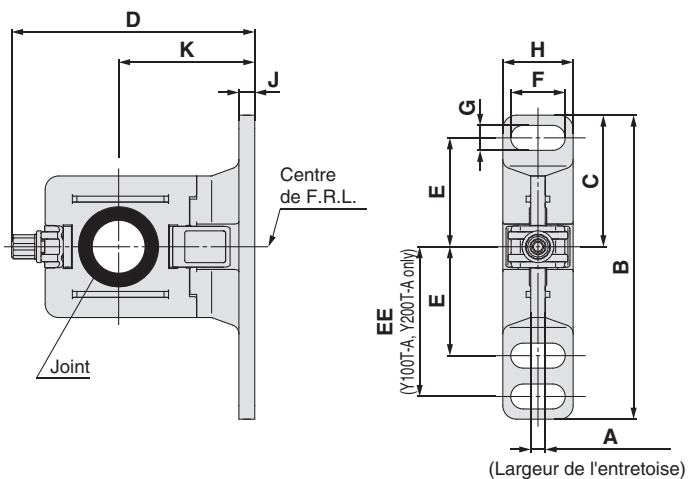
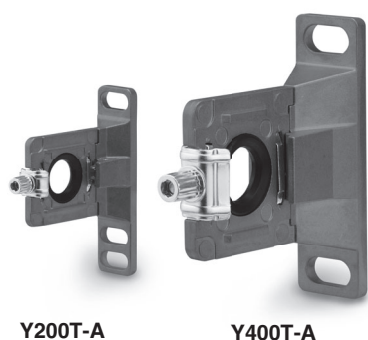

Modèle	A	B	C	D	E	EE	F	G	H	J	K	Modèle compatible
Y200T-A	3.2	67	29	53.4	24	33	12	5.5	15.5	3.5	30	E210
Y300T-A	4.2	82	41	71.5	35	—	14	7	19	4	41	E310
Y400T-A	5.2	96	48	86.1	40	—	18	9	26	5	50	E410



### Pièces de rechange

Description	Matière	Référence		
		Y200T-A	Y300T-A	Y400T-A
Joint	HNBR	Y220P-050S	Y320P-050S	Y420P-050S

# Série E210/310/410

## Liste des produits compatibles

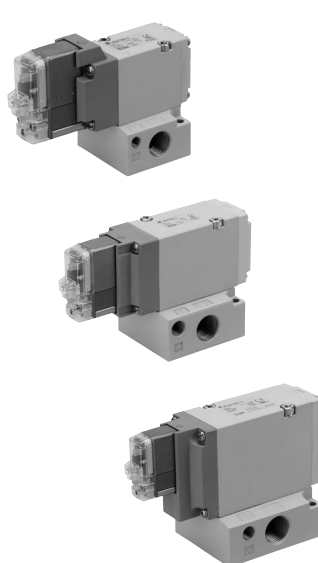
Veillez contacter SMC pour des produits autres que ceux décrits ci-dessous.

Nom	Modèle compatible			Adaptateur modulaire							
	Modèle	Orifice	Entrée du câble	E210-U01	E210-U02	E310-U02	E310-U03	E410-U02	E410-U03	E410-U04	
<b>Electrovanne 3/2</b> 	<b>VP344</b>	1/8	G : Fil noyé	●							
			E : Bornier du fil noyé. L/M: Connecteur encliquetable	●							
			T : Boîte de connexion	●							
			D/Y : Connecteur DIN	●							
		1/4	G : Fil noyé		●	●		●			
			E : Bornier du fil noyé. L/M: Connecteur encliquetable		●	●		●			
			T : Boîte de connexion		●	●		●			
			D/Y : Connecteur DIN		●	●		●			
		<b>VP544</b>	1/4	G : Fil noyé		●	●		●		
				E : Bornier du fil noyé. L/M: Connecteur encliquetable		●	●		●		
				T : Boîte de connexion		●	●		●		
				D/Y : Connecteur DIN		●	●		●		
	<b>VP744</b>	3/8	G : Fil noyé				●		●		
			E : Bornier du fil noyé. L/M: Connecteur encliquetable				●		●		
			T : Boîte de connexion				●		●		
			D/Y : Connecteur DIN				●		●		
<b>Electrovanne 2/2 à commande directe pour l'air</b> 	<b>VCA31</b>	1/4	G : Fil noyé		●	●		●			
			C : Bornier		●	●		●			
			T/TL : Boîte de connexion		●	●		●			
			D/DL : Connecteur DIN		●	●		△			
	<b>VCA31</b>	3/8	G : Fil noyé				●		●		
			C : Bornier				●		●		
			T/TL : Boîte de connexion				●		●		
			D/DL : Connecteur DIN				●		△		
	<b>VCA41</b>	3/8	G : Fil noyé				●		●		
			C : Bornier				●		●		
			T/TL : Boîte de connexion				●		●		
			D/DL : Connecteur DIN				●		●		
<b>VCA41</b>	1/2	G : Fil noyé							●		
		C : Bornier							●		
		T/TL : Boîte de connexion							●		
		D/DL : Connecteur DIN							●		

Note 1) Pour la série VCA, seul le modèle de sens modifié de la bobine X64 (rotation 90°) et X65 (rotation 270°) peut être fixé.

Note 2) Voici le tableau de la nouvelle série VP. La version du pilote externe ne peut être fixée.



# Adaptateur modulaire Série E210/310/410

Nom	Modèle compatible			Adaptateur modulaire							
	Modèle	Orifice	Entrée du câble	E210-U01	E210-U02	E310-U02	E310-U03	E410-U02	E410-U03	E410-U04	
	VX21	1/8	G : Fil noyé	●							
			GR : Fil noyé (avec redresseur)	●							
			C : Bornier	●							
			CR : Bornier (avec redresseur)	●							
			T : Boîte de connexion	●							
			TR : Boîte de connexion (avec redresseur)	●							
			D : Connecteur DIN	●							
			DR : Connecteur DIN (avec redresseur)	●							
	VX21	1/4	G : Fil noyé		●	●			●		
			GR : Fil noyé (avec redresseur)		●	△		△			
			C : Bornier		●	●		●			
			CR : Bornier (avec redresseur)		●	△		△			
			T : Boîte de connexion		●	●		●			
			TR : Boîte de connexion (avec redresseur)		●	△		△			
			D : Connecteur DIN		●	△		△			
			DR : Connecteur DIN (avec redresseur)		●	△		△			
	VX222 VX223 VX224	1/4	G : Fil noyé		●	●			●		
			GR : Fil noyé (avec redresseur)		●	●		●			
			C : Bornier		●	●		●			
			CR : Bornier (avec redresseur)		●	●		●			
			T : Boîte de connexion		●	●		●			
			TR : Boîte de connexion (avec redresseur)		●	●		●			
			D : Connecteur DIN		●	●		△			
			DR : Connecteur DIN (avec redresseur)		●	●		●			
	VX225 VX226	1/4	G : Fil noyé		●	●			●		
			GR : Fil noyé (avec redresseur)		●	●		●			
			C : Bornier		●	●		●			
			CR : Bornier (avec redresseur)		●	●		●			
			T : Boîte de connexion		●	●		●			
			TR : Boîte de connexion (avec redresseur)		●	●		●			
			D : Connecteur DIN			△	△		△		
			DR : Connecteur DIN (avec redresseur)		●	●		●			
		3/8	G : Fil noyé				●			●	
			GR : Fil noyé (avec redresseur)				●			●	
			C : Bornier				●			●	
			CR : Bornier (avec redresseur)				●			●	
T : Boîte de connexion						●			●		
TR : Boîte de connexion (avec redresseur)						●			●		
D : Connecteur DIN							△		△		
DR : Connecteur DIN (avec redresseur)							●		●		
1/2	G : Fil noyé									●	
	GR : Fil noyé (avec redresseur)									●	
	C : Bornier									●	
	CR : Bornier (avec redresseur)									●	
	T : Boîte de connexion									●	
	TR : Boîte de connexion (avec redresseur)									●	
	D : Connecteur DIN									△	
	DR : Connecteur DIN (avec redresseur)									●	

Note 1) △: Des problèmes d'interférence peuvent apparaître en fonction du sens du câble.

Note 2) En raison des vibrations produites sur les deux produits, des broutages apparaîtront lorsque la série VX2 est fixée directement à un régulateur. Faites en sorte que cela n'arrive pas.

# Série E210/310/410

## Liste des produits compatibles



Veuillez contacter SMC pour des produits autres que ceux décrits ci-dessous.

Nom	Modèle compatible			Adaptateur modulaire							
	Modèle	Orifice	Entrée du câble	E210-U01	E210-U02	E310-U02	E310-U03	E410-U02	E410-U03	E410-U04	
	<b>VX232</b> <b>VX233</b> <b>VX234</b>	1/4	G : Fil noyé		●	●		●			
			GR : Fil noyé (avec redresseur)		●	●		●			
			C : Bornier		●	●		●			
			CR : Bornier (avec redresseur)		●	●		●			
			T : Boîte de connexion		●	●		●			
			TR : Boîte de connexion (avec redresseur)		●	●		●			
			D : Connecteur DIN		●	●		●			
			DR : Connecteur DIN (avec redresseur)		●	●		●			
			1/4	G : Fil noyé		●	●		●		
				GR : Fil noyé (avec redresseur)		●	●		●		
				C : Bornier		●	●		●		
				CR : Bornier (avec redresseur)		●	●		●		
				T : Boîte de connexion		●	●		●		
				TR : Boîte de connexion (avec redresseur)		●	●		●		
				D : Connecteur DIN		●	●		●		
				DR : Connecteur DIN (avec redresseur)		●	●		●		
			3/8	G : Fil noyé				●		●	
				GR : Fil noyé (avec redresseur)				●		●	
				C : Bornier				●		●	
				CR : Bornier (avec redresseur)				●		●	
				T : Boîte de connexion				●		●	
				TR : Boîte de connexion (avec redresseur)				●		●	
				D : Connecteur DIN				●		●	
				DR : Connecteur DIN (avec redresseur)				●		●	
			1/2	G : Fil noyé							●
				GR : Fil noyé (avec redresseur)							●
				C : Bornier							●
				CR : Bornier (avec redresseur)							●
T : Boîte de connexion										●	
TR : Boîte de connexion (avec redresseur)										●	
D : Connecteur DIN										△	
DR : Connecteur DIN (avec redresseur)										●	

Note 1) △: Des problèmes d'interférence peuvent apparaître en fonction du sens du câble.

Note 2) En raison des vibrations émises sur les deux produits, des broutages se produiront lorsque la série VX2 sera fixée directement à un régulateur. Faites en sorte que cela n'arrive pas.

# Adaptateur modulaire Série E210/310/410

Nom	Modèle compatible			Adaptateur modulaire							
	Modèle	Orifice	Entrée du câble	E210-U01	E210-U02	E310-U02	E310-U03	E410-U02	E410-U03	E410-U04	
<b>Électrodistributeur de commande 2/2</b> 	VXD213	1/4	G : Fil noyé		●	●		●			
			GR : Fil noyé (avec redresseur)		●	●		●			
			C : Bornier		●	●		●			
			CR : Bornier (avec redresseur)		●	●		●			
			T : Boîte de connexion		●	●		●			
			TR : Boîte de connexion (avec redresseur)		●	●		●			
			D : Connecteur DIN		△	△		△			
			DR : Connecteur DIN (avec redresseur)		△	△		△			
	VXD213	1/2	G : Fil noyé								●
			GR : Fil noyé (avec redresseur)								●
			C : Bornier								●
			CR : Bornier (avec redresseur)								●
			T : Boîte de connexion								●
			TR : Boîte de connexion (avec redresseur)								●
			D : Connecteur DIN								△
			DR : Connecteur DIN (avec redresseur)								△
	VXD214	3/8	G : Fil noyé				●		●		
			GR : Fil noyé (avec redresseur)				●		●		
			C : Bornier				●		●		
			CR : Bornier (avec redresseur)				●		●		
			T : Boîte de connexion				●		●		
			TR : Boîte de connexion (avec redresseur)				●		●		
			D : Connecteur DIN						△		△
			DR : Connecteur DIN (avec redresseur)						△		△
1/2		G : Fil noyé									●
		GR : Fil noyé (avec redresseur)									●
		C : Bornier									●
		CR : Bornier (avec redresseur)									●
		T : Boîte de connexion									●
		TR : Boîte de connexion (avec redresseur)									●
		D : Connecteur DIN									△
		DR : Connecteur DIN (avec redresseur)									△
<b>Électrovanne à 2 voies à commande asservie type pression différentielle zéro</b> 	VXZ22	1/4	G : Fil noyé		●	●		●			
			GR : Fil noyé (avec redresseur)		●	●		●			
			C : Bornier		●	●		●			
			CR : Bornier (avec redresseur)		●	●		●			
			T : Boîte de connexion		●	●		●			
			TR : Boîte de connexion (avec redresseur)		●	●		●			
			D : Connecteur DIN		△	△		△			
			DR : Connecteur DIN (avec redresseur)		●	△		△			
	1/2	G : Fil noyé									●
		GR : Fil noyé (avec redresseur)									●
		C : Bornier									●
		CR : Bornier (avec redresseur)									●
		T : Boîte de connexion									●
		TR : Boîte de connexion (avec redresseur)									●
		D : Connecteur DIN									△
		DR : Connecteur DIN (avec redresseur)									△

Note 1) △: Des problèmes d'interférence peuvent apparaître en fonction du sens du câble.

Note 2) En raison des vibrations émises sur les deux produits, des broutages se produiront lorsque la série VXD/VXZ sera fixée directement à un régulateur. Faites en sorte que cela n'arrive pas.



# Série E210/310/410

## Précautions spécifiques au produit

Veillez lire ces consignes avant l'utilisation. En ce qui concerne les consignes de sécurité, consultez "Précautions de Manipulation des Produits SMC" (M-E03-3).

### Montage

#### ⚠ Précaution

Une portée de joint minimale est nécessaire pour l'utilisation de l'adaptateur. Voir le tableau 1.

De plus, lorsque vous resserrez l'adaptateur modulaire, veuillez vous reporter au tableau 2 pour un couple de serrage adéquat.

Tableau 1: Portée de joint nécessaire au raccordement

Référence	Orifice	ød
E210-U01	1/8	Plus de 14.5
E210-U02	1/4	Plus de 18
E310-U02	1/4	Plus de 18
E310-U03	3/8	Plus de 22
E410-U02	1/4	Plus de 18
E410-U03	3/8	Plus de 22
E410-U04	1/2	Plus de 27

Tableau 2: Dia. de l'orifice hexagonal & couple de serrage

Référence	Orifice	Cotes sur plats H	Couple de serrage recommandé (N·m)
E210-U01	1/8	6	9 à 11
E210-U02	1/4	8	14 à 16
E310-U02	1/4	8	14 à 16
E310-U03	3/8	10	24 à 26
E410-U02	1/4	8	14 à 16
E410-U03	3/8	10	24 à 26
E410-U04	1/2	12	30 à 32

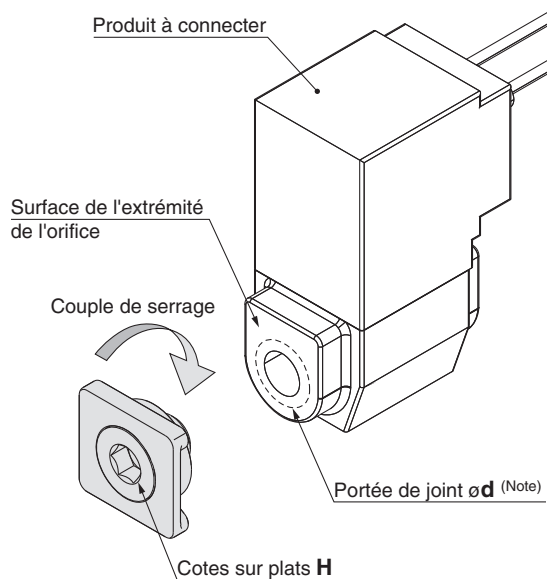

Note) La rugosité de la surface du joint du produit à raccorder à l'adaptateur modulaire doit être inférieure à Rz25.

### Sélection

#### ⚠ Attention

- Lors de l'utilisation d'un régulateur ou d'un module de sectionnement 3/2 à commande manuelle par un opérateur (molette, etc.), veillez à ne pas exercer un couple important sur la fixation de l'entretoise lors de la fixation du produit. Veillez à employer une équerre de fixation type T (Y200T-A/Y300T-A/Y400T-A) dans l'espace qui convient de manière à diminuer cet effet.

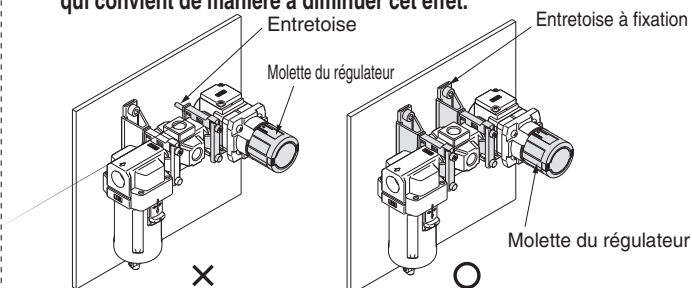

- Lors de la sélection du produit et de son montage mural, déterminez la distance au mur à partir du centre du tube (dimension A) et procédez à la sélection du produit de manière que, lorsque le produit en question est fixé, il ne s'enfonce pas dans le mur.

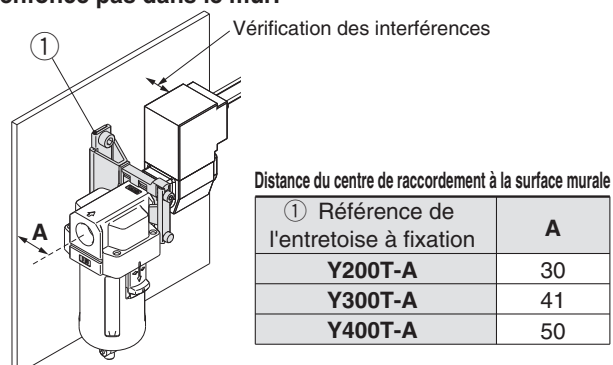

- Considérez avec précaution l'angle de fixation, et veillez à ce que le produit fixé ne s'enfonce pas dans le montage mural préalablement à la sélection du produit.

De plus, veillez à ce que le produit sélectionné n'entre pas en contact avec d'autres produits avoisinants.

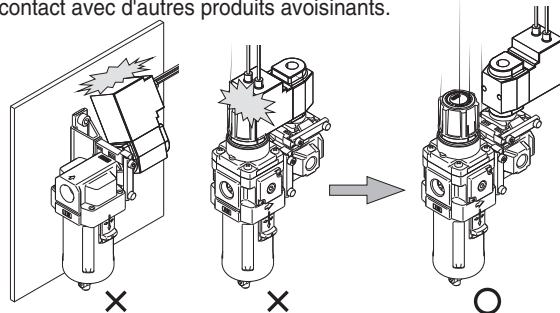

- Dans le cas où le client est incapable de déterminer l'interférence préalablement à la sélection du produit, veuillez contacter SMC.

#### ⚠ Précaution

- Si vous connectez des produits de marques différentes de celles de SMC, ce produit ne sera plus couvert par la garantie.

## **Consignes de sécurité**

Ces consignes de sécurité ont été rédigées pour prévenir des situations dangereuses pour les personnes et/ou les équipements. Ces instructions indiquent le niveau de risque potentiel à l'aide d'étiquettes "Précaution", "Attention" ou "Danger". Elles sont toutes importantes pour la sécurité et doivent être appliquées, en plus des Normes Internationales (ISO/IEC) <sup>1)</sup>, à tous les textes en vigueur à ce jour.

### **Précaution:**

**Précaution** indique un risque potentiel de faible niveau qui, s'il est ignoré, pourrait entraîner des blessures mineures ou peu graves.

### **Attention:**

**Attention** indique un risque potentiel de niveau moyen qui, s'il est ignoré, pourrait entraîner la mort ou des blessures graves.

### **Danger:**

**Danger** indique un risque potentiel de niveau fort qui, s'il est ignoré, pourrait entraîner la mort ou des blessures graves.

1) ISO 4414 : Fluides pneumatiques – Règles générales relatives aux systèmes.

ISO 4413 : Fluides hydrauliques – Règles générales relatives aux systèmes.

IEC 60204-1 : Sécurité des machines – Matériel électrique des machines. (1ère partie : recommandations générales)

ISO 10218-1 : Manipulation de robots industriels - Sécurité.

etc.

## **Attention**

### **1. La compatibilité du produit est sous la responsabilité de la personne qui a conçu le système et qui a défini ses caractéristiques.**

Etant donné que les produits mentionnés sont utilisés dans certaines conditions, c'est la personne qui a conçu le système ou qui en a déterminé les caractéristiques (après avoir fait les analyses et tests requis) qui décide de la compatibilité de ces produits avec l'installation. Les performances et la sécurité exigées par l'équipement seront de la responsabilité de la personne qui a déterminé la compatibilité du système.

Cette personne devra réviser en permanence le caractère approprié de tous les éléments spécifiés en se reportant aux informations du dernier catalogue et en tenant compte de toute éventualité de défaillance de l'équipement pour la configuration d'un système.

### **2. Seules les personnes formées convenablement pourront intervenir sur les équipements ou machines.**

Le produit présenté ici peut être dangereux s'il fait l'objet d'une mauvaise manipulation. Le montage, le fonctionnement et l'entretien des machines ou de l'équipement, y compris de nos produits, ne doivent être réalisés que par des personnes formées convenablement et expérimentées.

### **3. Ne jamais tenter de retirer ou intervenir sur le produit ou des machines ou équipements sans s'être assuré que tous les dispositifs de sécurité ont été mis en place.**

1. L'inspection et l'entretien des équipements ou machines ne devront être effectués qu'une fois que les mesures de prévention de chute et de mouvement non maîtrisés des objets manipulés ont été confirmées.
2. Si un équipement doit être déplacé, assurez-vous que toutes les mesures de sécurité indiquées ci-dessus ont été prises, que le courant a été coupé à la source et que les précautions spécifiques du produit ont été soigneusement lues et comprises.
3. Avant de redémarrer la machine, prenez des mesures de prévention pour éviter les dysfonctionnements malencontreux.

### **4. Contactez SMC et prenez les mesures de sécurité nécessaires si les produits doivent être utilisés dans une des conditions suivantes :**

1. Conditions et plages de fonctionnement en dehors de celles données dans les catalogues, ou utilisation du produit en extérieur ou dans un endroit où le produit est exposé aux rayons du soleil.
2. Installation en milieu nucléaire, matériel embarqué (train, navigation aérienne, véhicules, espace, navigation maritime), équipement militaire, médical, combustion et récréation, équipement en contact avec les aliments et les boissons, circuits d'arrêt d'urgence, circuits d'embrayage et de freinage dans les applications de presse, équipement de sécurité ou toute autre application qui ne correspond pas aux caractéristiques standard décrites dans le catalogue du produit.
3. Equipement pouvant avoir des effets néfastes sur l'homme, les biens matériels ou les animaux, exigeant une analyse de sécurité spécifique.
4. Lorsque les produits sont utilisés en système de verrouillage, préparez un circuit de style double verrouillage avec une protection mécanique afin d'éviter toute panne. Vérifiez périodiquement le bon fonctionnement des dispositifs.

## **Précaution**

### **1. Ce produit est prévu pour une utilisation dans les industries de fabrication.**

Le produit, décrit ici, est conçu en principe pour une utilisation inoffensive dans les industries de fabrication.

Si vous avez l'intention d'utiliser ce produit dans d'autres industries, veuillez consulter SMC au préalable et remplacer certaines spécifications ou échanger un contrat au besoin.

Si quelque chose semble confus, veuillez contacter votre succursale commerciale la plus proche.

## **Garantie limitée et clause limitative de responsabilité/ clauses de conformité**

Le produit utilisé est soumis à la "Garantie limitée et clause limitative de responsabilité" et aux "Clauses de conformité". Veuillez les lire attentivement et les accepter avant d'utiliser le produit.

### **Garantie limitée et clause limitative de responsabilité**

1. La période de garantie du produit est d'un an de service ou d'un an et demi après livraison du produit, selon la première échéance. <sup>2)</sup> Le produit peut également tenir une durabilité spéciale, une exécution à distance ou des pièces de rechange. Veuillez demander l'avis de votre succursale commerciale la plus proche.
2. En cas de panne ou de dommage signalé pendant la période de garantie, période durant laquelle nous nous portons entièrement responsable, votre produit sera remplacé ou les pièces détachées nécessaires seront fournies. Cette limitation de garantie s'applique uniquement à notre produit, indépendamment de tout autre dommage encouru, causé par un dysfonctionnement de l'appareil.
3. Avant d'utiliser les produits SMC, veuillez lire et comprendre les termes de la garantie, ainsi que les clauses limitatives de responsabilité figurant dans le catalogue pour tous les produits particuliers.

2) Les ventouses sont exclues de la garantie d'un an.

Une ventouse étant une pièce consommable, elle est donc garantie pendant un an à compter de sa date de livraison.

Ainsi, même pendant sa période de validité, la limitation de garantie ne prend pas en charge l'usure du produit causée par l'utilisation de la ventouse ou un dysfonctionnement provenant d'une détérioration d'un caoutchouc.

### **Clauses de conformité**

1. L'utilisation des produits SMC avec l'équipement de production pour la fabrication des armes de destruction massive (ADM) ou d'autre type d'arme est strictement interdite.
2. Les exportations des produits ou de la technologie SMC d'un pays à un autre sont déterminées par les directives de sécurité et les normes des pays impliqués dans la transaction. Avant de livrer les produits SMC à un autre pays, assurez-vous que toutes les normes locales d'exportation sont connues et respectées.

## **Précaution**

### **Les produits SMC ne sont pas conçus pour être des instruments de métrologie légale.**

Les instruments de mesure fabriqués ou vendus par SMC n'ont pas été approuvés dans le cadre de tests types propres à la réglementation de chaque pays en matière de métrologie (mesure).

Par conséquent les produits SMC ne peuvent être utilisés dans ce cadre d'activités ou de certifications imposées par les lois en question.

## **Consignes de sécurité**

Lisez les "Précautions d'utilisation des Produits SMC" (M-E03-3) avant toute utilisation.

## SMC Corporation (Europe)

<b>Austria</b>	+43 (0)2262622800	www.smc.at	office@smc.at
<b>Belgium</b>	+32 (0)33551464	www.smc.be	info@smc.be
<b>Bulgaria</b>	+359 (0)2807670	www.smc.bg	office@smc.bg
<b>Croatia</b>	+385 (0)13707288	www.smc.hr	office@smc.hr
<b>Czech Republic</b>	+420 541424611	www.smc.cz	office@smc.cz
<b>Denmark</b>	+45 70252900	www.smc.dk.com	smc@smcdk.com
<b>Estonia</b>	+372 6510370	www.smc.pneumatics.ee	info@smcee.ee
<b>Finland</b>	+358 207513513	www.smc.fi	smc.fi@smc.fi
<b>France</b>	+33 (0)164761000	www.smc-france.fr	info@smc-france.fr
<b>Germany</b>	+49 (0)61034020	www.smc.de	info@smc.de
<b>Greece</b>	+30 210 2717265	www.smchellas.gr	sales@smchellas.gr
<b>Hungary</b>	+36 23513000	www.smc.hu	office@smc.hu
<b>Ireland</b>	+353 (0)14039000	www.smcautomation.ie	sales@smcautomation.ie
<b>Italy</b>	+39 03990691	www.smcitalia.it	mailbox@smcitalia.it
<b>Latvia</b>	+371 67817700	www.smc.lv	info@smc.lv

<b>Lithuania</b>	+370 5 2308118	www.smclt.lt	info@smclt.lt
<b>Netherlands</b>	+31 (0)205318888	www.smc.nl	info@smc.nl
<b>Norway</b>	+47 67129020	www.smc-norge.no	post@smc-norge.no
<b>Poland</b>	+48 222119600	www.smc.pl	office@smc.pl
<b>Portugal</b>	+351 214724500	www.smc.eu	apoioclientept@smc.smces.es
<b>Romania</b>	+40 213205111	www.smcromania.ro	smcromania@smcromania.ro
<b>Russia</b>	+7 8123036600	www.smc.eu	sales@smcru.com
<b>Slovakia</b>	+421 (0)413213212	www.smc.sk	office@smc.sk
<b>Slovenia</b>	+386 (0)73885412	www.smc.si	office@smc.si
<b>Spain</b>	+34 945184100	www.smc.eu	post@smc.smces.es
<b>Sweden</b>	+46 (0)86031200	www.smc.nu	smc@smc.nu
<b>Switzerland</b>	+41 (0)523963131	www.smc.ch	helpcenter@smc.ch
<b>Turkey</b>	+90 212 489 0 440	www.smc.pnomatik.com.tr	info@smcpnomatik.com.tr
<b>UK</b>	+44 (0)845 121 5122	www.smc.uk	sales@smc.uk