

Manomètre pour vide

Série GZ46/GZ46E

RoHS

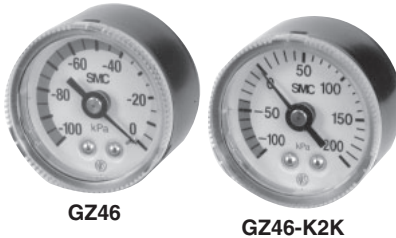

GZ46

GZ46-K2K

⚠ Précautions spécifiques au produit

Veillez lire ces consignes avant d'utiliser les produits. Reportez-vous à l'article 56 de la page préliminaire pour connaître les consignes de sécurité.

Sélection

⚠ Précaution

1. Veillez à ce qu'aucun impact direct ou vibration ne soit appliqué sur le corps.
2. Si vous travaillez sous des variations de pression ou dans des opérations à haute fréquence, veuillez contacter SMC.

Montage

⚠ Précaution

1. Pendant le transport et l'installation, évitez que le produit subisse un choc, par exemple en le faisant tomber, car cela affecterait sa précision.
2. Pour la position d'installation, placez-le perpendiculairement au sol, avec le point zéro du manomètre orienté vers le bas.
3. Ne l'installez pas dans un endroit exposé à une température ou une humidité élevée, car cela entraînerait un dysfonctionnement.
4. Pour visser le manomètre, veillez à le tourner en plaçant une clé sur les plats de la clé carrée.

Si vous vissez le manomètre en le tenant à un autre endroit, il peut y avoir des fuites d'air ou des dommages.

Caractéristiques standard

Modèle		GZ46	GZ46E
Modèle		Raccord arrière	
Raccordement ⁽¹⁾		R 1/8, R 1/4 (Option : M = M5 x avec filetage)	
Fluide ^{(2), (5)}		Air	
Précision d'indication ⁽⁶⁾		±3 %	
Nettoyage des pièces en contact avec le fluide		—	Lavage dégraissant des pièces au contact du fluide
Matériaux ⁽⁴⁾	Boîtier (Traitement de surface)	Acier laminé (en mélamine noire)	
	Couvercle transparent (Traitement de surface)	Polycarbonate Réf. : G46-00-00-3	Polycarbonate (revêtement dur) Réf. : G46-00-00-2
	Banjo (Traitement de surface)	Laiton	Laiton (Nickelage autocatalytique) ⁽³⁾
	Tube de bourdon	Laiton	
Masse [kg]		0.078	0.08
Accessoire : avec ensemble bague de couvercle	C	Réf. : 1305104-1A	
	C2	Réf. : 1305104-9A	

Note 1) Lors du montage d'un manomètre, évitez de le serrer excessivement. Un serrage excessif entraînera une défaillance du produit. Utilisez du ruban PTFE pour l'étanchéité.

Note 2) En cas d'utilisation d'autres fluides, veuillez consulter SMC pour obtenir des informations sur la compatibilité des fluides en ce qui concerne le potentiel corrosif.

Note 3) Les pièces mobiles (engrenages et autres) du manomètre sont en laiton.

Note 4) Les caractéristiques techniques relatives aux pièces au contact du fluide en acier inoxydable ne sont pas disponibles.

Note 5) Évitez le gel car cela pourrait provoquer un dysfonctionnement.

Note 6) La plage de température garantie est de 23 °C ±5 °C

Modèle (Standard)

Modèle	Plage de pression ⁽¹⁾	Unité	Filetage	Note
	kPa			
GZ46-K-01 à 02	-100 à 0	kPa	R 1/8, 1/4	—
GZ46-K-01 à 02-C/C1/C2	-100 à 0	kPa	R 1/8, 1/4	avec ensemble bague de couvercle
GZ46-K-01 à 02M	-100 à 0	kPa	R 1/8, 1/4 M5 (Taraudage)	—
GZ46E-K-01 à 02M	-100 à 0	kPa	R 1/8, 1/4 M5 (Taraudage)	—
GZ46-K2K-01 à 02	100 à 200	kPa	R 1/8, 1/4	—

Note 1) N'appliquez pas une pression plus excessive que la pression maximale affichée. Ce serait une cause de dysfonctionnement.

Modèle (Exécution spéciale)

Veillez consulter SMC pour les modèles autres que ceux indiqués ci-dessous, car les délais de livraison peuvent être prolongés.

Modèle	Plage de pression ⁽¹⁾	Unité	Filetage	Note
	kPa			
GZ46-K1K-01 à 02	-100 à 100	kPa	R 1/8, 1/4	—

Note 1) N'appliquez pas une pression plus excessive que la pression maximale affichée. Ce serait une cause de dysfonctionnement.

Pour passer commande

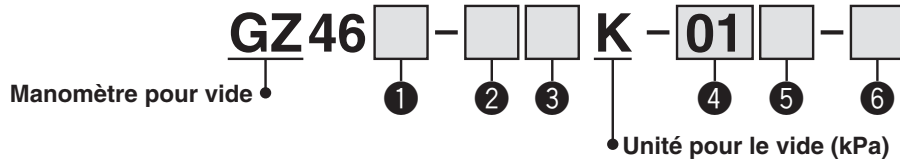

	Symbole	Description	①	
			Caractéristiques techniques	
			GZ46	GZ46E
			—	Sans graisse, parties externes sans cuivre
+				
② Unité pour pression positive	—	—	●	●
	K	kPa	●	●
+				
③ Plage de la pression d'affichage	—	-100 à 0 kPa	●	●
	1	-100 à 100 kPa	●	●
	2	-100 à 200 kPa	●	●
+				
④ Filetage	01	R 1/8	●	●
	02	R 1/4	●	●
+				
⑤ Option	—	—	●	●
	M ⁽¹⁾	Avec M5 (taroudage)	●	●
+				
⑥ Accessoire	—	Sans ensemble capot	●	●
	C	Le capot transparent n'a pas de parties saillantes. (Le capot transparent est inamovible.)	●	●
	C2	Le capot transparent a une partie saillante. (Le capot transparent est amovible.) Les plats de la clé sont en saillie	●	●

Note 1) Pour utiliser le manomètre avec M5 (taroudage), fixez le joint lors du raccordement.

Dimensions

GZ46-□□-01 à 02 (M)
GZ46E-□□-01 à 02 (M)

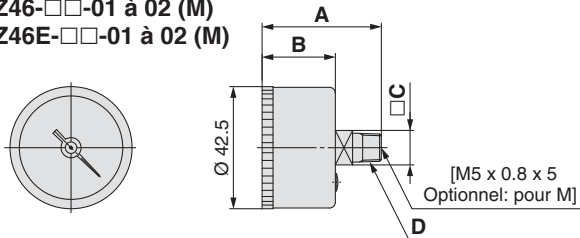

Modèle	A	B	C	D
GZ46-□□-01 (M)	41.5	25.5	12	R 1/8
GZ46-□□-02 (M)	45.5	25.5	14	R 1/4
GZ46E-□□-01 (M)	40.5	24.5	12	R 1/8
GZ46E-□□-02 (M)	44.5	24.5	14	R 1/4

Procédure de montage de l'ensemble capot

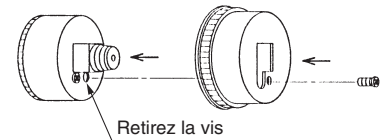

- Retirez la petite vis (position 1) du manomètre.
- Placez le capot de couverture sur le manomètre.
- À l'aide de la petite vis fournie, installez le capot. Le couple d'installation est de 0.6 à 0.7 N-m. Pour la réinstallation, le couple de serrage est de 0.5 à 0.6 N-m.

Avec ensemble capot (pour le montage panneau)

GZ46-□□-01 à 02 (M)-C
GZ46E-□□-01 à 02 (M)-C

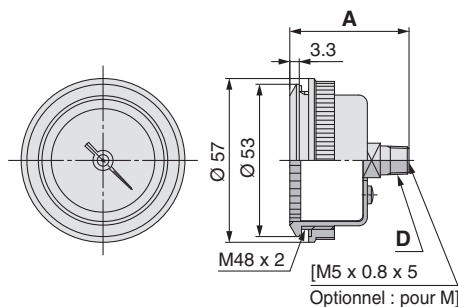

Modèle	A	D
GZ46-□□-01 (M)-C	41.5	R 1/8
GZ46-□□-02 (M)-C	45.5	R 1/4
GZ46E-□□-01 (M)-C	41.5	R 1/8
GZ46E-□□-02 (M)-C	45.5	R 1/4

GZ46-□□-01 à 02 (M)-C2 **Modèle C2**
GZ46E-□□-01 à 02 (M)-C2 (Le capot transparent est amovible. Les plats de la clé sont en saillie.)

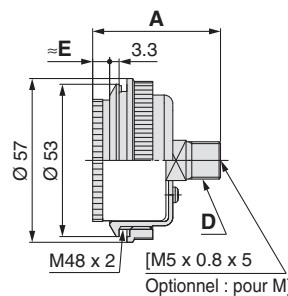

Modèle	A	≈E	D
GZ46-□□-01 (M)-C2	41.5	5	R 1/8
GZ46-□□-02 (M)-C2	45.5	5	R 1/4
GZ46E-□□-01 (M)-C2	40.5	4	R 1/8
GZ46E-□□-02 (M)-C2	44.5	4	R 1/4

Découpe du panneau
Épaisseur max. de la plaque : 3.5 t

